



ESPAÑA

19 ES 21 22	11 NÚMERO 268308	20 Y
	FECHA DE PRESENTACION 2 NOV 1982	

MODELO DE UTILIDAD

16 AGO 1983

30 PRIORIDADES: 31 NÚMERO	32 FECHA	33 PAÍS
------------------------------	----------	---------

47 FECHA DE PUBLICIDAD	51 CLASIFICACION INTERNACIONAL <i>A u v B 3 1 0 2</i>
------------------------	--

54 TITULO DE LA INVENCION

"CASCO DE MOTORISTA MEJORADO"

71 SOLICITANTE (S):

D. Rafael Carreras Puigdengolas
 D. Luis Campderá Gimenez

DOMICILIO DEL SOLICITANTE

C/. Brusi, 39 - local 67 - BARCELONA - 6

72 INVENTOR (ES)

73 TITULAR (ES)

D. Rafael Carreras Puigdengolas
 D. Luis Campderá Gimenez

74 REPRESENTANTE

D^a. M^a. LUISA ISERN CUYAS, Agente Oficial de la Propiedad Industrial

MEMORIA DESCRIPTIVA

El presente modelo de utilidad se refiere a un casco de motorista, mejorado.

5 En la invención se ha ideado un casco de motorista o del pasajero, que presenta la novedad de incorporar una o mas hebillas solidariamente unidas, las cuales estan concebidas para permitir el paso a su través de un cable, cadena, candado o similar que sirva para fijar el casco a un soporte fijo.

10 Con ello se soluciona el inconveniente actual que afecta a todo conductor de moto o usuario, que se ve obligado a llevar consigo el casco protector una vez estacionado el vehículo por temor al hurto del casco o cascos.

15 Con el fin de facilitar la explicación se acompaña a la presente memoria descriptiva de una lámina de dibujos en la que se ha representado un caso de realización que se cita a título de ejemplo.

En los dibujos;

20 La figura 1, es una perspectiva del casco, según el modelo.

La figura 2, muestra el casco en la posición sujeta a un soporte fijo.

25 Haciendo referencia a las figuras, se aprecia en su realización un casco -1-, que presenta en cualquier lugar del mismo, una o más anillas -2-, solidariamente unidas a dicho casco, y destinadas para fijar a éste por medio de cable -3-, cadena, candado o similar, a un soporte fijo, tal como el porta paquetes -4- de la propia

moto -5-.

El modelo, dentro de su esencialidad, puede ser llevado a la practica en otras formas de realización que difieran en detalle de la indicada a título de ejemplo en la descripción y a las cuales alcanzará igualmente la protección que se recaba. Podrá pues construirse en cualquier forma y tamaño con los materiales mas adecuados por quedar todo ello comprendido en el espíritu de las reivindicaciones.

NOTA

Descrito el objeto del presente invento, se declaran nuevas y no divulgadas en España las siguientes reivindicaciones.

1.- Casco de motorista, mejorado, caracterizado esencialmente por el hecho de comprender como mínimo, una anilla solidaria al casco y localizada en cualquier lugar del mismo; destinada dicha anilla para fijar el casco a un soporte fijo adecuado, con auxilio de un cable, cadena, candado o cualquier medio similar.

2.- Casco de motorista mejorado.

Según se describe y reivindica en la presente memoria descriptiva que consta de 3 hojas foliadas y escritas a máquina por una sola cara.

Madrid, a 7 de Mayo de 1952

p.a.



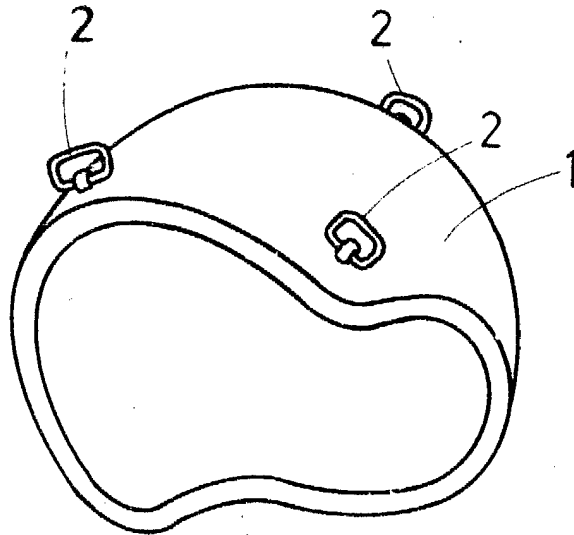

FIG. 1

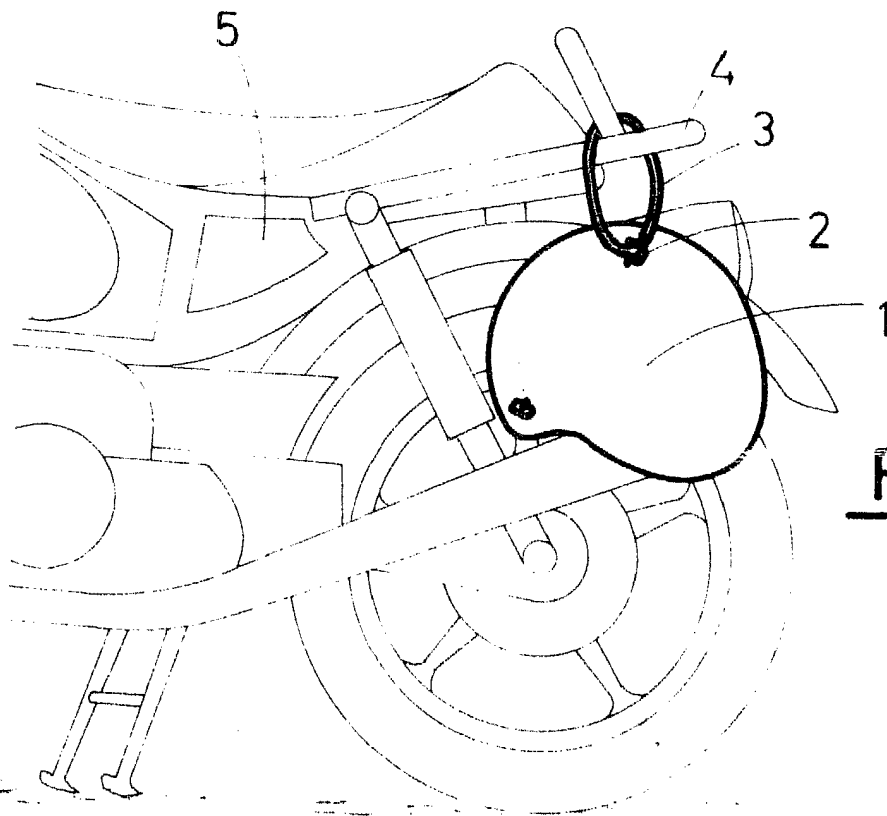

FIG. 2

Madrid, a 1982

p. a.

[Handwritten signature]
D. RAFAEL CARRERAS PUIGDENGOLAS