



ESPAÑA

10 ES	11 NUMERO 269241	10 Y
	12 FECHA DE PRESENTACION	

MODELO DE UTILIDAD

30 PRIORIDADES: 31 NUMERO	32 FECHA	33 PAIS
------------------------------	----------	---------

34 FECHA DE PUBLICIDAD	35 CLASIFICACION INTERNACIONAL A47B 96/20-204C 5/12
------------------------	--

36 TITULO DE LA INVENCIÓN "ESQUINERA PERFECCIONADA PARA LA DETERMINACION DE ENMARCA MIENTOS"
--

37 SOLICITANTE (S) COMERCIAL VICARIO S.A.
--

DOMICILIO DEL SOLICITANTE Fray Juan de Zamarraga, nº 13-2º D -DURANGO- (Vizcaya)

38 INVENTOR (ES)

39 TITULAR (ES)

40 REPRESENTANTE D. JUAN DEL VALLE Y SANCHEZ

1.559-A MV/tr

1 La presente memoria descriptiva tiene como fin la de
claración del objeto sobre el que ha de recaer el privilegio -
de explotación industrial y comercial exclusivo en el territo-
rio nacional de un Modelo de Utilidad de acuerdo con la vigen-
5 te Legislación, que, como el enunciado indica, se trata de "ES
QUINERA PERFECCIONADA PARA LA DETERMINACION DE ENMARCAMIENTOS"

Para perfiles huecos y otros elementos similares des-
tinados a formar enmarcamientos de cualquier tipo se conocen -
ya soluciones que sustituyen ventajosamente a las clásicas jun-
10 tas a inglete y similares que constituyen un método costoso de
realización, de poca fiabilidad y de resultados imprecisos. En
general estas soluciones consisten en piezas postizas que con-
figuran ya el ángulo de unión de un modo usualmente rígido, lo
que presupone un montaje en fábrica o taller de los elementos
15 de enmarcamiento y por lo tanto un voluminoso y complicado -
transporte de los elementos ya montados.

El modelo preconizado es una esquinera perfeccionada
para la determinación de enmarcamientos, esquinera que se cons-
tituye en un único cuerpo monopieza esencialmente simétrico -
20 respecto a un teórico plano medio longitudinal, en donde preci-
samente se sitúa un debilitamiento de la sección que permite -
el plegado de este elemento a modo de una charnela o bisagra.-
Las dos semipartes unidas de que consta el cuerpo se configu-
ran en una escuadra de la que parten diversas prolongaciones -
25 de tamaño y posición variables que pueden enchufarse sobre la-

sección hueca del perfil que forma el enmarcamiento para así -
quedar rígidamente unidas con él.

Las escuadras de los semicuerpos, al plegarse éstos -
uno sobre otro, delimitan por contacto de los bordes libres de
las alas, la máxima posición de plegado, que es precisamente -
aquella en la que las prolongaciones enchufables forman entre -
sí un ángulo recto, en esta posición ambas escuadras forman un
cerrado prisma que en sus extremos queda obturado por sendos -
planos cuadrados extremos que cierran las escuadras y que en
el plegado deslizan uno sobre otro.

Así mismo las escuadras presentan, por su parte ante -
rior, unas configuraciones conjugadas a modo de macho y hembra
que se hallan enfrentadas en reciprocidad a ambos lados de la
charnela central. Estas pequeñas configuraciones están forma -
das por unos cilindros con un tabique de refuerzo como elemen -
tos machos y unos cilindros vaciados según una generatriz como
elementos hembra, en los que entran a presión los anteriores -
superando elásticamente un regruessamiento de entrada lo cual -
asegura la estabilidad de la posición plegada en escuadra de
la esquinera, es decir la estabilidad de su posición operati -
va.

Es de destacar el hecho ventajoso de la posibilidad -
de plegado de cualquier enmarcamiento rígido que de este modo
puede ser recogido en un volumen mínimo que facilita la manipu -
lación del conjunto y su transporte pero es que además en el -

1
5
modelo preconizado los elementos recíprocos que aseguran la -
fiabilidad de esta unión quedan totalmente ocultos y protegi-
dos, asegurando un montaje o desmontaje sencillo y sin proble-
mas en cualquier circunstancia.

5
Estas características ventajosas han de sumarse así-
mismo a otras ventajas de tipo funcional y constructivo que lo
gran para el modelo preconizado una vida propia que le distin-
gue sustancialmente de todo lo hasta hoy conocido.

10
Para comprender mejor la naturaleza del presente in-
vento en el plano adjunto hacemos una representación esquemáti-
ca de su utilización, no siendo en absoluto limitativa y sus-
ceptible por ello de las modificaciones accesorias que no alte-
ren las características esenciales.

15
La figura 1 representa una vista en perspectiva del
modelo preconizado en su posición plegada u operativa.

La figura 2 representa una vista en planta de la es-
quinera en posición desplegada.

La figura 3 representa una vista en perfil de la es-
quinera.

20
La figura 4 representa una vista en alzado de la es-
quinera desplegada en la que se aprecian claramente sus formas
componentes en especial la de los elementos de enganche.

25
La figura 5 es una vista en perspectiva y parcialmen-
te seccionada de los dos elementos de enganche de uno de los -
broches o engarces, señalándose por línea de trazo y punto la-

posición ocupada por el elemento macho ya encajado.

La figura 6 representa en perspectiva un detalle de la superposición de los planos (4) y (5) durante el plegado del conjunto.

Detalles aclaratorios

1.- Prolongaciones

2.- Escuadras

3.- Canal

4 y 5.- Planos de cierre

6.- Prisma

7.- Elemento hembra

8.- Elemento macho

9.- Tabique

10.- Abertura

11.- Garganta

12.- Refuerzos



El modelo objeto de esta invención es una esquinera-perfeccionada para la determinación de enmarcamientos que se constituye en un cuerpo monopieza de material sintético sensiblemente simétrico respecto de un plano medio vertical, tal y como puede apreciarse en la figura 4, plano este que lo divide en dos semipartes unidas y prácticamente idénticas que presentan unas configuraciones en escuadra (2).

De estas dos semipartes nacen una pluralidad de prolongaciones (1) que pueden variar en número, posición y dimen-

1
sionamiento, para así adaptarse a un concreto perfil hueco sobre el que se enchufan a fin de configurar la unión en ángulo recto de dos de estos perfiles que formarán el enmarcamiento.

5
Ambas escuadras (2) tal y como se ve en la figura 4, se hallan unidas por una de sus alas y concretamente en una sección debilitada por la existencia de un canal (3) en "V" que reduce de tal modo la sección en la línea de simetría que en ella se forma una charnela o bisagra que permite el plegado y desplegado del conjunto repetidamente, gracias a las propiedades elásticas del material constructivo.

10
Es de señalar que la abertura del canal (3) es una "V" de ramas dispuestas a unos 90° mientras que las alas de las escuadras (2) presentan todas ellas una misma dimensión de manera que el plegado de una contra la otra finaliza al contactar dichos elementos que así configuran, tal y como se aprecia en la figura 1, un prisma (6) cerrado del que las prolongaciones (1) enchufables surgen exactamente en ángulo recto.

15
20
25
En sus extremos ambas escuadras (2) situadas en uno y otro lado del canal (3) central, presentan unos pequeños planos (4) y (5) cuadrados de cierre que ofrecen la particularidad, tal y como se ve en la figura 4, de situarse ligeramente desplazados en altura, ello produce durante el plegado, tal y como se aprecia a claridad en la figura 6, la superposición de los planos (4) sobre los planos (5), asegurando de este modo un perfecto cierre de los extremos del prisma (6) central -

1 que se configura durante el plegado del elemento preconizado.

5 Las escuadras (2) en su interior y concretamente en sus alas en contacto presentan una serie de configuraciones - conjugadas enfrentadas constituidas por unos elementos hembra (7) y unos elementos macho (8) que por enganchado recíproco y elástico quedan enclavados unos sobre otros en la posición desplegado, manteniendo dicha posición contra cualquier movimiento que tienda a provocar la apertura de la esquinera.

10 Los elementos hembra (7) de enganche se configuran, tal y como se aprecia en las figuras 4 y 5, por unos cilindros que presentan una abertura (10) a lo largo de su generatriz; - abertura que está enfrentada hacia el canal (3) que constituye la charnela de la esquinera. Esta abertura (10) no presenta - una dimensión constante si no que en su zona superior configura una garganta (11) de menores dimensiones que ha de ser superada por deformación elástica por el elemento macho (8) durante su penetración, hasta que queda ya alojado, tal y como se ve en la figura 5 en línea de trazo y punto, en el fondo de la abertura (10).

20 Para que los elementos hembra (7) presenten una suficiente rigidez ante la entrada o salida de los elementos macho (8) a ambos lados del cilindro que presenta la abertura (10) - se sitúan sendos refuerzos (12) formados por unos pequeños tabiques a modo de nervios que añaden al cilindro una fuerte rigidez en sentido perpendicular a la abertura (10).

25

1
5
Por otro lado, los elementos macho (8) se configuran simplemente por unos pequeños cilindros que en su generatriz - posterior se unen por medio de un tabique (9) con el ala de la escuadra que así dota a estos elementos de enganche de una rigidez a toda prueba que les permite penetrar en la abertura: - (10) superando la garganta (11), sin deformarse sensiblemente.

10
Descrita suficientemente la naturaleza del presente invento, así como su realización industrial, solo cabe añadir que en su conjunto y partes constitutivas es posible introducir cambios de forma, materia y disposición, en cuanto tales alteraciones no supongan variación sustancial del mismo.

15
El solicitante, al amparo de los Convenios Internacionales sobre Propiedad Industrial, se reserva el derecho de extender esta demanda a los países extranjeros, si fuera posible, reivindicando la misma prioridad de la presente solicitud.

NOTA

20
El Modelo de Utilidad que se solicita como nuevo en España por veinte años, de acuerdo con la vigente Legislación sobre Propiedad Industrial deberá recaer sobre "ESQUINERA PERFECCIONADA PARA LA DETERMINACION DE ENMARCAMIENTOS", en todo de acuerdo con las siguientes:

REIVINDICACIONES

25
1ª.- Esquinera perfeccionada para la determinación de enmarcamientos, caracterizada porque se constituye por un -

único cuerpo monopieza de material sintético que define en su teórico plano medio longitudinal una línea debilitada en funciones de eje de abisagrado alrededor del cual pueden girar - sus dos semipartes hasta quedar en escuadra, incorporando estas semipartes además de sus correspondientes prolongaciones - de enchufado dentro de los componentes del enmarcamiento, unas conformaciones a modo de macho y hembra que entran en conjunción en dicho giro y establecen un recíproco enganche elástico retenedor de la esquinera en su posicionamiento operativo.

2ª.- Esquinera perfeccionada para la determinación de enmarcamientos, en todo de acuerdo con la anterior reivindicación, caracterizada en que los elementos macho de enganche se determinan por unas conformaciones cilíndricas de las que nace un tabique de unión hasta una de las alas en escuadra que definen una de las dos semipartes de cada esquinera; mientras que cada elemento hembra se determina por una conformación cilíndrica hueca, abierta por una generatriz y con un estrechamiento o garganta que ha de ser rebasado elásticamente por el elemento macho.

3ª.- Esquinera perfeccionada para la determinación de enmarcamientos en todo de acuerdo con la primera y segunda reivindicación, caracterizada porque las dos alas en escuadra de cada semiparte definen en su conjunción un alargado cuerpo paralelepípedo dentro del cual quedan ocultos los elementos de enganche.

4ª.- Esquinera perfeccionada para la determinación -
de enmarcamientos en todo de acuerdo con la anterior reivindi-
cación, caracterizada porque el alargado cuerpo paralelepípedi-
co queda igualmente cerrado por sus extremos mediante la defini-
ción en tales zonas de unos pequeños planos extremos de cierre,
de los que los de una de las semipartes penetran ajustadamente
por debajo de los de la otra.

5ª.- " ESQUINERA PERFECCIONADA PARA LA DETERMINACIÓN
DE ENMARCAMIENTOS " .

Según queda sustancialmente descrito en la presente -
memoria descriptiva que consta de diez hojas mecanografiadas por
una sola cara acompañada de sus correspondientes dibujos.

Madrid, 25 NOV. 1982

El Agente Oficial.

JUAN DEL VALLE SANCHEZ



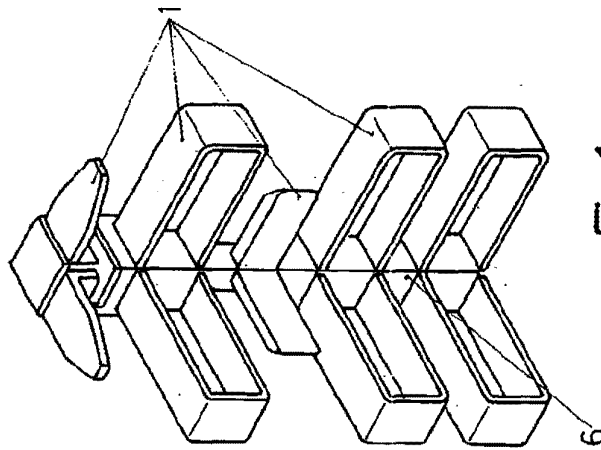

Fig 1

Fig 2

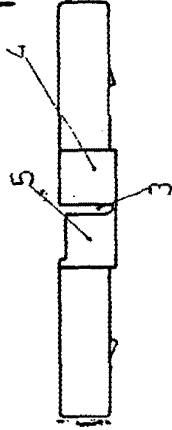

Fig 3

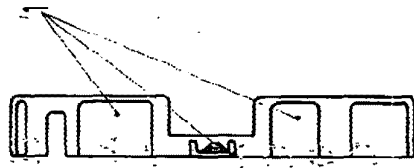

Fig 4

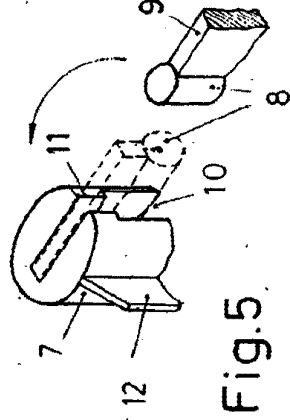
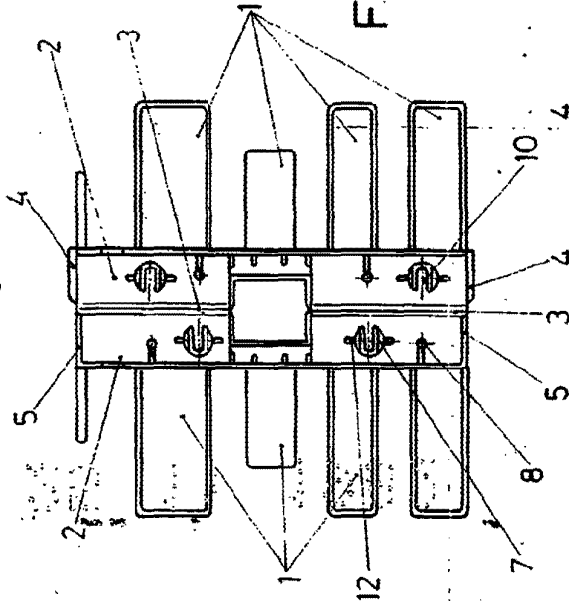

Fig 5

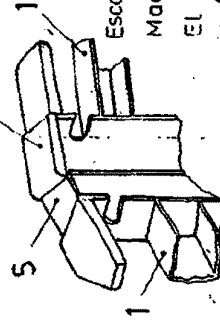

Fig 6

Escala variable

Madrid

25 JULY 1982

El Agente Oficial

Julio Vicario S.A.

