

ES 11 21 22 NUMERO 268215 Y
FECHA DE PRESENTACION
27-OCT-1982



ESPAÑA

MODELO DE UTILIDAD 1 MAYO 1983

30 PRIORIDADES:	31 NUMERO	32 FECHA	33 PAIS
-----	-----	-----	-----

47 FECHA DE PUBLICIDAD	51 CLASIFICACION INTERNACIONAL
	A63H29/00

54 TITULO DE LA INVENCION

"DISPARADOR PERFECCIONADO"

71 SOLICITANTE (S)

GARRIDO
LARIA
Edelia

DOMICILIO DEL SOLICITANTE

San Hermenegildo, 24
MADRID -8-

72 INVENTOR (ES)

La propia solicitante

73 TITULAR (ES)

GARRIDO
LARIA
Edelia

74 REPRESENTANTE

LUIS RUIZ PALACIOS
Marqués de Santa Ana, 30
MADRID-10

El presente Modelo de Utilidad tiene por objeto, un nuevo tipo de disparador perfeccionado, destinado al lanzamiento por impulsión de aquellos vehiculos juguetes con rodadura pivotada de sus dos trenes de ruedas.

5.-

El disparador consiste en una pieza de actuación, dotada de un gran apéndice de impulsión y de una uña de retención, escamoteable a voluntad, a modo de trinquete.

10.-

La sencillez y economía en su ejecución hacen del disparador un elemento digno de la protección registral que para él se solicita por medio del presente Modelo de Utilidad.

15.-

La descripción de las distintas partes que constituyen el disparador en cuestión, se hará a continuación con ayuda de los dibujos de la adjunta hoja de planos, en los que se representa, a titulo de ejemplo y sin carácter limitativo, un simple modo de realización de la invención, por lo que todas sus variantes de dimensiones, materiales, proporciones, etc., en tanto no modifiquen la esencialidad del mismo, dando lugar a un resultado industrial nuevo y distinto, deben considerarse comprendidas dentro del ámbito de protección dimanante del registro que se solicita.

20.-

La figura primera, representa una vista en montaje y sección longitudinal parcial de un disparador según la presente invención.

25.-

La figura segunda, representa una vista en planta del disparador exento del acumulador de energía.

La numeración que acompaña a las citadas figuras tiene en todas ellas el siguiente significado.

- 1.- Disparador.
- 1a.- Apéndice de impulsión.
- 1b.- Escote.
- 1c.- Cuerpo.
- 5.- 1d.- Botón guía.
- 2.- Pulsador.
- 3.- Uña trinquete.
- 4.- Muelle recuperación.
- 5.- Placa de fijación.
- 10.- 6.- Acumulador.
- 7.- Muelle impulsión.
- 7a.- Retenedor.

15.- Con el número (1), se representa un cuerpo hueco, construido en material plástico en forma de llave para acoplamiento a los dedos y que presenta un gran apéndice (1a) en el que, longitudinalmente existe un amplio escote rectangular (1b) que comunica con el interior del cuerpo poligonal (1c). Una de las caras mayores del cuerpo (1c) presenta perpendicularmente a ella un apéndice cilíndrico hueco (1d) y en la cara opuesta y enfrentado con él un orificio pasante.

20.- Con el número (2), un pulsador cilíndrico introducido en el orificio pasante del cuerpo (1c).

25.- Con el número (3), una placa metálica troquelada en forma de "T" y con el extremo de su brazo central acodado a modo de trinquete.

Con el número (4), un muelle de recuperación a compresión.

Con el número (5), una placa metálica amovible punzonada en forma de "U".

5.- Con el número (6), el conjunto acumulador que de forma tubular cuadrada está dimensionado de forma que guía y contenga el apéndice de impulsión (1a).

Con el número (7), el muelle de impulsión.

Con el número (7a), un retenedor que inmoviliza el extremo fijo del citado muelle de impulsión (7).

10.- El funcionamiento del disparador consiste en poder actuar sobre la uña extrema (3) mediante la pulsación del botón (2), liberando la placa de fijación y permitiendo que el acumulador salga despedido linealmente y con él, el vehículo al que se encuentra solidariamente unido.

15.- Descrita suficientemente la naturaleza y objeto de este Modelo de Utilidad, se hace constar que las características esenciales sobre las que ha de recaer la concesión del mismo, están comprendidas en las notas reivindicatorias que en la siguiente página se detallan.

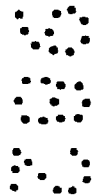

REIVINDICACIONES

- 1ª.- Disparador perfeccionado, caracterizado por comprender una placa vaciada de forma poligonal que comporta un gran apéndice de sección poligonal recta o cilíndrica, presentando un amplio escote longitudinal que comunica con el interior del cajeadado e insertándose en el mismo una placa troquelada en forma de "T" con el extremo del brazo central conformado a modo de trinquete, acoplándose los brazos superiores en cajeados enfrentados y situados uno en la base del cuerpo poligonal guiándose por un botón cilíndrico a modo de pulsador y opuesto, en una tapa de forma semejante al cuerpo poligonal, conteniéndose el conjunto mediante tornillos de fijación y situándose con un recorrido de desplazamiento perpendicular al eje longitudinal del conjunto y con recuperación de posición mediante la acción de un resorte de compresión.

2ª.- DISPARADOR PERFECCIONADO.

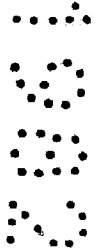

Todo ello tal y como se describe y reivindica en la memoria que antecede que consta de SEIS hojas escritas a máquina por una sola de sus caras y planos que la ilustran.

Madrid, 27 de Octubre de 1.982

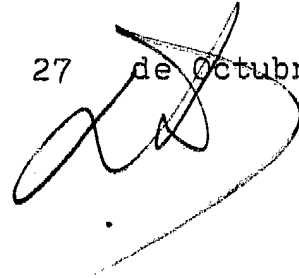
A handwritten signature in black ink, consisting of several loops and a long horizontal stroke at the bottom.

SEIS

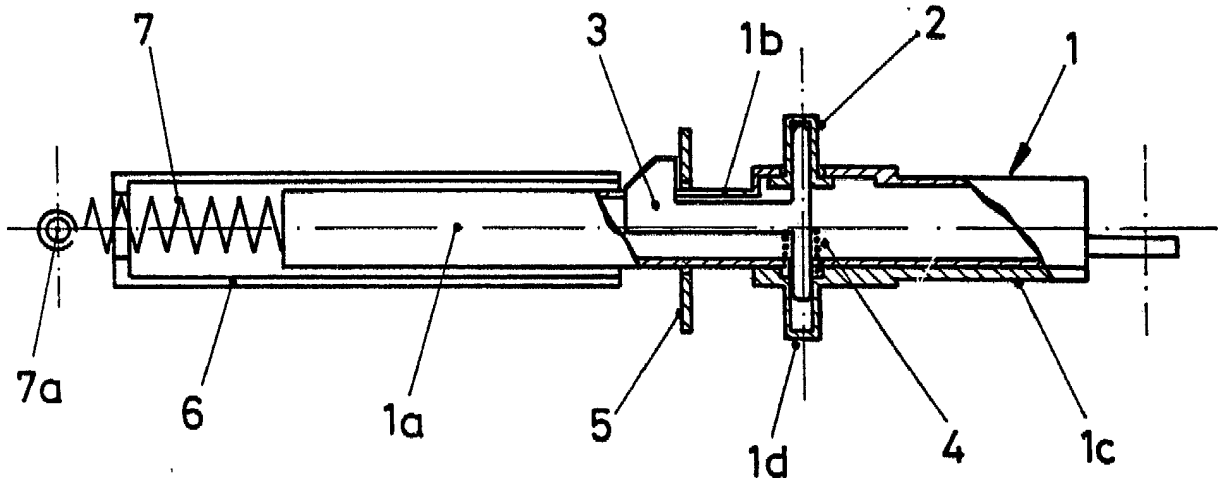

FIG. 1

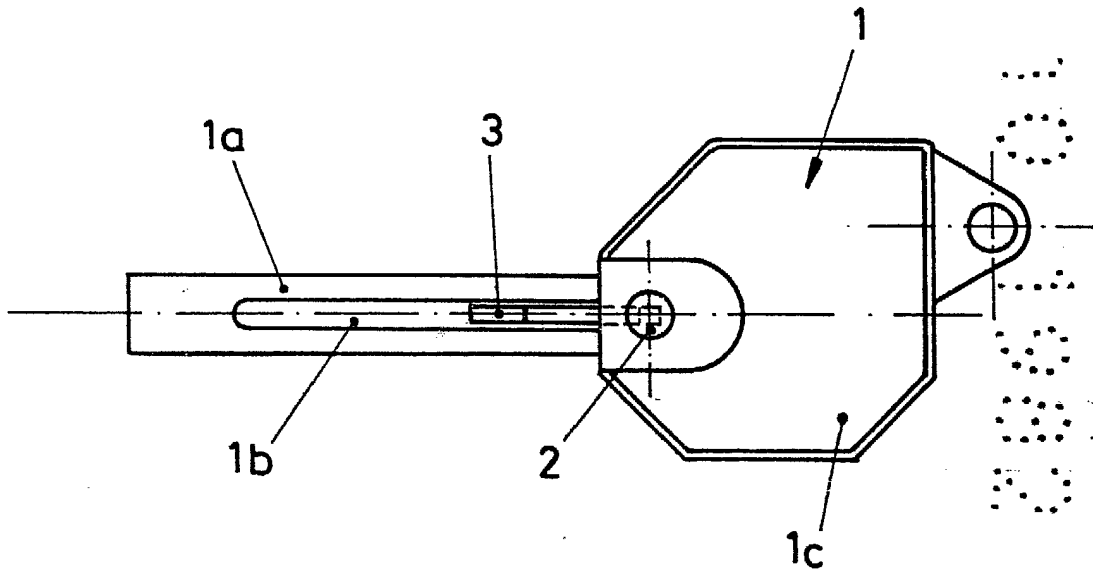

FIG. 2

ESCALA VARIABLE