

(10) ES (11) 21 (22)	NUMERO 268.156	(10) Y
	FECHA DE PRESENTACION 26-Octubre-1.982	



ESPAÑA

MODELO DE UTILIDAD

1 MAYO 1983

(30) PRIORIDADES:		
(31) NUMERO	(32) FECHA	(33) PAIS
315.386	27-10-81	E.U.A.

(47) FECHA DE PUBLICIDAD	(61) CLASIFICACION INTERNACIONAL
	A41F 18/00 // A41B 13/02

(54) TITULO DE LA INVENCIÓN  
 "UN CONJUNTO DE TIRAS DE CINTA PARA UN ARTICULO DESECHABLE"

(71) SOLICITANTE (S)  
 COLGATE-PALMOLIVE COMPANY  
 (USSN 315386)

DOMICILIO DEL SOLICITANTE  
 300 Park Avenue, Nueva York, Nueva York 10022, Estados Unidos de América.

(72) INVENTOR (ES)  
 CLAUDE HAULAIT

(73) TITULAR (ES)

(74) REPRESENTANTE  
 DON FERNANDO DE ELZABURU MARQUEZ  
 (Mod.-5.963)

MCS/.

ANTECEDENTES DEL INVENTOCAMPO DEL INVENTO

5 Este invento se refiere a pañales desechables o similares y más particularmente a un conjunto de tiras de cinta para permitir volver a colocar un pañal a un bebé.

DESCRIPCION DE LA TECNICA ANTERIOR

10 En el pasado, se han producido pañales de diversos tipos que emplean una almohadilla absorbente entre una lámina superior y una lámina de respaldo, formada de un material impermeable ligero, tal como polietileno. Se emplean tiras de cinta que tienen adhesivos del tipo sensible a la presión, autoadherentes, para sujetar el pañal en un bebé.  
15 Cuando la tira de cinta se adhiere a la tira de respaldo, es a menudo difícil de retirar sin rasgar la lámina de respaldo, de forma que sea posible volver a poner en posición un pañal mal ajustado o reutilizar el pañal cuando se encuentra que no está sucio.  
20

Previamente se han utilizado varias medidas en un intento de superar las dificultades antedichas. Con este fin, la lámina de respaldo se ha hecho de una lámina de polietileno de calidad más fuerte, pero esto no solamente ha demostrado ser demasiado caro, sino que la lámina de respaldo de calidad más fuerte ha hecho que el pañal sea menos flexible y confortable para el que lo utiliza.  
25

Han sido utilizados adhesivos más débiles, pero esto tiene la desventaja de que el pañal puede caerse, bajo un persistente movimiento del usuario.  
30

Consecuentemente, el presente invento supera las desventajas de las soluciones a los problemas anteriores, proporcionando un conjunto de tiras de cinta para pañal que hace que el pañal pueda reposicionarse y volver a utilizarse.

### RESUMEN DEL INVENTO

El presente invento concibe un conjunto de tiras de cinta para un pañal desechable que tiene una almohadilla absorbente entre una lámina de respaldo y una lámina superior. El conjunto de tiras de cinta incluye una cinta de base con un primer adhesivo para asegurar una parte de la cinta de base a la lámina de respaldo. Una tira liberable está asegurada por segundos medios adhesivos a la cinta de base, habiendo un tercer adhesivo sobre la tira liberable, de forma que después de la unión inicial de la tira liberable a una parte de la lámina de respaldo, cuando se pone un pañal, la tira liberable puede ser desprendida de la cinta de base para permitir el reposicionamiento del pañal.

### BREVE DESCRIPCION DEL DIBUJO

La figura 1 es una vista en planta parcial de un pañal que emplea el conjunto de tiras de cinta de acuerdo con el presente invento; y,

La figura 2 es una vista en sección tomada a lo largo del plano de la línea 2-2 de la figura 1.

DESCRIPCION DETALLADA DEL INVENTO

5 Con referencia continuada al dibujo adjunto, el conjunto de tiras de cinta de acuerdo con el invento se indica en 10 y se usa conjuntamente con cualquier pañal desechable 12, por lo demás usual, o similar.

10 El pañal 12 incluye la usual almohadilla absorbente 14 de pelusa de madera o similar, colocada entre una lámina de respaldo 16, formada preferiblemente de un material de lámina delgada de polietileno impermeable y una lámina superior 18, preferiblemente de un material no tejido de fibras de polietileno o de polipropileno. Una lámina de liberación 20 está soldada por calor o unida a la lámina superior 18.

15 El conjunto de tiras de cinta incluye una cinta de base 22 de tipo de tela, que está unida por un primer adhesivo 24 a la lámina de respaldo 16, por la cual tiene una afinidad relativamente fuerte. Un adhesivo 26 recubre la cinta de base 22 y una tira de liberación 28 está colocada sobre la cinta de base 22, sobre el adhesivo 26. El adhesivo 26 tiene una mayor afinidad por la cinta de base 22 que por la tira de liberación 28. Un tercer adhesivo 30 recubre la tira de liberación 28. Cuando no se sujeta alrededor del que lo utiliza, el conjunto de tiras de cinta se pliega alrededor del pañal con el adhesivo 30 en aplicación con la lámina de liberación 20. El adhesivo 30 tiene una mayor afinidad por la tira de liberación 28 que la lámina de liberación 20, de forma que el conjunto de tiras de cinta puede ser desprendido fácilmente de la lámina de liberación 20.

20

25

30

En uso, el conjunto de tiras de cinta se emplea para sujetar el pañal en el bebé. Si el pañal está mal colocado o si se desea reutilizarlo porque no está sucio, la afinidad del adhesivo 26, menor para con la tira de liberación 28 que para la del el adhesivo 30 para con la tira de liberación 28 o la lámina de respaldo 16, permitirá desprender la tira de liberación del adhesivo 28, facilitando no solamente la retirada del pañal, sin rasgar la lámina de respaldo, sino permitiendo también la reutilización del pañal con la cinta de base 22 y el adhesivo 26 como nueva lengüeta con fines de sujeción.



REIVINDICACIONES

5 Los puntos que como característica de novedad se presentan para que sean objeto de esta solicitud de Modelo de Utilidad en España, por VEINTE años, son los que se recogen en las reivindicaciones siguientes:

10 1ª.- Un conjunto de tiras de cinta para un artículo desechable que tiene una lámina de respaldo, incluyendo dicho conjunto de tiras de cinta una cinta de base, primeros medios adhesivos que aseguran una parte de dicha cinta de base a dicha lámina de respaldo, una tira liberable, segundos medios adhesivos que aseguran dicha tira liberable a dicha cinta de base y terceros medios adhesivos en dicha tira liberable, para unión de dicha tira liberable a otra parte de dicho pañal.

15 2ª.- Un conjunto de acuerdo con la reivindicación 1ª, en el que dicho pañal incluye una almohadilla absorbente en dicha lámina de respaldo, y una lámina superior cubriendo a dicha almohadilla absorbente, una lámina de liberación en dicha lámina superior, estando dicho conjunto de tiras de cinta plegado de forma que dichos terceros medios adhesivos aseguren retirablemente dicho conjunto de tiras de cinta a dicha lámina de liberación, hasta la colocación del pañal a un bebé.

20 3ª.- Una tira de cinta de acuerdo con la reivindicación 1ª, en la que dichos segundos medios adhesivos tienen menos afinidad adhesiva para con dicha tira liberable que dichos terceros medios adhesivos para con dicha lámina de respaldo.

25

30

4ª.- Una tira de cinta de acuerdo con la reivin-  
dicación 2ª, en la que dichos terceros medios adhesivos  
tienen menos afinidad para con dicha lámina de liberación  
que dichos segundos medios adhesivos tienen para con dicha  
5 tira liberable.

5ª.- Una tira de cinta de acuerdo con la reivin-  
dicación 4ª, en la que dichos segundos medios adhesivos  
tienen menos afinidad adhesiva para con dicha tira libera-  
ble que dichos terceros medios adhesivos tienen para con  
10 dicha lámina de respaldo, de forma que después del uso ini-  
cial dicha tira liberable actúa para liberar dicha cinta de  
base y dichos segundos medios adhesivos para nueva coloca-  
ción en un bebé.

6ª.- Un conjunto de acuerdo con la reivindica-  
ción 1ª, en el que dicha tira de base es de un material de  
15 tela.

7ª.- Un conjunto de acuerdo con la reivindica-  
ción 1ª, en el que dicha tira liberable es de un papel de  
liberación recubierto.

8ª.- Un conjunto de acuerdo con la reivindica-  
ción 1ª, en el que dicha tira de base es de un material de  
20 tela, dicha tira liberable es de un papel de liberación re-  
cubierto, teniendo dichos segundos medios adhesivos menos  
afinidad para con dicho papel recubierto de liberación que  
25 la que dicho tercer adhesivo tiene para con dicha lámina de  
respaldo.

9ª.- "UN CONJUNTO DE TIRAS DE CINTA PARA UN  
ARTICULO DESECHABLE".

Tal y como se ha descrito en la Memoria que an-  
30 tecede, representado en los dibujos que se acompañan y para

los fines que se han especificado.

Esta Memoria consta de Siete hojas escritas a máquina por una sola cara.

Madrid,

P.A.

1911.12.27  
**Fernando de Elizaburu**  
Por Poder,

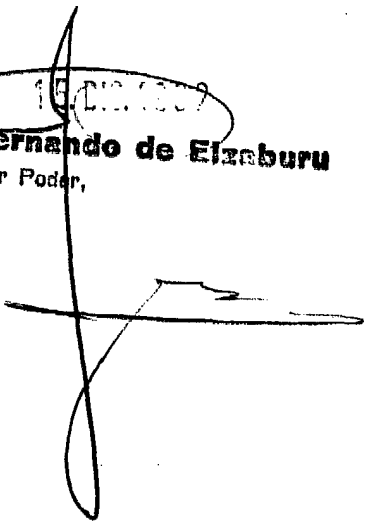

5

10

.....  
.....  
.....  
.....  
.....  
.....  
.....

ESCALA VARIABLE

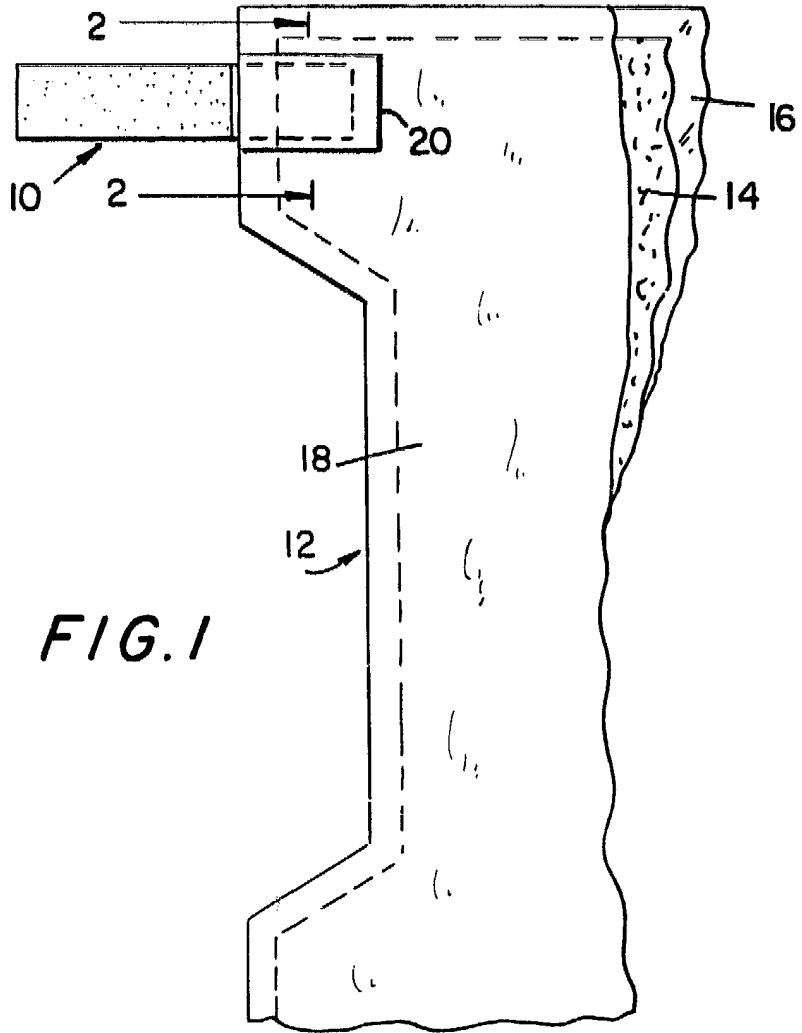

FIG. 1

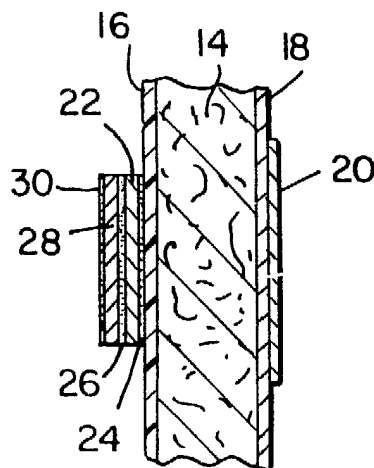

FIG. 2

Fernando de Elizaburu  
Por Peder,