

268151

26 815 1

12 JUN



MEMORIA DESCRIPTIVA

=====

Correspondiente a la solicitud de registro de Patente de In-
vención que, por veinte años, se solicita para España y sus
Colonias, a favor de la firma " SISTEMAS AF, S.A.", entidad
de nacionalidad española, residente en Madrid, Avda. José -
Antonio, núm. 15, -----

p o r

" PERFECCIONAMIENTOS INTRODUCIDOS EN LOS MUEBLES METALICOS "

=====

La presente Memoria tiene por objeto ciertos perfecciona-
mientos introducidos en los muebles metálicos para oficinas
en general, que vienen a satisfacer la necesidad sentida en
esta clase de muebles de reunir en uno sólo el archivo de -
fichas y el de carpetas en sus diversas modalidades.

5

En efecto, con el mueble perfeccionado objeto de la pre-

26 815¹² JUN 1951



10

sente invención, se tiene una bandeja a la que se pueden --
acoplar los ficheros de las características que más adelan-
te se describirán, bandeja que en el caso de ser la de meno-
res dimensiones será ese su único fin, pero también pueden
acoplarse ficheros de mayores dimensiones de acuerdo con --
las dichas respectivas, a las otras bandejas, teniendo és--
tas entonces un doble uso, que es el de servir de fichero
para el caso especificado o el de servir para archivo de --
carpetas en sus modalidades de suspendidas o no, para lo --
cual se ha previsto a dicha bandeja de un fondo de determi-
nadas cualidades, que más adelante se verán.

15

20

El objeto de la presente invención está ilustrado a títu-
lo de ejemplo, en una forma de realización, en los adjuntos
dibujos, en los cuales:

La Fig. 1ª es una perspectiva de un mueble metálico, en --
el que se aprecia la disposición de los carriles guías y la
colocación de una bandeja.

25

La Fig. 2ª representa los ficheros portátiles que pueden
adosearse a las bandejas deslizantes.

La Fig. 3ª es una vista de una de dichas bandejas, con --
la posibilidad de la colocación del fondo supletorio, cuan-
do se use como archivo de carpetas.

30

La Fig. 4ª es un detalle de dicho fondo.

La Fig. 5ª representa una bandeja pequeña para la coloca-
ción de los ficheros de menores dimensiones.

La Fig. 6ª es una de las piezas que sirven de tope en --
los ficheros de la Fig. 2ª.

35

A continuación se hará una detallada descripción de los
perfeccionamientos que se desean proteger, con referencia a
los dibujos indicados.

El mueble o bastidor general (1) lleva adosados en sus --



40

laterales interiores unos carriles guía (2), formados por una pletina en forma de U, los cuales tienen en la parte anterior e inferior desmembrada el ala y en la superior llevan un corte que levanta una aleta triangular (3), que sirve de tope para impedir la salida fortuita de las bandejas; asimismo, en la parte anterior y entre sus alas, los carriles guía poseen un rodamiento (4), para facilitar el deslizamiento de dichas bandejas.

45

La bandeja está constituida por unos perfiles en U (5) que se disponen simétricamente a ambos lados, estando unidos por su parte anterior por el frente (6) y por su parte posterior por un travesaño (7), asegurándose la consistencia por medio de otro perfil (8), dispuesto angularmente.

50

En la parte anterior lleva una pieza (9), a cada lado, dispuesta oblicuamente, que une su parte más estrecha a la parte frontal y hace penetrar sus aletas, una rectangular (10) y otra en arco (11) en la rama inferior del perfil (5). En

55

la parte posterior y a la distancia adecuada lleva unidas unas piezas (12), que sirven de tope, conjuntamente con el tope citado del carril guía, y un poco más atrás posee también un rodamiento (13), como el anteriormente indicado del carril, de modo que la bandeja se desliza apoyando en ambos rodamientos y, por consiguiente, permitiendo un deslizamiento de la máxima suavidad.

60

El frente (6), puede adoptar dos dimensiones. En el más pequeño siempre va acoplado un fichero como el representado en la Fig. 2^a, de las dimensiones adecuadas. Está constituido por una pieza (14) doblada en forma de U, con las alas rebordeadas hacia el exterior, poseyendo en dicho reborde unos orificios (15) ovalados. En cada par de orificios extremos va sujeta un asa (16), formada por una varilla que

65



70

se acoda hacia el exterior en un ramal que se apoya en el borde de las piezas (5) (Fig. 5).

75

En la pieza (14) encajan unos topes (17), que ofrecen la particularidad de ser de mayores dimensiones que dicha pieza, con lo que siempre quedan inclinados para facilitar el manejo de las fichas, facilitándose dicha posición por tener dos patillas extremas (18), dobladas hacia atrás e inclinadas, que se introducen en respectivos orificios del borde de la pieza (14) y se adosan por su parte interior.

80

En las bandejas de mayores dimensiones, pueden acoplarse ficheros de las mismas características pero de mayor tamaño, de acuerdo con las fichas correspondientes, o también pueden complementarse con un fondo (19), formado por un recipiente de los comunmente usados para esta clase de archivos, en el que se han fijado en la parte posterior dos garras (20), que tienen por objeto sujetarse en la parte superior de la pieza (7) de las bandejas (Fig. 3ª). La pieza (19) posee asimismo, en la parte anterior dos orificios (21) que se corresponden con los extremos atornillados del asa (22) de las bandejas, con objeto de poderse fijar interiormente.

85

90

Una de las principales ventajas de estos perfeccionamientos es que los ficheros se guardan fácilmente al ir simplemente apoyados; ahora bien, pueden sacarse fácilmente debido a las asas que posee y trasladarse al lugar adecuado para trabajar con las fichas, volviendo a ponerse en su sitio, sin la menor molestia de tener que sacar las fichas, como ocurre corrientemente.

95

Otra de las ventajas notables, es que pueden guardarse indistintamente carpetas suspendidas o simplemente apoyadas, por lo que se reúne en un sólo mueble la utilidad de dos.

La unión de todas las piezas descritas se efectúan me---



100

diante tornillos, pudiendo desarmarse fácilmente y permite que, antes de armarlas, puedan ser sometidas a un baño electrolítico anticorrosivo que las preserva perfectamente en todos los puntos de su superficie y por añadidura, esta facilidad de desarmarse permite el acoplamiento de cajones y bandejas deslizantes en un mismo mueble, a voluntad.

105

Descrita suficientemente la naturaleza del objeto y el modo de llevarlo a la práctica, se hace constar que las disposiciones anteriormente indicadas, son susceptibles de modificaciones, tanto de detalle como de materiales, sin que por ello se altere la esencia del invento.

110

N O T A

EN RESUMEN: La Patente de Invención que, por veinte años, se solicita para España y sus Colonias, ha de recaer sobre las siguientes reivindicaciones:

115

1ª.- " PERFECCIONAMIENTOS INTRODUCIDOS EN LOS MUEBLES METALICOS ", que se caracterizan porque las bandejas están -- formadas por dos laterales de perfil en forma de U, unidos en su parte posterior por un travesaño reforzado por un perfil dispuesto angularmente, y por la parte anterior por el frente, con un refuerzo formado por una plancha dispuesta oblicuamente, poseyendo además un tope y un rodamiento para facilitar el deslizamiento sobre los carriles guía.

120

2ª.- " PERFECCIONAMIENTOS INTRODUCIDOS EN LOS MUEBLES METALICOS ", que se caracterizan porque los carriles guía están formados por pletinas en forma de U, que tienen en el ala superior y en la parte anterior un corte que levanta -- una aleta triangular que sirve de tope, poseyendo además un rodamiento para facilitar el deslizamiento de las bandejas.

125

3ª.- " PERFECCIONAMIENTOS INTRODUCIDOS EN LOS MUEBLES METALICOS ", que se caracterizan por unos ficheros, formados

130

26 815 1



135

por una pieza en forma de U, con las alas rebordeadas hacia el exterior, donde posee una serie de orificios ovalados para introducirse las patillas de unos topes de mayor longitud que el fondo de la pieza, el objeto de que queden inclinados para el fácil manejo de las fichas.

140

4ª.- " PERFECCIONAMIENTOS INTRODUCIDOS EN LOS MUEBLES METALICOS ", que se caracterizan porque en los pares de orificios extremos que poseen las piezas en U que forman los ficheros, van solidarios los extremos de dos asideros, acodados al exterior, con objeto de que se apoyen en los extremos de las piezas laterales de las bandejas, pudiendo así sacarse fácilmente.

145

5ª.- " PERFECCIONAMIENTOS INTRODUCIDOS EN LOS MUEBLES METALICOS ", que se caracterizan por haberse previsto un fondo acoplable a las bandejas cuando éstas deseen usarse como archivos, tanto de carpetas suspendidas como apoyadas, caracterizado por un frente con dos orificios para su sujeción en los tornillos que posee interiormente el asidero de las bandejas, poseyendo además en la parte posterior dos brazos que se sujetan en la pieza transversal posterior de dichas bandejas.

150

6ª.- Por último, se reivindica como objeto sobre el cual ha de recaer la Patente de Invención que, por veinte años, se solicita para España y sus Colonias, -----

155

p o r

" PERFECCIONAMIENTOS INTRODUCIDOS EN LOS MUEBLES METALICOS "

Todo conforme queda expresado en la presente Memoria descriptiva, que consta de seis hojas, escritas a máquina por una sólo cara y dibujos que se acompañan.

160

Madrid, 12 JUN 1961

P.A.,

268151 268151

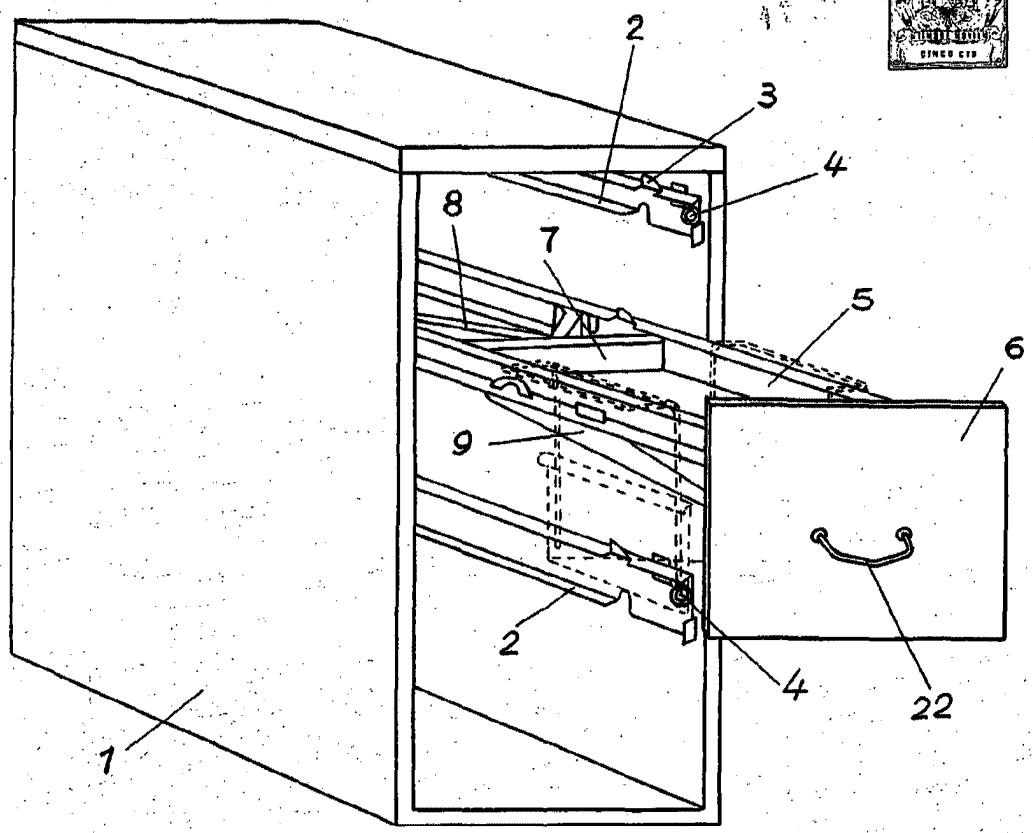

FIG. 1

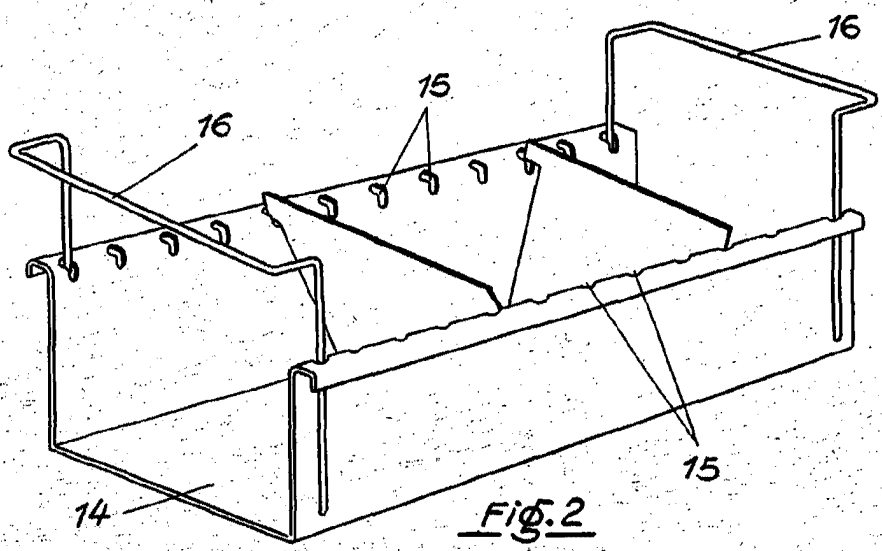

FIG. 2

Escala variable
Madrid, 2 JUN. 1961

S.A.

268151

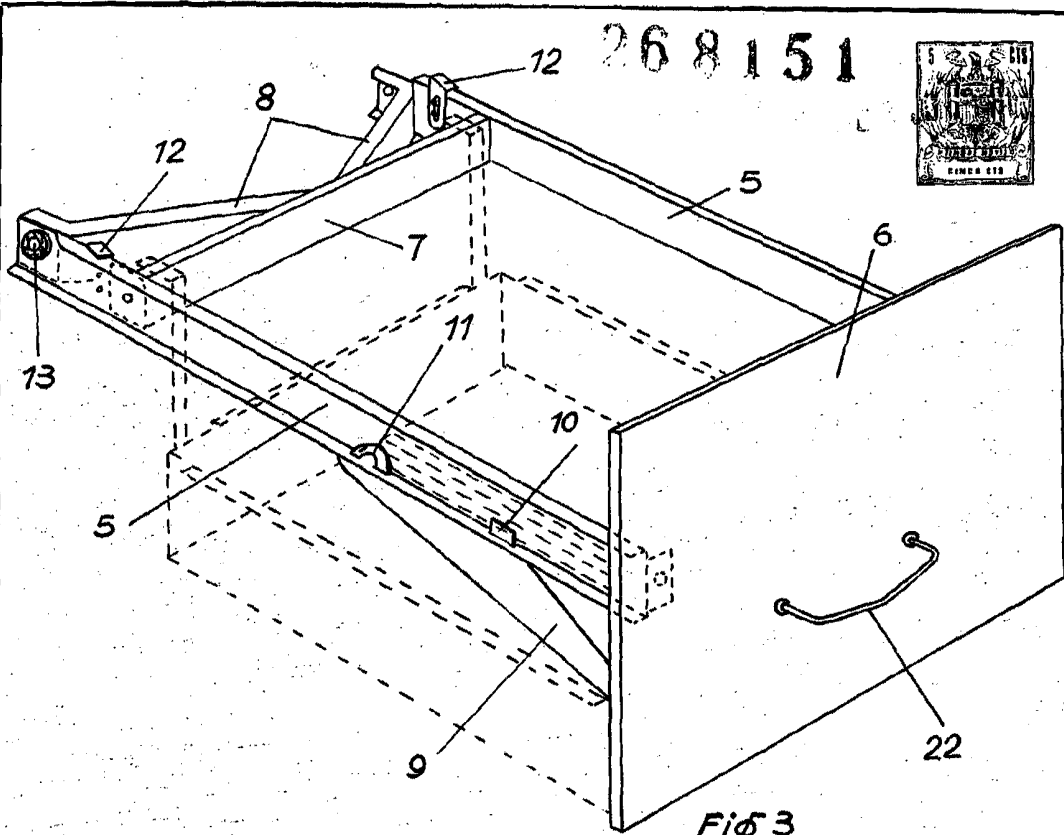

Fig. 3

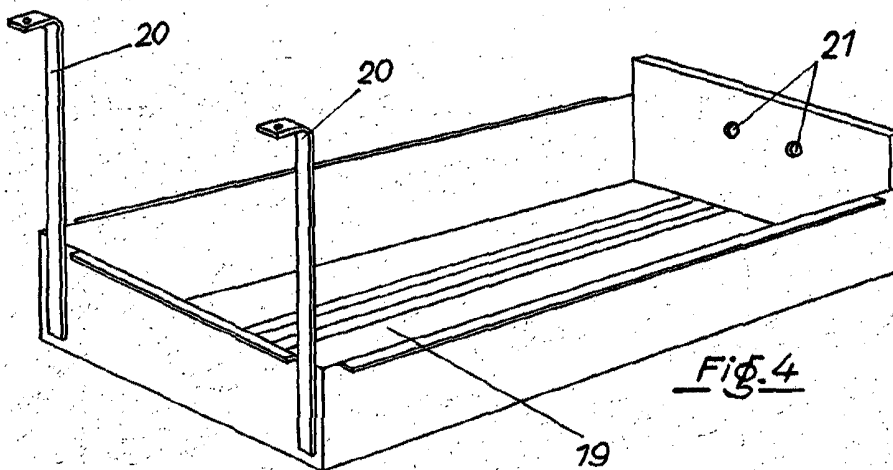

Fig. 4

Escala variable

Madrid, 12 JUN. 1961

P.A.S.

262151

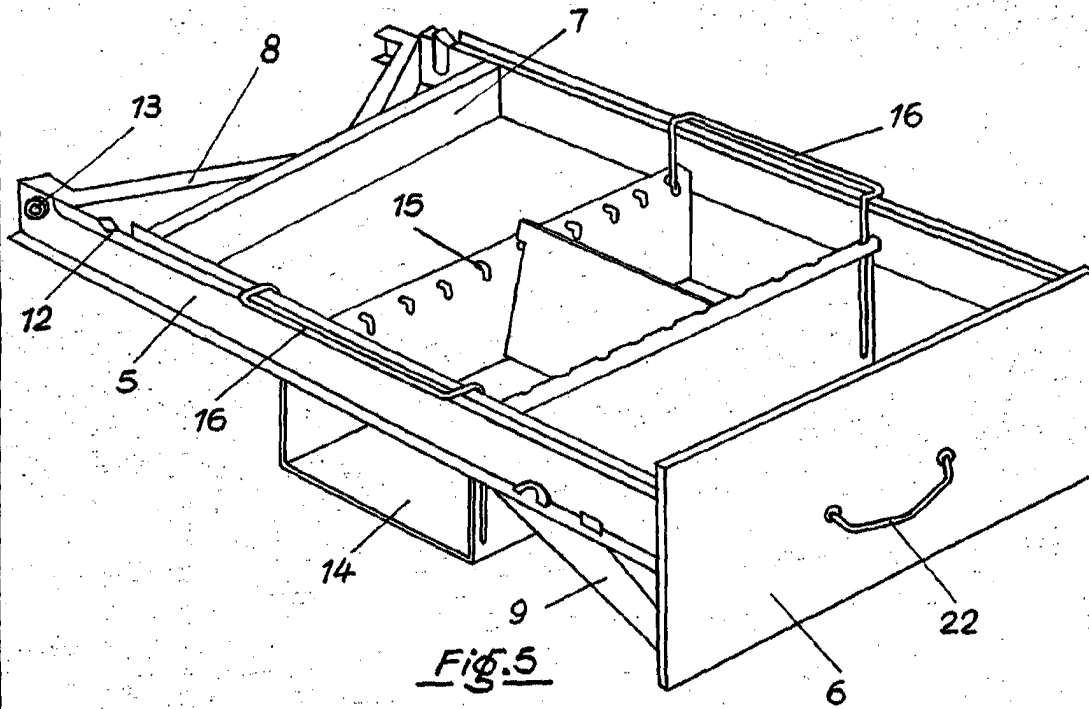

Fig. 5

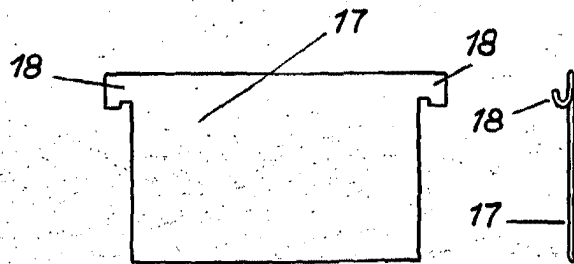

Fig. 6

Escalera variable

Madrid, 12 JUN 1961

P.A.