



ESPAÑA

(19) ES (11) (21) (22)	NUMERO <b>268101</b>	(10) Y
	FECHA DE PRESENTACION	

MODELO DE UTILIDAD

**1 MAYO 1983**

(30) PRIORIDADES	(31) NUMERO	(32) FECHA	(33) PAIS
------------------	-------------	------------	-----------

(47) FECHA DE PUBLICIDAD	(51) CLASIFICACION INTERNACIONAL <i>F16 M 13/00</i>
--------------------------	--

(54) TITULO DE LA INVENCIÓN	
"Un colgador múltiple perfeccionado"	

(71) SOLICITANTE (S)	
Dña. Margarita Cladera Cerdá	

DOMICILIO DEL SOLICITANTE	
PALMA DE MALLORCA, c/Crédito Balear, 34	

(72) INVENTOR (ES)	
--------------------	--

(73) TITULAR (ES)	
-------------------	--

(74) REPRESENTANTE	
D. Pedro Sugrañes Moliné	

MEMORIA DESCRIPTIVA

Es práctica corriente en el transporte de prendas de vestir el hecho de tener que utilizar colgadores especiales para facilitar el manejo de las mismas. Evidentemente el transporte de las prendas de vestir o prendas confeccionadas en general requiere técnicas especializadas las cuales han sido perfeccionadas desde hace ya varios años y muy en particular desde que se utiliza el transporte rápido internacional.

Una visión general del problema que suscita el transporte de las prendas orientará sobre la capacidad y nivel inventivo del presente Modelo de Utilidad tanto en cuanto se partía de embalajes empaquetados hasta que se llegó a la simplificación del transporte automático o semi-automático a base de prendas ya colgadas. De este modo se evitaba el desembalado y planchado con lo que el coste era extraordinariamente más reducido.

En este orden de cosas la panorámica visión en el tiempo de este transporte ha contemplado la conveniencia de utilizar colgadores especiales que permiten la manipulación de varias prendas a la vez colgando éstas en barras ad-hoc en los camiones. Estos colgadores suelen ser de barra metálica conformada de tal manera que se cuelgan en la barra del camión y permiten el enganche colgado de varias perchas a base de una menor barra que posee. Para

facilitar su manejo se disponen asas generalmente perpendiculares al plano de la barra del camión para permitir el agarre del colgador con las dos manos (una por cada asa) y cambiar o trasladar todo este conjunto de un sitio a otro.

El objeto del presente Modelo de Utilidad es un colgador de los que permite el transporte de varias prendas a la vez que presenta la considerable ventaja respecto a los conocidos, de permitir la manipulación del mismo con una sola mano lo que mejora la capacidad de utilización, así como un mejor rendimiento general en la ubicación de los colgadores en las barras de los camiones por permitir el solape de los colgadores con lo que evidentemente se gana un considerable espacio. Igualmente la reducción en altura de estos colgadores respecto a los conocidos permite una mayor ubicación en sentido vertical dentro del camión con lo que aumenta también el rendimiento y la economía del transporte.

Por tanto, consiste el presente Modelo de Utilidad en un colgador múltiple perfeccionado caracterizado por estar constituido por un cuerpo conformado a base de varilla del siguiente modo:

Desde una base horizontal alargada que es soporte de las prendas, arrancan por su zona central, y simétricamente dos varillas casi perpendiculares a la que arrancan, cuales varillas se extienden paralelamente una longitud aproximadamente igual a la del asa de una mano normal,

hasta que divergen tambien simétricamente hasta empalmar  
 con la prolongación de los extremos de la varilla base,  
 cuales extremos son prolongación de la misma con dobla-  
 do en ángulo agudo poseyendo una longitud tal que permite  
 5 su confluencia con las varillas de asido central, en cual  
 zona de confluencia se configura una curvatura pronuncia-  
 da para constituirse los ganchos de la percha o colgador  
 apto para enganchar en una barra convencional.

La hoja de dibujos que acompaña a la presente  
 10 Memoria presenta a título de ejemplo no limitativo el  
 colgador múltiple perfeccionado que constituye el objeto  
 del presente Modelo de Utilidad.

En dicha hoja de dibujos se puede apreciar en  
 la figura 1, una vista general en perspectiva de dicho  
 15 colgador y en la figura 2, una representación a modo de  
 ejemplo del método de utilización.

Según las referencias numéricas, en los dibu-  
 jos puede apreciarse el colgador constituido por un cuer-  
 po formado a base de varilla que posee una base horizon-  
 20 tal alargada 1 que es soporte de las perchas de la cual  
 arrancan por su zona central y simétricamente dos vari-  
 llas 2-2' casi perpendiculares a la que arrancan, cuales  
 varillas 2-2' se extienden paralelamente hasta que diver-  
 gen tambien simetricamente en 3-3' hasta empalmar con la  
 25 prolongación 4-4' de los extremos de la varilla base 1,

los cuales son prolongación 4-4' de la misma con do-  
 blado en ángulo agudo 5-5' y confluyendo con las va-  
 rillas de asido 2-2', de modo que en aquella zona se  
 configura una curvatura pronunciada 6-6' que consti-  
 5 tuye el gancho de la percha o colgador, apto para en-  
 ganchar en una barra convencional 7.

La figura 2, tal como se ha indicado, permi-  
 te apreciar la comodidad de la manipulación de este  
 colgador aparte de otras ventajas que ya se han citado  
 10 en le transcurso de la presente Memoria.

En la ejecución práctica del objeto del pres-  
 sente Modelo de Utilidad podrán variar cuantos detalles  
 constructivos o configurativos no afecten, cambiándola  
 o modificándola, a su propia esencialidad.



REIVINDICACIONES

Se reivindica como objeto del presente Modelo de Utilidad:

5 1.- Un colgador múltiple perfeccionado caracterizado por estar constituido por un cuerpo conformado a base de varilla del siguiente modo: desde una base horizontal alargada, que es soporte de las perchas, arrancan por su zona central, y simétricamente, dos varillas casi perpendiculares a la que arrancan, cuales varillas se extienden paralelamente una longitud aproximadamente igual a la del asa de una mano normal, hasta que divergen también simétricamente empalmando con la prolongación de los extremos de la varilla base, cuales extremos quedan doblados en ángulo agudo y su prolongación posee una longitud tal que permite la confluencia con las varillas de asido central, en cual zona de confluencia se configura una curvatura pronunciada para constituir los ganchos de la percha o colgador, aptos para enganchar o colgar en una barra convencional.

20

2.- UN COLGADOR MULTIPLE PERFECCIONADO.

Consta la presente Memoria de siete hojas  
foliadas y mecanografiadas por una sola cara acompa-  
ñada de una hoja de dibujos.

Madrid, **23 OCT. 1982**  
Dña. Margarita Cladera Cerdá  
p.a.

23

1982

23  
1982

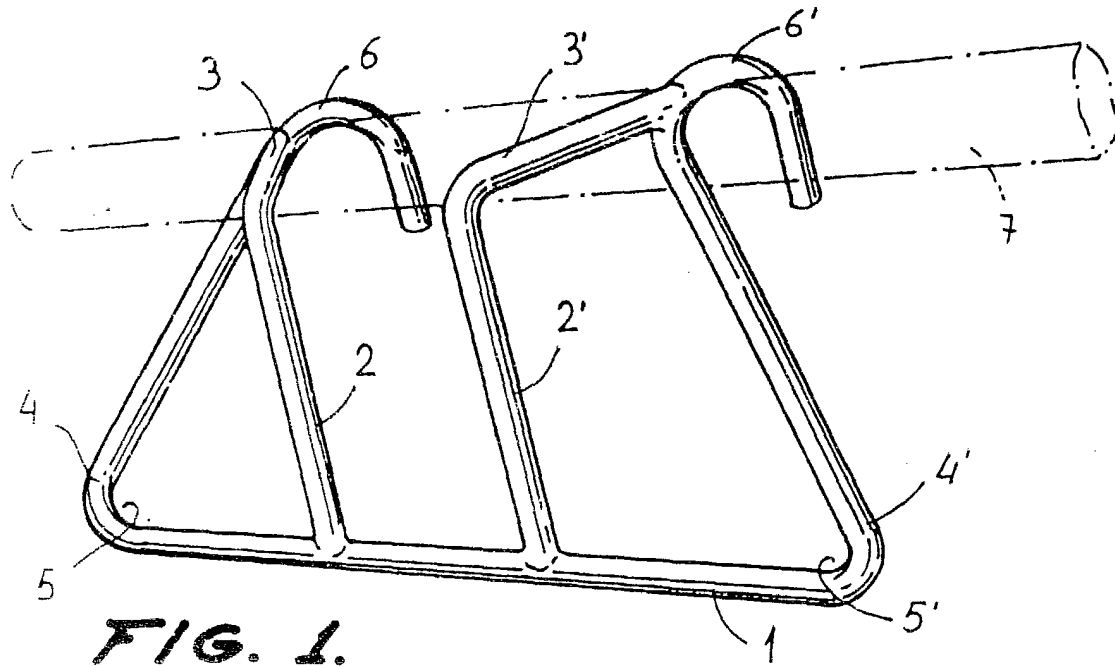

**FIG. 1.**

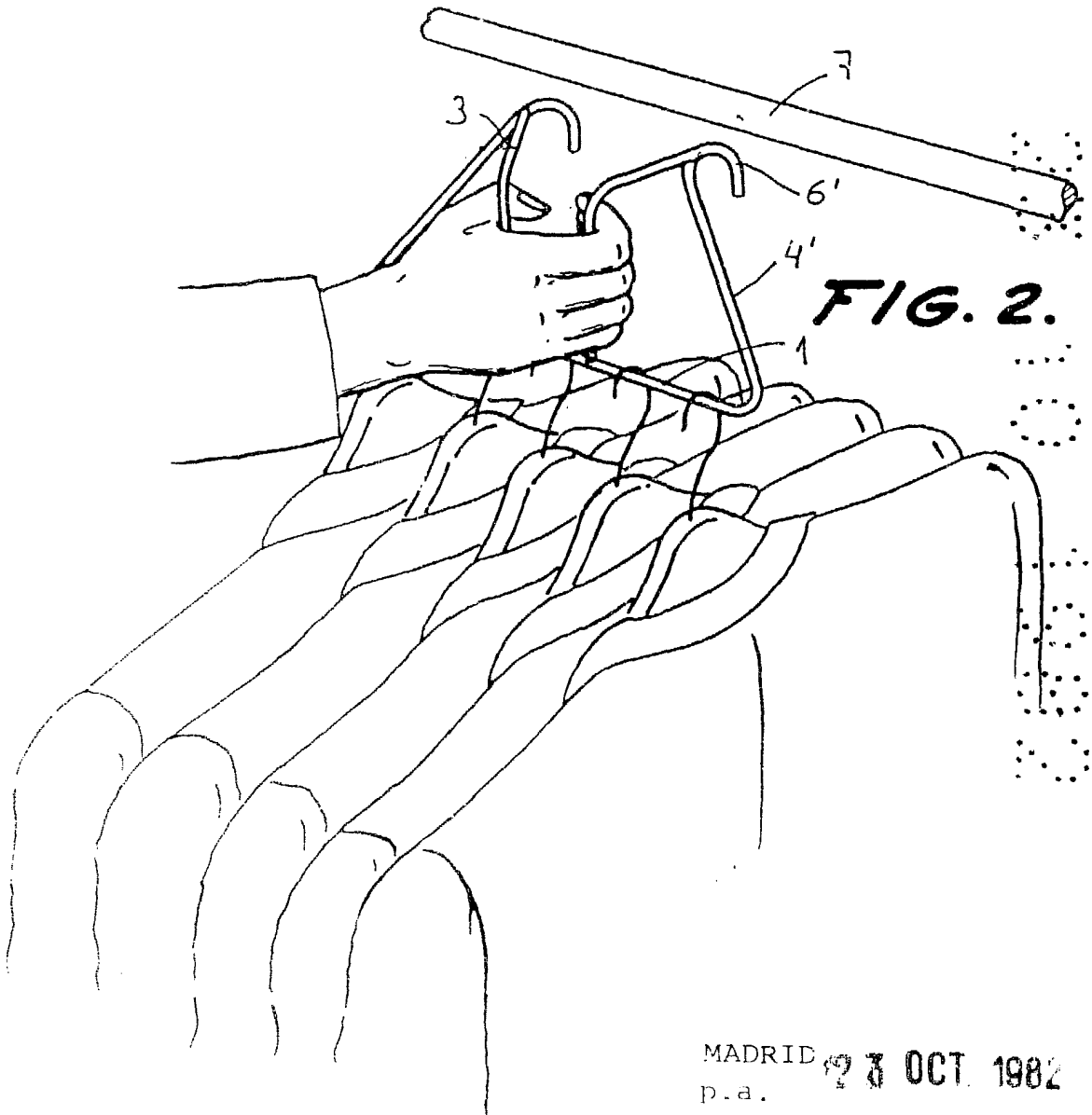

**FIG. 2.**

MADRID 28 OCT. 1982  
p.a.