



ESPAÑA

10 ES 11 21 32	NUMERO 268.029	10 Y
	FECHA DE PRESENTACION 30.10.1982	

MODELO DE UTILIDAD

1983

30 PRIORIDADES: 31 NUMERO	32 FECHA	33 PAIS
------------------------------	----------	---------

47 FECHA DE PUBLICIDAD	51 CLASIFICACION INTERNACIONAL A47K 11/06
------------------------	--

54 TITULO DE LA INVENCIÓN "ORINAL INFANTIL PERFECCIONADO"
--

71 SOLICITANTE (S) PLAY, S.A.
----------------------------------

DOMICILIO DEL SOLICITANTE BARCELONA, Independencia 255
---

72 INVENTOR (ES)
------------------

73 TITULAR (ES)
-----------------

74 REPRESENTANTE D. MANUEL DE RAFAEL GARCIA
--

Se refiere el presente modelo de utilidad a un orinal infantil perfeccionado que aporta sensibles mejoras de orden funcional y práctico especialmente sobre los tradicionales orinales.

En esencia el orinal en cuestión tiene por misiones fundamentales regalar al pequeño con un premio musical cuando ha realizado su tarea, así como avisar a la madre que el pequeño ya ha cumplido su misión.

Para ello, el citado orinal basa su funcionamiento en la presencia en el fondo del mismo de un cuello con orificio que lleva acoplada una membrana elástica capaz de cambiar de convexidad cuando es presionada superiormente por líquidos u otros elementos, actuando sobre un brazo de una palanca que provoca la elevación del otro brazo y el consiguiente desbloqueo del volante de un mecanismo musical de cuerda previsto en el receptáculo sobre el que se acopla el orinal. También está prevista la presencia debajo del mencionado mecanismo de una llave de accionamiento de la cuerda del mismo.

Con el fin de facilitar la explicación, se acompaña a la presente memoria descriptiva una lámina de dibujos en la que se ha representado un caso práctico de realización el cual se cita solo a título de ejemplo no limitativo del alcance del presente modelo de utilidad.

En dichos dibujos:

La figura 1 es una vista en sección longitudinal

en alzado del orinal en cuestión, mostrando sus distintos elementos componentes y asociados.

La figura 2 se corresponde con una vista en planta que muestra el funcionamiento del mecanismo musical asociado al propio orinal.

Según tales figuras, el orinal infantil perfeccionado, objeto del presente modelo de utilidad comprende un receptáculo -1- que se acopla por un reborde superior -2- sobre una placa -3-, a su vez adaptada sobre una base general -4- presentando, el receptáculo -1- una prominencia delantera superior -5- para evitar la salida fortuita de la orina.

Es fundamental en el actual modelo que el receptáculo -1- presente en su fondo un cuello -6- con orificio -7- en el que va acoplada una membrana elástica -8- que en la posición pasiva mantiene una posición convexa hacia arriba (ver figura 1).

Por su parte la base -4- dispone, en un alojamiento a propósito -9- situado debajo del orinal -1-, un mecanismo musical -10- cuyo volante de accionamiento -11- en la posición pasiva del conjunto se encuentra bloqueado por el brazo -12- de una palanca articulada por un eje transversal -13- en la misma base -4- quedando su otro brazo -14- justamente debajo de la membrana -8- y a una cierta distancia de ella.

Con tal constitución, y previa carga de la cuerda del mecanismo musical -10- mediante la llave -15-, cuando el pequeño realiza su tarea los líquidos

presionan la membrana -8- cambiando su convexidad y actuando sobre el brazo -14-, con lo que se eleva el brazo -12- y se desbloquea el volante -11- del mecanismo -10- que emite una determinada música, que sirve además de señal a la madre de que el pequeño ha realizado la función en cuestión.

El modelo, dentro de su esencialidad, puede ser llevado a la práctica en otras formas de realización que difieran solo en detalle de la indicada únicamente a título de ejemplo, a las cuales alcanzará igualmente la protección que se recaba. Podrá, pues, fabricarse este orinal en cualquier forma y tamaño, con los medios y materiales más adecuados y los accesorios más convenientes, por quedar todo ello comprendido en el espíritu de las siguientes reivindicaciones.

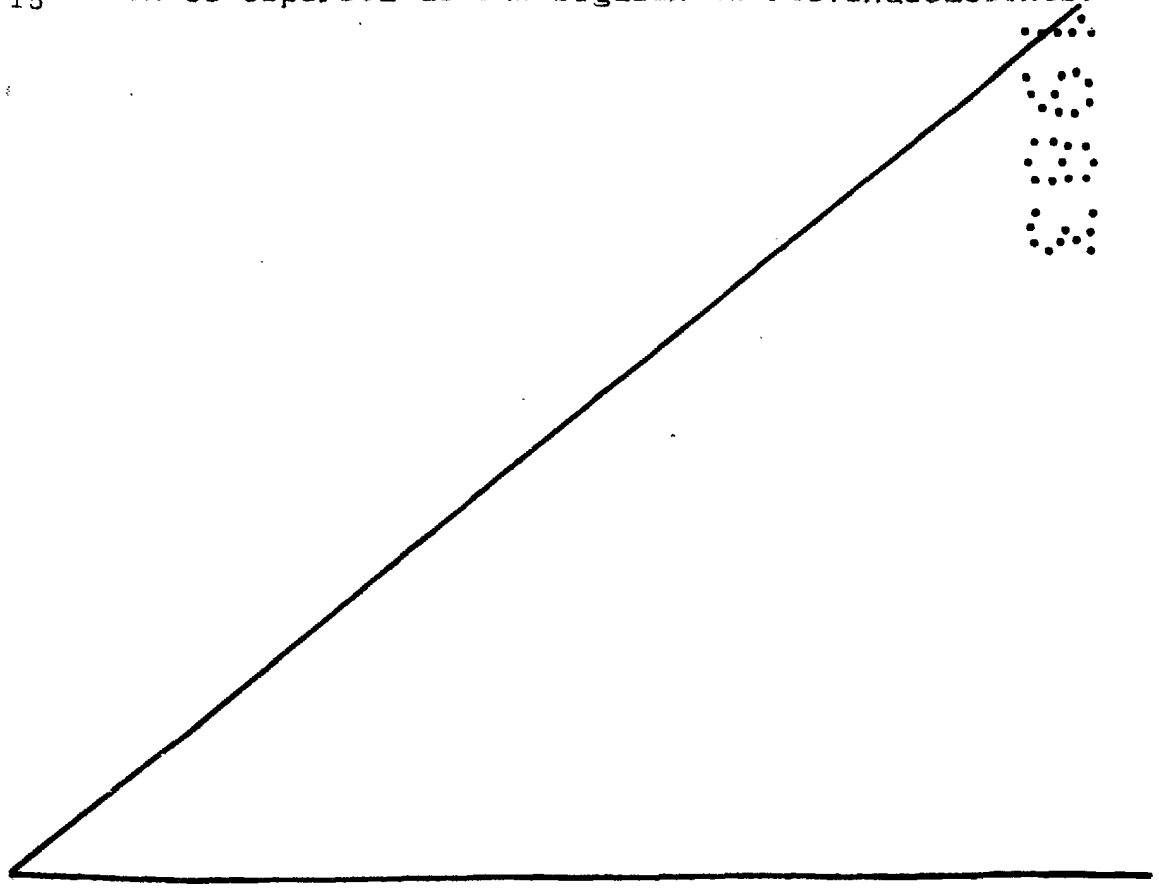

REIVINDICACIONES

Se reivindica como objeto del presente modelo de utilidad:

5 1.- Orinal infantil perfeccionado, del tipo que comprende una base con abertura superior donde se acopla amoviblemente el receptáculo del orinal, caracterizado esencialmente porque el fondo de dicho receptáculo presenta un cuello con orificio en el que está acoplada una membrana elástica con convexidad superior, la cual al ser presionada superiormente por líquidos u otros elementos cambia la convexidad hacia abajo actuando entonces sobre un brazo de una palanca que determina la elevación del otro brazo, el cual desbloquea un mecanismo musical de cuerda previsto en el interior de la citada base.

2.- ORINAL INFANTIL PERFECCIONADO.

Consta la presente memoria descriptiva de cinco páginas mecanografiadas y una lámina de dibujos.

Barcelona, 30 Septiembre 1982

PLAY, S.A.

p.a.

MANUEL DE RAFAEL



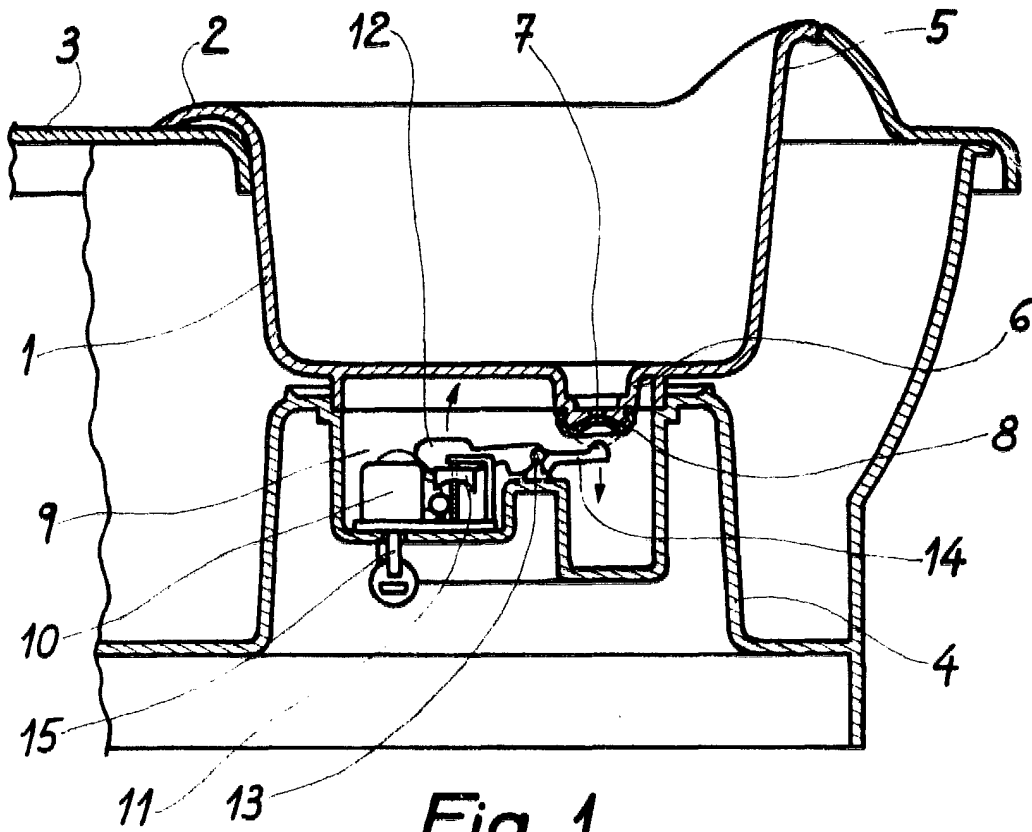

Fig. 1

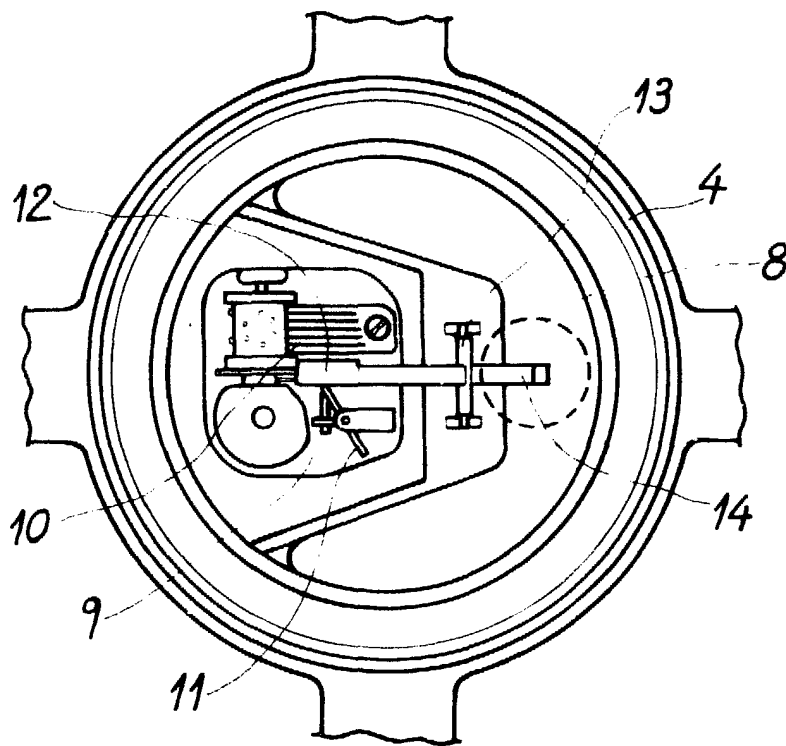

Fig. 2

Barcelona, 30 Septiembre, 1982

MANUEL DE RAFAEL  
P. RAFAEL

Escala variable.