

267746



26 7 7 4 6

MEMORIA DESCRIPTIVA

que se acompaña a la solicitud de

PATENTE DE INVENCION por veinte años en ESPAÑA

p o r

"PROCEDIMIENTO DE FABRICACION DE SUJETADORES PARA SEÑORAS"

A FAVOR DE

Doña Carmen Soteras Roura y Don Juan Ispizua Pérez, domiciliados en Madrid, c/Donoso Cortes, nº 58 - 1º A.

Inventores: Los solicitantes, de nacionalidad española

26 7 7 4 6

30



5 La invención a que se refiere la presente Memoria constituye una novedad industrial con características y ventajas que la hacen merecedora del privilegio de explotación exclusiva que por ella se solicita, de acuerdo con las prescripciones del Estatuto vigente de la Propiedad Industrial, de fecha 26 de julio de 1.929, texto refundido - publicado el 30 de abril de 1.930.

10 Según el invento, éste se refiere como su enunciado indica a unas mejoras introducidas en la confección de sujetadores para señoras y más particularmente a un sujetador que ha sido diseñado y realizado con la finalidad de que satisfaga de una forma perfecta y sencilla al mismo tiempo, las cualidades ideales exigidas a este tipo de prendas.

La descripción se efectúa con ayuda del dibujo que se adjunta a base del cual se expone la estructura del sujetador al propio tiempo que sus características fundamentales.

15 En el dibujo se ha representado el sujetador visto por su cara interna y detallado en su mitad, ya que al ser simétrico, su otra parte es idéntica a la presentada.

20 Para resolver la tarea que se ha propuesto la invención, el corpiño de la prenda, que sirve de soporte de sujeción a las cazoletas (2) del sujetador, esta formado por siete piezas de tejido iguales dos a dos en colocación y forma, que se unen entre si mediante tiras transversales de ballenas (7) y de cuyas piezas la central (8) que es propiamente la que soporta las cazoletas (2), es de un tejido no extensible, mientras que las otras seis (9, 10) son elásticas, teniendo las extremas (10) una distinta dirección de extensión elástica.

25 Los extremos de las ballenas (7) transversal de refuerzo, quedan sujetos por una ancha tira elástica (15), cortada y cosida en forma curvilínea a los bordes superiores de las piezas cuadrangulares (9 y 10) formadoras del corpiño, mientras que los bordes inferiores de estas mismas piezas (9 y 10) y el de la central (8) quedan sujetos

30

26 7 74 6



con una tira (14) también elástica pero de menor anchura, que sujeta asimismo el extremo inferior de las ballenas medias (7) de mayor longitud que son las que cierran el cuerpo central (8) sustentador de las cazoletas (2).

5 La cazoletas (2), cada una de las cuales está formada por tres piezas unidas de lámina esponjosa convenientemente forrada, tienen en su contorno inferior realizado un borden o bias acolchado (4) en cuyo interior hay situado un aro metálico.(5).

10 De esta forma y en virtud de la especial estructura del sujetador sometida a las exigencias anatómicas, el cuerpo rígido central (8) que sirve de soporte a las cazoletas (2) constituye un elemento de contención del estómago del usuario, constituyendo un asiento y encaje perfecto de las cazoletas acolchadas que será así indesplazables,

15 El especial armado de los laterales elásticos, colaboran eficazmente a contener y sujetar elevando las cazoletas dentro de una gran comodidad ya que los extremos elásticos (10) sesgados, impiden todo desplazamiento del conjunto, facilitando al propio tiempo los naturales movimientos de la espalda y costados.

20 Hecha la descripción precedente, hemos de añadir que los detalles de realización de la idea expuesta, pueden variar, sin que por ello cambie la esencia de la invención que es la que se desprende de los párrafos que antedeceden y la que se reivindica en la siguiente

NOTA

25 En resumen: La Patente de Invención cuyo registro se solicita ha de recaer sobre las reivindicaciones siguientes:

30 1ª.-PROCEDIMIENTO DE FABRICACION DE SUJETADORES PARA SEÑORAS, caracterizado porque consisten esencialmente en formar el corpiño de la prenda que sirve de soporte de sujeción a las cazoletas con siete piezas de tejido iguales dos a dos en colocación y forma que se unen entre si mediante tiras transversales de ballenas y de cuyas piezas la central que es la que soporta propiamente dicho las cazoletas es de un

26 7746



tejido no extensible, mientras que las otras seis son elásticas, teniendo las extremas una distinta dirección de extensión elástica.

2ª.-PROCEDIMIENTO DE FABRICACION DE SUJETADORES PARA SEÑORAS, caracterizado según la anterior reivindicacion y porque los extremos de las ballenas transversales de refuerzo quedan sujetas por una ancha tira elástica cortada y ocsida en forma curvilínea a los bordes superiores de las piezas cuadrangulares formadoras del corpiño mientras que los bordes inferiores de estas mismas piezas y el de la central quedan sujetos por una tira también elástica pero de menor anchura que sujeta asimismo el extremo inferior de las ballenas medias de mayor longitud que son las que cierran el cuerpo central sustentador de las cazoletas .

3ª.- PROCEDIMIENTO DE FABRICACION DE SUJETADORES PARA SEÑORAS según las reivindicaciones 1ª y 2ª y porque las cazoletas , cada una de las cuales está formada por tres piezas unidas de lámina esponjosa convenientemente forrada tienen en su contorno inferior realizado un bordon o bien acolchado en cuya parte interior hay situado un aro metálico.

4ª.- Se reivindica por último como objeto sobre el que ha de recaer la Patente de Invencion que se solicita "PROCEDIMIENTO DE FABRICACION DE SUJETADORES PARA SEÑORAS".

Todo conforme queda descrito y reivindicado en la presente Memoria que consta de cuatro páginas escritas a máquina y dibujo adjunto.

Madrid, 27 de Mayo de 1961

ALFONSO UNGRIA

Alfonso Ungria

26 7 7 4 6

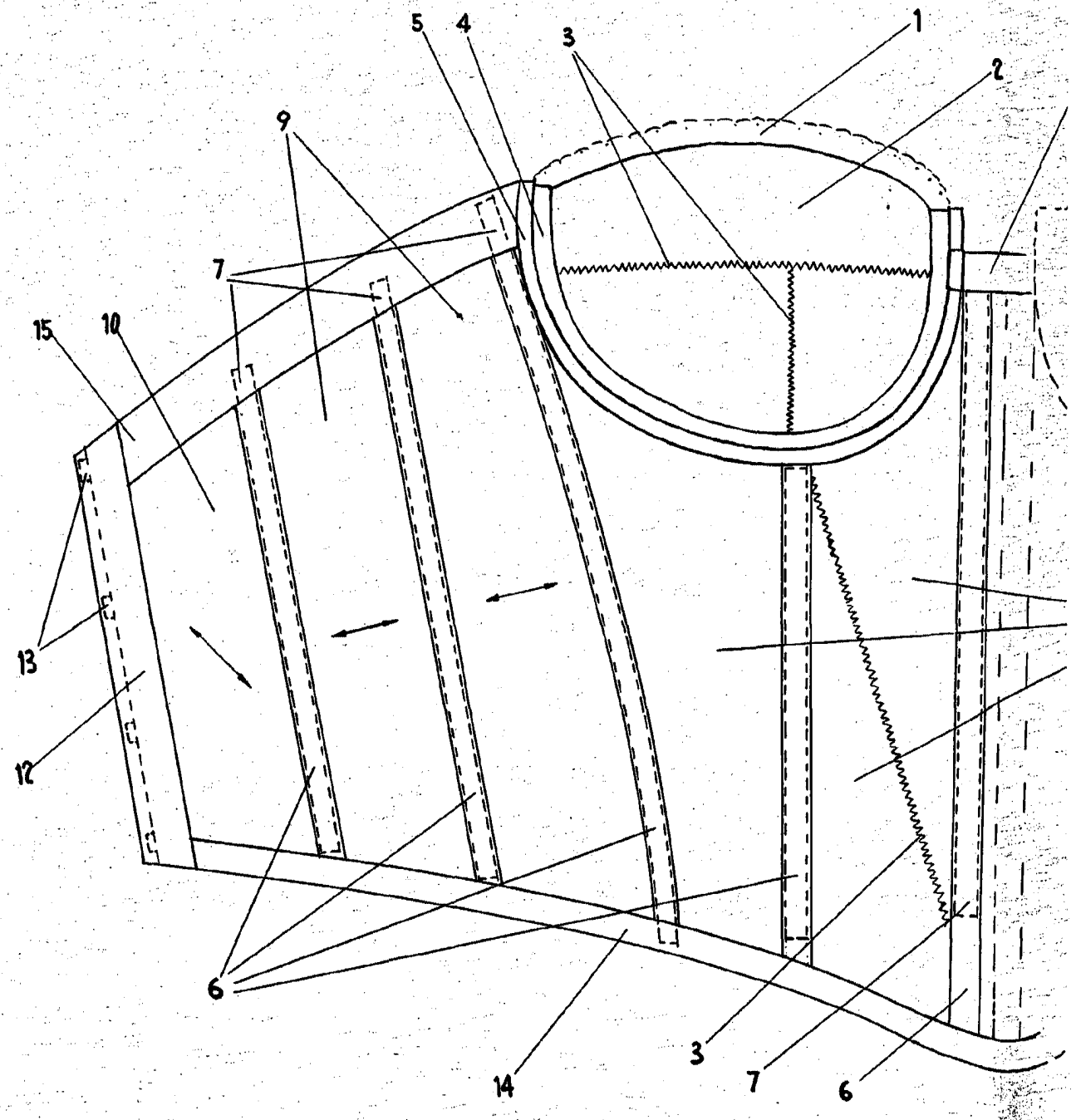

HOJA UNICA



27 MAY 1961

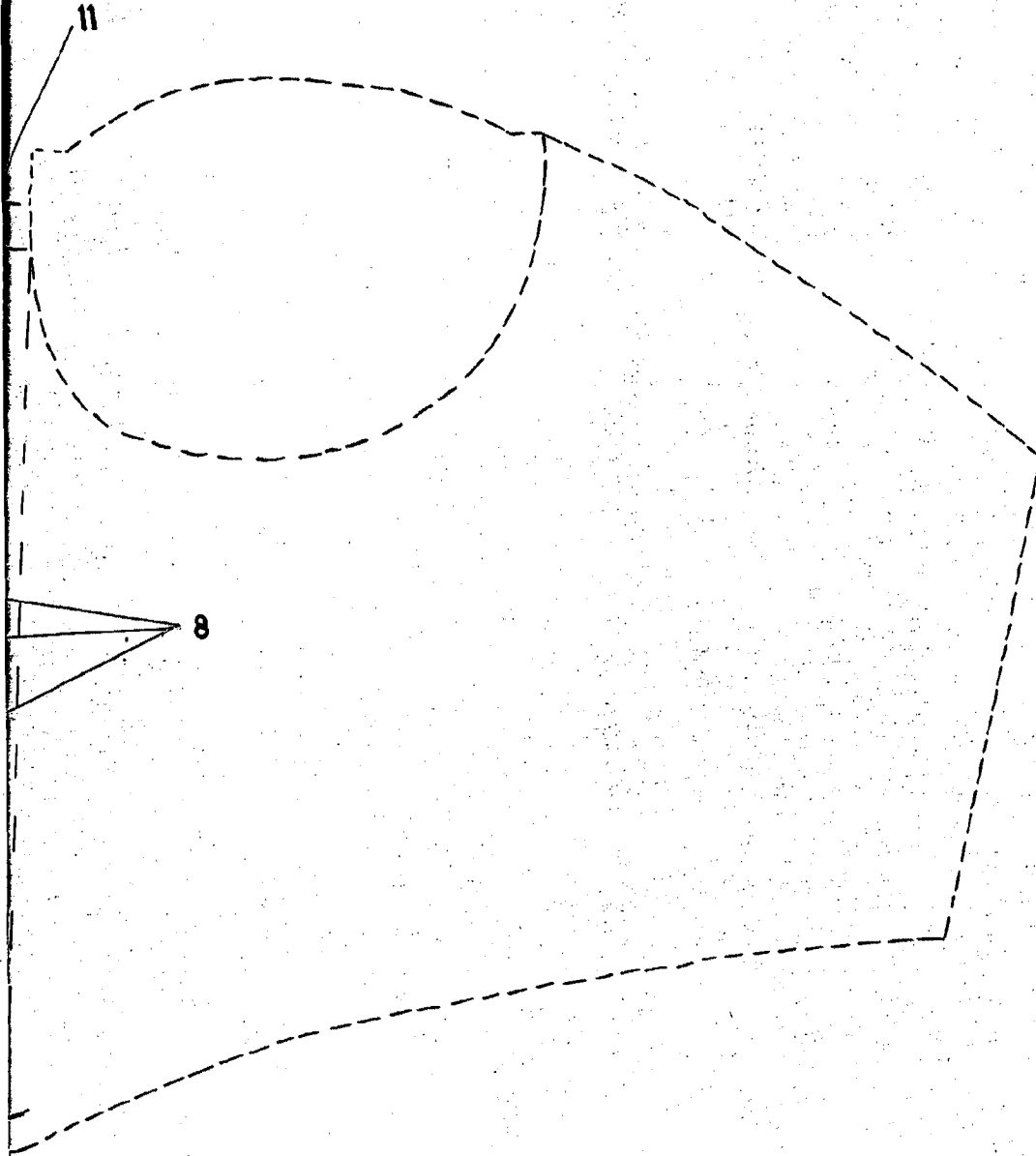

ESCALA VARIABLE

Madrid, 27 de Mayo de 1961

ALFONSO UNGRIA
P.P.