



ESPAÑA

10 ES	11	NUMERO	10 Y
	21	267479	
	32	FECHA DE PRESENTACION	
		16 MAR. 1983	

MODELO DE UTILIDAD

30 PRIORIDADES:	31 NUMERO	32 FECHA	33 PAIS
-----------------	-----------	----------	---------

47 FECHA DE PUBLICIDAD	51 CLASIFICACION INTERNACIONAL
	B45C 11/10

54 TITULO DE LA INVENCIÓN

"MALETA MUESTRARIO PERFECCIONADA, PORTADORA DE MAQUETAS DESMONTABLES PARA LA CONFORMACION DE MOBILIARIOS".-

71 SOLICITANTE (S)

D. Javier Santos ZUBIZARRETA LOPEZ.-

DOMICILIO DEL SOLICITANTE

MIRANDA DE EBRO (Burgos), c/. República Argentina, 67.-

72 INVENTOR (ES)

El propio solicitante.-

73 TITULAR (ES)

El propio solicitante.-

74 REPRESENTANTE

D. Agustin Diaz.-

Se refiere la presente Memoria Descriptiva que se une a solicitud de registro como Modelo de Utilidad a una "Maleta muestrario perfeccionada, portadora de maquetas desmontables para la conformación de mobiliarios", cuyas características de novedad le confieren la

5. cualidad de aportar a los fines que se persiguen, ventajas, más que suficientes, para aspirar, en derecho, al privilegio del registro que se solicita.

Como del enunciado se desprende, el objeto industrial que se preconiza, es una maleta de confección interna nueva, subordinada a comportar elementos despiezados, de configuración subordinada a montar con ellos diferentes tipos de mobiliarios, así como de las paredes definidoras de la habitación en los que se ubican estos muebles.

Por tanto, permite con un reducido número de elementos de configuración estudiada, montar un gran número de posibilidades de disposiciones de mobiliarios en habitación y de mobiliarios en sí, ante el posible cliente sin transportar un peso excesivo a cuya finalidad contribuye la liviandad de los materiales utilizados.

Fácilmente se comprende, que la confección y montaje de las maquetas reducidas son muy sencillas y muy rápidas y permiten a la vez introducir variaciones sometidas al gusto del servidor, prácticamente de una manera instantánea.

Al mismo tiempo, el invento que se preconiza permite ofrecer al interesado, mediante el montaje de la pequeña maqueta, una oferta incluso con colorido real y relación de dimensiones apreciables a simple vista, circunstancia todas las cuales son imposibles de rea-

lizar ante el observador interesado en tan poco tiempo, por otros medios, superando no solamente a la confección de planos con las sucesivas variaciones para alcanzar el beneplácito del observador, sino incluso, la oferta por medio de maquetas fijas las cuales exigen un esfuerzo de imaginación para apreciar cómo resultaría una modificación introducida.

Cómpleta su función la circunstancia de que, alcanzada la disposición de los elementos constitutivos de la maqueta definitiva ésta queda plasmada mediante la obtención de una fotografía obtenida por medios convencionales, la cual fotografía adquiere así la categoría de oferta definitiva y, repetiremos, sin necesidad de ir modificando y repitiendo planos hasta alcanzar la meta propuesta con la correspondiente inversión de dinero y de tiempo como es habitual actualmente.

Sustancialmente consiste en una maleta de compleción rígida, tapa de poca altura y medios habituales de cierre y de asa, para su transporte, pero que en su confección del cuerpo se aparta totalmente de lo convencional, ya que, la cara frontal es abatible y desmontable con relación a los laterales y porque éstos presentan de uno a otro lado de la maleta, una balda encimera tapando la parte superior del interior del cuerpo de la maleta, el cual a su vez aloja tres cajones o en número diferente de tres, extraíbles y destinados a contener las piezas de las maquetas.

Contra la cara interna de la tapa comporta otras piezas destinadas a constituir el piso de las habitaciones en que se monte la maqueta, así como dibujos y otros elementos de poca altura.

Los ya citados cajones contenidos en el cuerpo de la maleta bajo la balda encimera, presentan compartimentos de dimensiones subordinadas a contener la diversidad de piezas modulares para montar paredes, mobiliario y decoración en general, tales como armarios, tresillos, camas, cocinas, baños, etc., etc., así como un hueco para cámara fotográfica convencional.

Mejor se comprenderá el invento si apoyamos la descripción a los dibujos que a este efecto se acompañan, haciéndose constar de manera expresa que los mismos carecen de carácter limitativo en sus detalles, toda vez que se citan, solamente, a título de ejemplo.

La figura 1ª, representa una vista de la maleta cerrada.

La figura 2ª, muestra la maleta abierta pudiéndose apreciar que su pieza frontal está abatida separada de los laterales y que éstos vinculan en su parte superior una balda transversal, así como la disposición de los cajones.

La figura 3ª, representa a los tres cajones extraídos de su alojamiento de dentro de la maleta, para poder observar la distribución de sus compartimentos y del acoplamiento de las piezas para montaje de maquetas.

La figura 4ª, muestra una maqueta montada ofertando una cocina.

La figura 5ª, muestra una maqueta referida a una alcoba de dos camas. Tal como se ha anticipado, consiste en una maleta -1- figura 1ª, cuya tapa -2- es de poca altura, fija por cierres -3- a la parte frontal de la maleta donde está dotada de la correspondiente asa.

De los laterales -5- figuras 2ª y 3ª se desprende, abatiéndose, el

frente -6- figura 2ª mostrando el interior -7- que comporta tres cajones -8- dotados de gargantas -9- para facilitar su extracción de su alojamiento acoplado con la contribución de la balda encimera -10-, estos cajones -11-, -12- y -13- figura 3ª, comportan las piezas para montar y transformar las maquetas tal como muestra las figuras 4ª y 5ª.

Suficientemente descrito el invento, así como una manera de llevarlo a la práctica, se hace constar de manera expresa que el mismo, acepta modificaciones de detalle, siempre que éstas no afecten a su fundamento.

N O T A

En resumen: El MODELO DE UTILIDAD, recaerá sobre las particularidades características de las siguientes:

.....  
.....  
.....  
.....  
.....

REIVINDICACIONES

1.- Maleta muestrario perfeccionada, portadora de maquetas desmontables para la conformación de mobiliarios, caracterizada porque siendo de las que presentan configuración rectangular con tapa de poca  
5. altura y en material rígido, el frente es abatible separándose de los laterales los cuales están unidos entre sus bordes superiores con una balda rígida y porque en el cajeadado así determinado aloja tres, y eventualmente en número diferente de tres cajones, extraíbles, subdivididos en compartimentos adecuados para alojar los módulos destinados  
10. a constituir y montar las maquetas de mobiliario y/o decoración, y porque contra la cara interior de la tapa acopla piezas planas complementarias para los mismos fines que la de los cajones.

2.- Maleta muestrario perfeccionada, portadora de maquetas desmontables para la conformación de mobiliarios, caracterizada porque uno de  
15. los alojamientos de los cajones, previene la incorporación de una máquina fotográfica convencional..

3.- "MALETA MUESTRARIO PERFECCIONADA, PORTADORA DE MAQUETAS DESMONTABLES PARA LA CONFORMACION DE MOBBILIARIOS".

20. Todo tal y como queda descrito y reivindicado en la presente Memoria que consta de seis hojas mecanografiadas por una sola de sus caras y se ilustra con los dibujos que a la misma se acompañan.

Madrid, a 27 de Septiembre de 1.982.

15  
11  
11  
DIAZ UNGRIA  
*[Handwritten signature]*  
7001. Benavente Pérez Benavente

FIG. 1

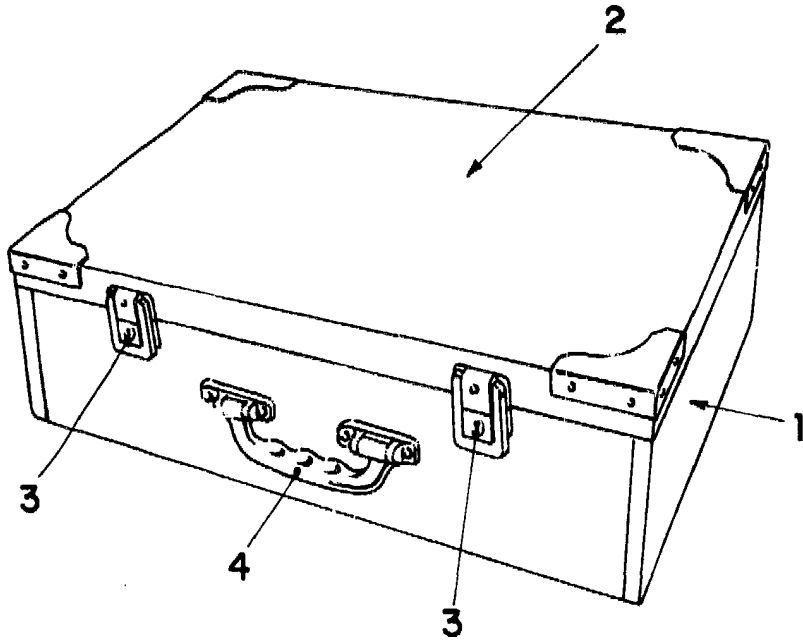

FIG. 2

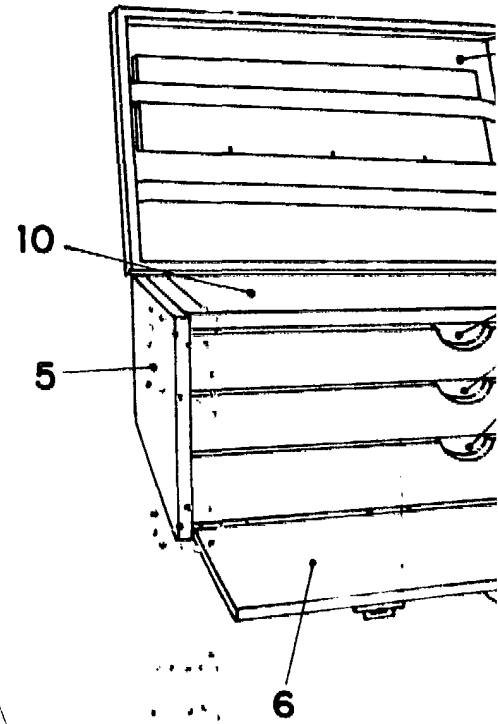

FIG. 4

