



27. AB

267329

PATENTE DE INTRODUCCIÓN

por 10 años

a favor de D. MANUEL JANÉ VIDAL, de nacionalidad española,
residente en Barcelona, Cartagena, 203.-----

por: "PERFECCIONAMIENTOS EN LOS CHASIS PARA VEHÍCULOS
LIGEROS, PARTICULARMENTE DE TIPO INFANTIL".-----

MEMORIA DESCRIPTIVA

La presente patente de introducción, practicada
con éxito en el extranjero, se refiere a perfeccionamientos
en los chasis para vehículos ligeros, particularmente de
5 tipo infantil.

Estos perfeccionamientos están dirigidos a obtener
un tipo de chasis altamente simplificado en el que en una
sola pieza o elemento se compendian el manillar, la armazón-
soporte de la caja o silla del cochecito, la ballesta de
10 suspensión y el bastidor para el montaje.



257329.7

ABP

Este nuevo chasis es obtenido a partir de un elemento tubular metálico que es tratado en frío para lograr su adecuado conformado a base de sucesivas operaciones de doblado que determinan una U en disposición invertida, cuyo tramo central o base constituye el manillar del cochecito. En su zona media e inferior este elemento tubular se prepara según dos tramos sustancialmente horizontales para cada rama de la U, en el primero de los cuales se acopla la silla o caja del vehículo, mientras que entre los tramos inferiores se arman las ruedas en los correspondientes ejes transversales, cuyos tramos medio e inferior se enlazan entre sí por medio de un tramo curvo semicircular que actúa a modo de ballesta para la suspensión flotante de la silla o caja del cochecito.

Los tramos inferiores del chasis en cuestión se preparan según sendas ondulaciones que proporcionan una mayor solidez a la base de la estructura a la par que aumentan la elasticidad de la ballesta.

Con el fin de facilitar la explicación, se acompaña a la presente memoria una lámina de dibujos en la que se ha representado un caso de realización, que se cita a título de ejemplo no limitativo del alcance de la patente.

En los dibujos:

La figura 1 ilustra este chasis perfeccionado en alzado lateral, y la figura 2 muestra en alzado frontal este mismo chasis.

El chasis en cuestión está constituido por un elemento tubular metálico -1- que es conformado según una U invertida, cuyo tramo central -2- se prevé recto para formar así el manillar mediante cuyo asido se conducirá el cochecito. Las ramas -3- y -4- de la U citada, dirigidas hacia abajo



267329

presentan en su zona media la práctica de sendos doblados
-5- y -5'- que determinan respectivos tramos sustancialmente
horizontales -6- preferentemente rectos sobre los cuales
se acopla, ventajosamente en forma amovible, la caja-cuna
5 -7-, una silla idónea u otro elemento similar que convenga.

Estos tramos intermedios se prolongan según sendas
curvaturas -8- y -9- en semicírculo dirigido hacia abajo,
cuyas zonas curvas determinan las ballestas sobre las que
basculará suavemente por la propia elasticidad del tubo
10 metálico la zona superior del chasis con su carga.

Las ramas laterales de este chasis terminan con sendos
tramos inferiores -10- y -11- sustancialmente horizontales
y como continuación de los trozos curvados citados, entre
cuyos tramos inferiores se arman dos varillas-eje -12- y -13-
15 en cuyos extremos presentan el montaje de las ruedas -14- del
vehículo. Estos tramos inferiores -10- y -11- se hallan for-
mando sendos planos verticales con el resto de las ramas
-3- y -4- de la U, al igual que los tramos intermedios -6-
y las zonas curvadas -8- y -9-.

20 En su zona central, estos tramos inferiores, presentan
la práctica de una ondulación -15- dirigida hacia arriba para
conseguir con ello una mayor solidez en la base del vehículo
y proporcionar así a la ballesta de suspensión una mayor
elasticidad.

25 Las ramas -3- y -4- de la U, en su zona superior,
presentan a una misma altura sendas ligeras dobladuras -16-
con el fin de disponer al manillar -2- en una posición ade-
lantada saliente óptima para su asido manual.

La patente, dentro de su esencialidad, puede ser
30 llevada a la práctica en otras formas de realización, que
difieran sólo en detalle de la indicada a título de ejemplo,



267329

a las cuales alcanzará igualmente la protección que se recabe. Podrá, pues, construirse este chasis simplificado en cualquier forma y tamaño, con los medios y materiales más adecuados, por quedar todo ello comprendido en el espíritu de las
5 reivindicaciones.

N O T A

Se reivindica como objeto de la presente patente de introducción:

10 1.- Perfeccionamientos en los chasis para vehículos ligeros, particularmente de tipo infantil, caracterizados esencialmente por el hecho de ser construídos a base de un elemento único formado por un cuerpo tubular metálico que es conformado según una U invertida, cuya base o tramo central constituye el manillar del vehículo, practicándose en cada
15 una de sus ramas laterales sendas dobladuras que determinan respectivos tramos sustancialmente en disposición horizontal sobre los que se instala la caja o asiento del vehículo, prolongándose dichas ramas dentro del mismo plano vertical siguiendo una curvatura en semicírculo hacia abajo y que
20 actúa por propia flexibilidad elástica como ballesta de suspensión del vehículo, determinando estas prolongaciones de las ramas sendos tramos inferiores en los que se arma el tren de rodaje del vehículo.

25 2.- Perfeccionamientos en los chasis para vehículos ligeros, particularmente de tipo infantil, según la anterior reivindicación, caracterizados porque en los tramos inferiores del chasis se practica una ondulación central, dirigida hacia arriba con el fin de conseguir una mayor solidez en la estructura general y a la par una mejor elasticidad en la
30 suspensión del vehículo.

267329



5 3.- Perfeccionamientos en los chasis para vehículos ligeros, particularmente de tipo infantil, según la reivindicación 1, caracterizados porque en la zona superior de las ramas laterales del chasis se practica un leve doblado para situar al manillar en disposición saliente óptima para el asido manual del mismo.

4.- PERFECCIONAMIENTOS EN LOS CHASIS PARA VEHÍCULOS LIGEROS, PARTICULARMENTE DE TIPO INFANTIL.

Consta la presente memoria descriptiva de cinco hojas, mecanografiadas, foliadas, numeradas y escritas por una solamcara, acompañada de una hoja de dibujos.

Barcelona, para Madrid, a 27 de Abril de 1961.

MANUEL JANÉ VIDAL

P. A.



Fig. 1

27 ART

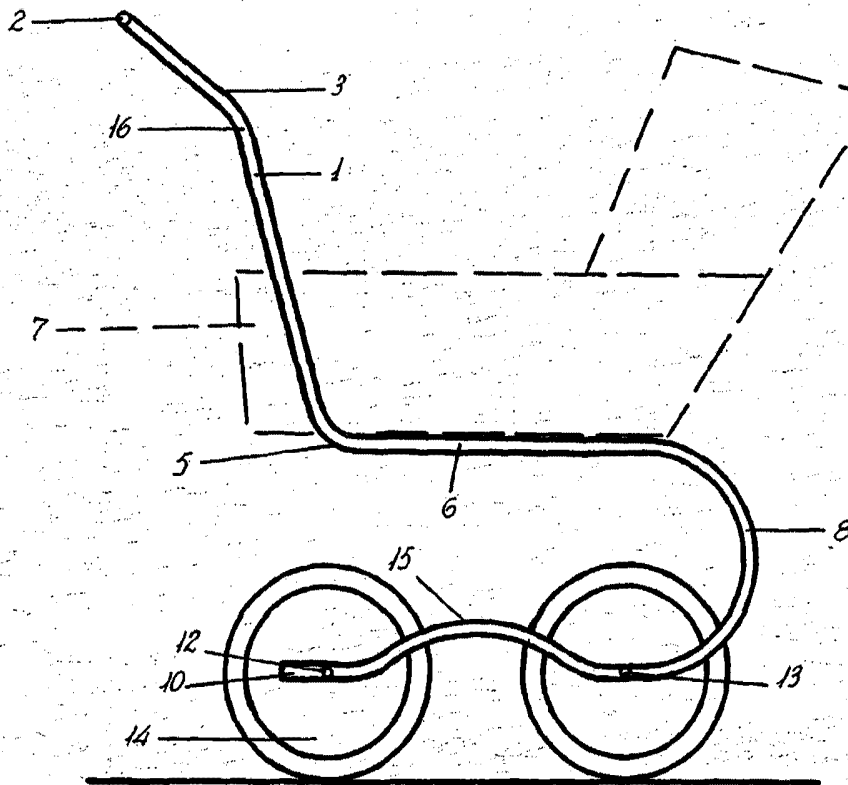
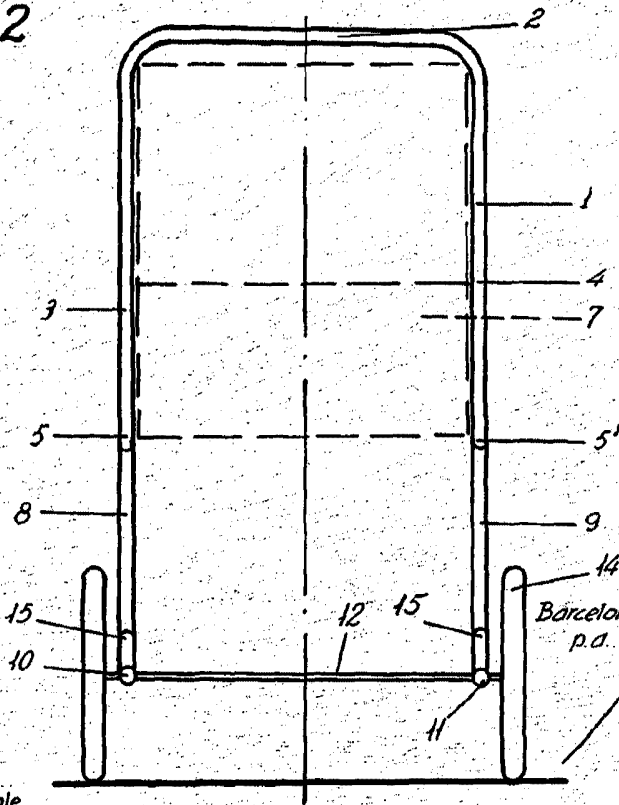

Fig. 2

267329



Barcelona, 27 Abril 1961
p.d.

Rafael

Escala variable.