

REGISTRO DE LA PROPIEDAD INDUSTRIAL



ESPAÑA

10 ES	11	NUMERO	267323	10 Y
	22	FECHA DE PRESENTACION	29 JUL. 1982	

MODELO DE UTILIDAD

16 MAR. 1983

30 PRIORIDADES:	32 FECHA	33 PAIS
31 NUMERO		

47 FECHA DE PUBLICIDAD	51 CLASIFICACION INTERNACIONAL
	G09F 11/00

54 TITULO DE LA INVENCIÓN
"NUEVO SOPORTE PUBLICITARIO E INFORMATIVO"

71 SOLICITANTE (S)
EXPOLUZ DE PUBLICIDAD EXTERIOR, S.A.

DOMICILIO DEL SOLICITANTE
BARCELONA - Avda. de Pau Casals, 6

72 INVENTOR (ES)

73 TITULAR (ES)

74 REPRESENTANTE
D. Luis Durán Cuevas

MEMORIA DESCRIPTIVA

El presente Modelo de Utilidad se refiere a un nuevo soporte publicitario e informativo que viene a revolucionar, de forma muy importante, los sistemas de publicidad vial existentes actualmente.

5. Con el nuevo soporte objeto de la presente invención se ha logrado un elemento de impacto y que conseguirá llegar al público espectador sin duda con una fuerza mucho mayor que cualquiera de los existentes, toda vez que su poder de captación debido a la calidad de su diseño y esmerado acabado, tanto estético como funcional, lo hacen especialmente realizado para tal finalidad.

10. Se trata realmente de un nuevo sistema de publi ci dad vial, a incorporar a todos los existentes en la actua li dad, uniendo a su gran poder de captación la posibilidad de aportar además datos informativos, tanto referidos a: tiempo atmosférico y la hora, como de información ciudadana que colabore de forma importante con las personas que circu len por los alrededores de los lugares en que se encuentre este tipo de soporte publicitario.

15. Con el nuevo soporte objeto de la presente inven ci ón se desea además solucionar la necesidad que tiene el hombre actual de conseguir información mientras se desplaza por una gran ciudad, que en la mayoría de los casos no conoce con la amplitud necesaria, lo que le impide muchas veces en con tr ar lugares que se buscan y que posiblemente se hallan en este momento muy cerca de él.

20.

25.

Asimismo, puede informarse además sobre activida

des artísticas, culturales o económicas de la ciudad. Es posible por otro lado colocar en el mismo, por ejemplo, un reloj que además de las informaciones citadas, de una información sobre la hora, tan importante en el mundo actual, en el que la prisa es uno de los parámetros básicos de su funcionamiento.

Por lo que se refiere a sus posibilidades publicitarias posee el panel que presenta el soporte descrito, una gran superficie publicitaria, superficie además que se halla iluminada de forma importante desde su interior y permite por transparencia contemplar desde una distancia grande, las informaciones publicitarias que se deseen llevar al espectador.

Asimismo, se halla provisto de un sistema automático y temporizado que permite cambiar el anuncio publicitario cada cierto tiempo previamente establecido, lo que permite presentar anuncios correspondientes a diferentes productos de una misma gama o de distinta gama o incluso diversos anuncios referidos a un mismo producto, siendo la variación uno de los elementos que colaboran todavía mas en atraer la atención del espectador.

Por otro lado, en el pilar sustentador del panel publicitario, de notables proporciones asimismo, se pueden colocar una serie de planos que aporten información ciudadana fundamental, planos además que pueden ser actuados mediante elementos electrónicos que faciliten la detección de distintos puntos de principal interés y que deseen ser localizados por persona o personas que circulan por aquella zona.

El nuevo soporte publicitario reivindicado se ha concebido en definitiva para aportar al ciudadano en un instante todas las informaciones necesarias para poder desplazarse por una gran ciudad, aportando además una pantalla

5. de gran formato sobre la que se suceden mensajes distintos, cada un cierto tiempo previamente determinado, mediante un sistema adecuado.

Es de importancia fundamental con el nuevo soporte reivindicado la ubicación del mismo en lugares de gran
10. afluencia de público, al tiempo que su colocación debe permitir el que pueda ser observado a la vez por el mayor número posible de personas, pues en caso contrario se perdería una gran parte de la gran capacidad de atracción que es posible lograr con el mismo.

15. Para facilitar la explicación se acompaña a la presente memoria una hoja de dibujos en la que se ha representado, a título de ejemplo ilustrativo y no limitativo, un caso de realización de un nuevo soporte publicitario e informativo, según los principios de las reivindicaciones.

20. En los dibujos:

En la figura 1 aparece una vista en alzado del nuevo soporte publicitario informativo objeto de la presente invención, del que es posible ver una vista de perfil en la figura 2.

25. En cuanto a las figuras 3 y 4 son de ver en las mismas sendas secciones de perfil correspondientes, respectivamente, a la banderola publicitaria y al pilar informativo.

Tal y como es posible deducir de la indicada hoja

de dibujos el nuevo soporte publicitario e informativo reivindicado se fijará al suelo mediante un pilar -1- provisto de una zona más estrecha en su base -2-, pilar que emergerá por una estrecha zona -3- por encima de la banderola -4- que

5. en disposición horizontal se colocará en posición descentrada respecto al pilar, presentando una de sus caras dos amplias zonas perfectamente diferenciadas -5- y -6- de las cuales, la zona -5- de mayor superficie total, es la que se utilizará para que aparezcan los motivos publicitarios, mientras que la zona restante -6- permitirá la ubicación de, por

10. ejemplo, un reloj y algunas direcciones de interés informativo.

En la base del pilar y en la misma cara en la que se encuentran los elementos informativos y publicitarios de la banderola aparece una amplia zona -7- provista de un marco exterior -8- en cuyo interior se colocarán mensajes informativos ciudadanos -9- como, por ejemplo, planos de la ciudad que incluso pueden variar mediante un sistema mecánico o eléctrico -10-, hallándose iluminados por transparencia -11- y existiendo unos mandos externos -12-, que adecuadamente accionados, permitan conocer algunos puntos de interés dentro de los situados en el citado plano.

15.

20.

Por lo que se refiere a la zona publicitaria superior -5-, se halla ésta asimismo iluminada por transparencia mediante puntos luminosos -13- ubicados en el interior de la estructura y existiendo la posibilidad de que el reclamo publicitario -14- pueda variar mediante un sistema mecánico o eléctrico -15- accionado por un temporizador

25.

-16- que permitirá la aparición de diversos anuncios, atrayendo todavía más, si cabe, la atención del espectador.

El conjunto de motivos tanto publicitarios como informativos se hallarán cubiertos por una lámina -17- realizada en un material transparente y que evite cualquier posible acción externa sobre los elementos de mayor cuidado del mecanismo.

La banderola presentará en toda su periferia una regata -18- que tiene como misión reforzarla y darle un adecuado acabado estético.

Todo cuanto no afecte, altere, cambie o modifique la esencia del soporte publicitario descrito, será variable a los efectos del actual Modelo.

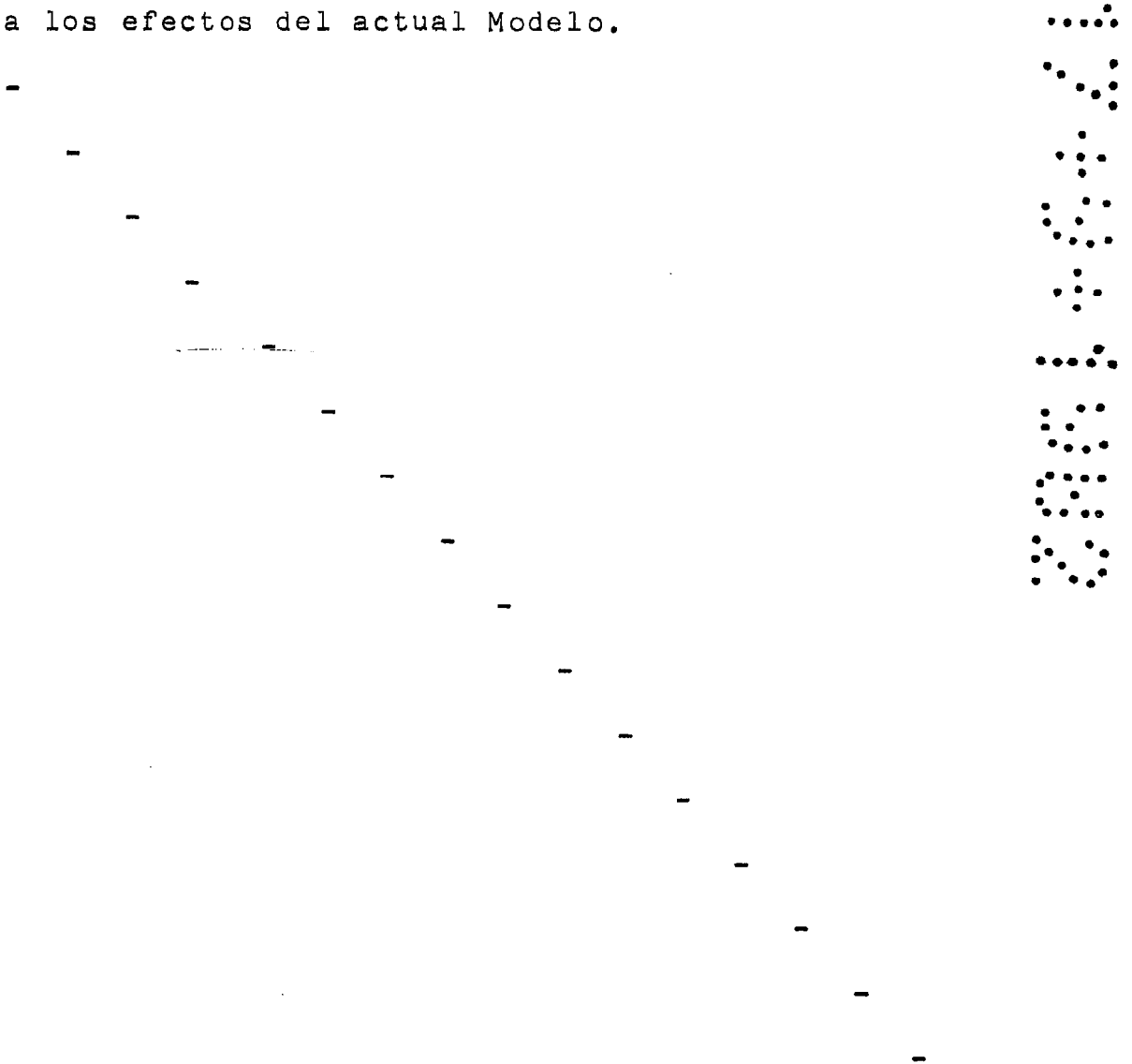

N O T A.

Se reivindica como objeto de este registro por Modelo de Utilidad:

5, 1.- Nuevo soporte publicitario e informativo, caracterizado por hallarse constituido por una banderola rectangular apaisada, dotada por una de sus caras mayores de zonas publicitarias e informativas, hallándose esta banderola unida a un pilar vertical que la fija al suelo y que se halla descentrado con respecto al eje de la banderola, presentando este pilar además por la misma cara en correspondencia con las zonas publicitarias e informativas de la banderola, un amplio espacio dedicado a información de tipo ciudadana.

15. 2.- Nuevo soporte publicitario e informativo, según la reivindicación anterior, caracterizado porque tanto la superficie publicitaria de la banderola como la informativa del pilar son luminosas por transparencia.

20. ~~3.- Nuevo soporte publicitario e informativo, según la reivindicación primera, caracterizado porque tanto las láminas previstas de los anuncios publicitarios, como las que portan los planos informativos pueden ser movidas mediante un mecanismo mecánico o eléctrico, temporizado, que las hará variar cada cierto tiempo.~~

25. Sean cuales fueren las circunstancias que concurren en la esencialidad del Modelo de Utilidad definido en las anteriores reivindicaciones, cuyo objeto es:

4.- "NUEVO SOPORTE PUBLICITARIO E INFORMATIVO".

Consta la presente memoria de ocho hojas folia-

das, mecanografiadas por una sola cara y de los dibujos uni
dos a la misma.

Barcelona, **29 JUL. 1932**

P.A. de EXPOLUZ DE PUBLICIDAD EXTERIOR, S.A.,

LUIS DURAN CUEVAS
P. P.

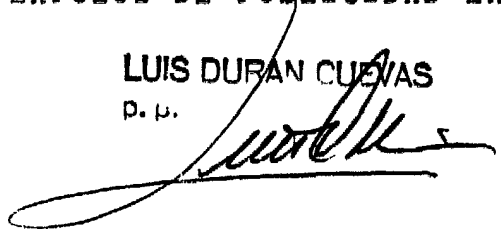

.....
.....
.....
.....
.....
.....
.....
.....
.....
.....

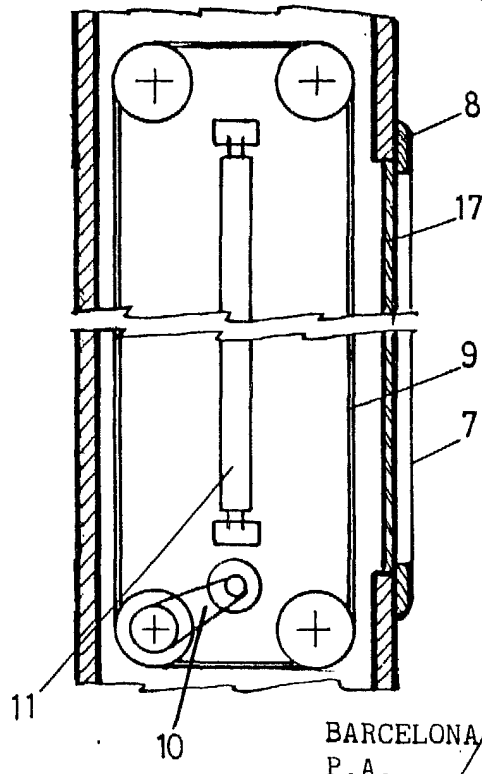
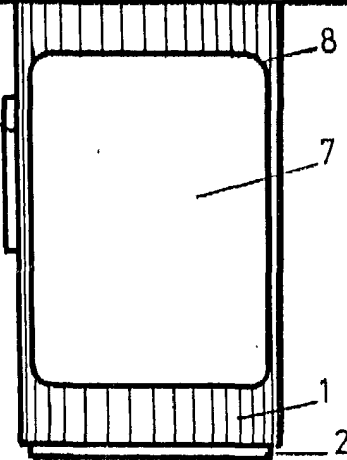
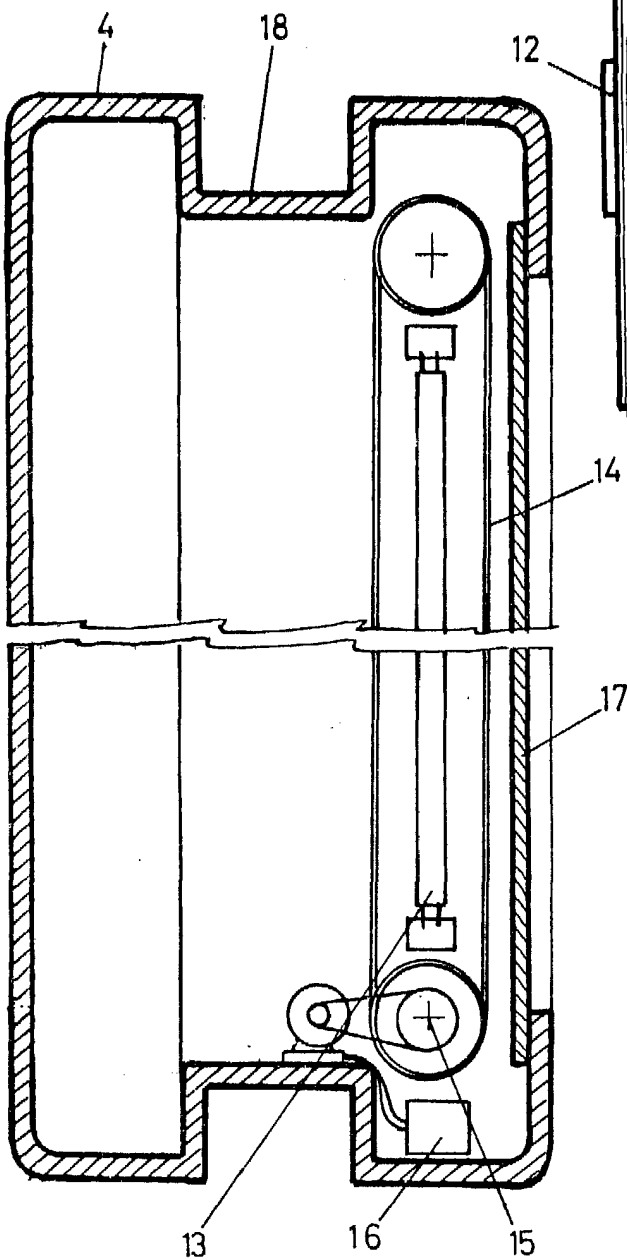
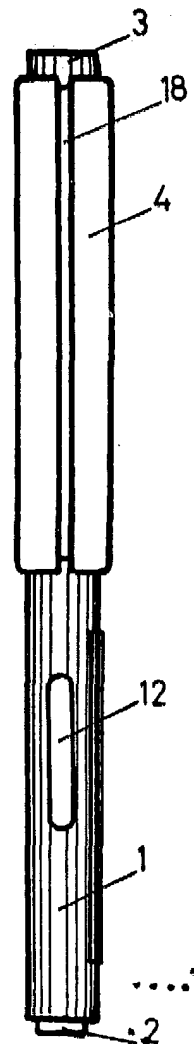
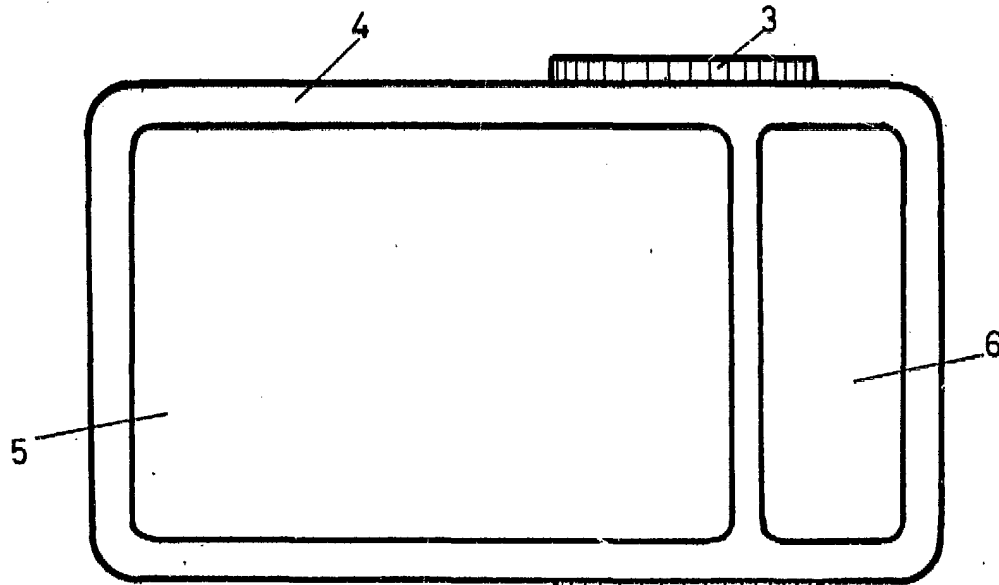

FIG. 3

FIG. 1

FIG. 2

FIG. 4

BARCELONA, 29 JUL. 1982
P.A.

LUIS DURAN CUEVAS

n. p.