

REGISTRO DE LA PROPIEDAD INDUSTRIAL



ESPAÑA

19 ES	11	NUMERO	10 Y
	21	267284	
	22	FECHA DE PRESENTACION	

MODELO DE UTILIDAD

16 MAR. 1983

30 PRIORIDADES:	32 FECHA	33 PAIS
31 NUMERO		

47 FECHA DE PUBLICIDAD	51 CLASIFICACION INTERNACIONAL
	B43L 19/00

54 TITULO DE LA INVENCIÓN
" ESTUCHE PARA GOMAS DE BORRAR "

71 SOLICITANTE (S)
DON MANUEL MUÑOZ SAIZ

DOMICILIO DEL SOLICITANTE
MADRID.- San Emilio, 16

72 INVENTOR (ES)
EL MISMO SOLICITANTE

73 TITULAR (ES)
EL MISMO SOLICITANTE

74 REPRESENTANTE
DON JOSE PONS TORRES

La presente solicitud de Modelo de Utilidad, se refiere, como su título indica, a un " ESTUCHE PARA GOMAS DE BORRAR ", de diseño completamente nuevo, tanto en España como en el extranjero, cuya utilización presenta notables ventajas al impedir que el grafito que queda adherido a la goma pueda producir manchas, y al permitir mediante su escobilla limpiar la viruta que se produce durante el borrado. Su sencillez de diseño le permite además ser fabricado a un coste unitario muy bajo.

En la hoja única de planos que se adjunta se muestra con suficiente detalle, una de las posibles realizaciones prácticas del modelo, a título de mero ejemplo y por consiguiente sin carácter limitativo alguno.

Las Figuras 1 y 2, muestran respectivamente en alzado y planta del estuche con su correspondiente goma. El conjunto consta esencialmente de tres piezas: estuche (1), portagomas (2) y goma (3).

El estuche tiene la forma de un paralelepípedo rectangular hueco una de cuyas caras menores ha sido substituido por un semicilindro de diametro igual a la altura del rectángulo. Coaxiales con el semicilindro existen sendas aberturas laterales circulares por las que penetran sendos tetones (4) del portagomas con lo que este puede girar con relación al estuche. En el interior del portagomas se encuentra alojada la goma (3).

En el lado opuesto al portagomas el estuche dispone de una serie de salientes de material flexible (5), formando una especie de escobilla para retirar la viruta que se desprenda al borrar.

30

Este modelo es realizable en diversas formas y con los materiales adecuados, siendo susceptible de experimentar modificaciones de detalle siempre que no se alteren sus características esenciales.

- N O T A -

35

Los puntos de innovación que constituyen el objeto de la presente solicitud de Modelo de Utilidad en España por veinte años son los siguientes: ...:

R E I V I N D I C A C I O N E S

40

1.- ESTUCHE PARA GOMAS DE BORRAR, caracterizado por consistir en un alojamiento rectangular hueco, a uno de cuyos extremos se encuentra articulada una pieza portagomas que aloja una goma de borrar intercambiable. Al girar la pieza portagomas ella y la goma se introducen en el interior del alojamiento.

45

2.- ESTUCHE PARA GOMAS DE BORRAR, según reivindicación anterior, caracterizado porque en el lado opuesto al portagomas el alojamiento dispone de una serie de púas flexibles que permiten efectuar la limpieza de la viruta que se desprende al borrar.

50

3.- ESTUCHE PARA GOMAS DE BORRAR.

Tal y como se ha descrito en la memoria que an
tecede y para los fines en ella especificados.

Consta la presente Memoria Descriptiva de tres
páginas escritas a máquina por una sola cara.

55

Madrid, 15 de Septiembre de 1.982

EL AGENTE OFICIAL.-

~~JOSE PONS TORRES~~

~~R.P.~~



escala
variable

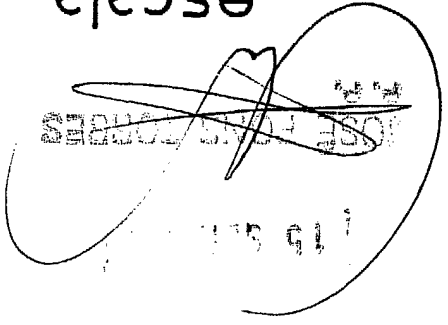

FIG. 2

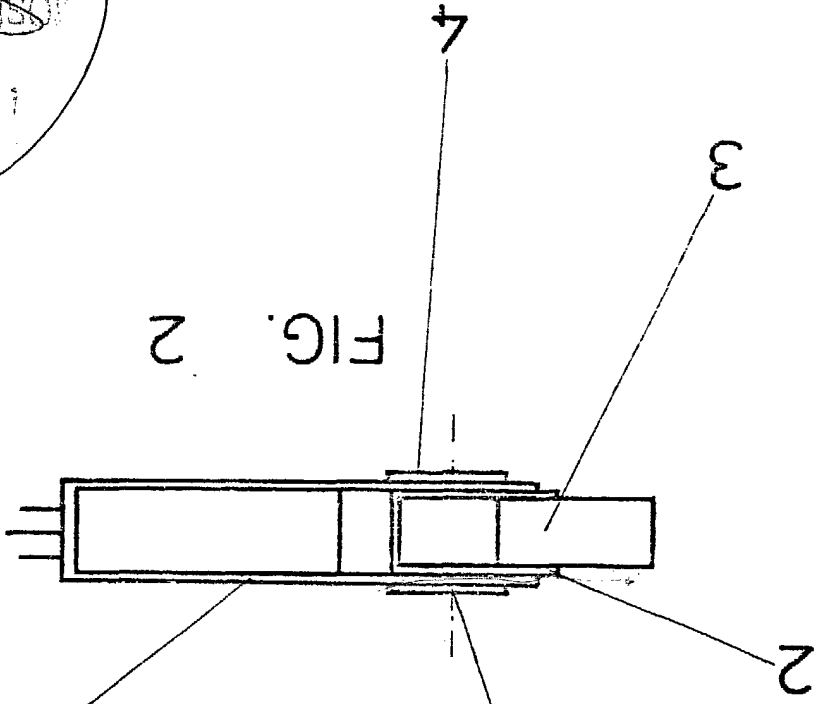

FIG. 1

