



ESPAÑA

19 ES	11 NUMERO	10 Y
	21	
	22 FECHA DE PRESENTACION	

MODELO DE UTILIDAD 16 MAR. 1983

30 PRIORIDADES:	32 FECHA	33 PAIS
31 NUMERO		

47 FECHA DE PUBLICIDAD	51 CLASIFICACION INTERNACIONAL
	A63F 3/00

54 TITULO DE LA INVENCIÓN
JUEGO DE CARRERAS DE SOBREMESA.

71 SOLICITANTE (S)
D. José Luis VALLS OLIVÁN

DOMICILIO DEL SOLICITANTE
IGUALADA (Barcelona), C. Odena, 23

72 INVENTOR (ES)

73 TITULAR (ES)

74 REPRESENTANTE
D. Ignacio PONTI GRAU

La presente invención se refiere a un juego de carreras de sobremesa que se ha ideado de acuerdo con las principales características de las competiciones de automóviles de "fórmula 1".

5 Existen múltiples juegos de sobremesa en los que los componentes fundamentales son un circuito o recorrido dividido en casillas, que presenta diversas puntuaciones o particularidades hasta llegar a una casilla terminal a la que las fichas de los distintos jugadores deben acceder para ganar. No
10 obstante el interés de tales juegos resulta limitado, porque carecen del aliciente de una carrera con sus peculiaridades específicas, como puede ser la de vehículos de "fórmula 1".

El juego de carreras objeto de la invención tiene la ventaja de que posee todas las características propia de este tipo de competiciones automovilísticas, consiguiendo trasladar al tablero las emociones y vicisitudes de un gran premio.

15 Esencialmente el juego en cuestión se caracteriza porque consta de un circuito semejante al de las carreras de automóviles, dividido en una sucesión de casillas a recorrer por las fichas representativas de los vehículos, formando un
20 circuito principal, al que están incorporados un número indeterminado de circuitos secundarios con entrada y salida al circuito principal por sendas casillas espaciadas, cuyos circuitos secundarios comprenden mayor número de casillas que las
25 que hay en el tramo del circuito principal comprendido entre la entrada y salida del secundario correspondiente.

El circuito de competición comprende un tramo de salida a modo de parrilla dividido en una pluralidad de zonas

que corresponde a cada ficha en competición, en las que se sitúan al inicio de la carrera según un orden establecido después de una primera prueba clasificatoria sobre el propio circuito entre todos los participantes.

5 Se ha previsto que el número de zonas que comprende la parrilla de salida sea menor que el de fichas que obtengan menores puntuaciones.

10 Para la mejor comprensión de cuanto queda descrito en la presente memoria, se acompañan unos dibujos en los que tan sólo a título de ejemplo, se representa un caso práctico de realización del juego de carreras.

15 En dichos dibujos la figura 1 es una vista en planta del tablero con el circuito de juego; la figura 2 es un detalle parcial del circuito en el cual está representada la parrilla de salida y un tramo de un circuito secundario con su entrada al circuito principal; y la figura 3 es un detalle en perspectiva de un tramo de un circuito secundario a partir de su primera casilla de salida del circuito principal.

20 El juego de carreras de sobremesa descrito consta en los dibujos de un tablero -1- sobre el que está representado un circuito de carreras -2-, que puede presentar cualquier trazado y, ventajosamente, el trazado de un circuito conocido de vehículos de "fórmula 1".

25 En líneas generales el circuito -2- está dividido en casillas sucesivas -3-. Junto a ellas pueden aparecer circuitos secundarios, por ejemplo los referenciados con -4- y -5- formados por casillas menores -6-, que van desde una casilla de salida o desvío -7- en el circuito principal, a otra casi-

lla -8- de reentrada, con la particularidad de que el número de casillas -6- que comprende el circuito secundario entre la salida -7- y la entrada -8- siempre es mayor que el número de casillas -3- del circuito principal entre las dos mismas casillas citadas -7- y -8-.

5

Las casillas -7- de bifurcación o de salida del circuito principal están precedidas de una casilla -9- señalizada que obliga al jugador o ficha -10- que vaya a parar a ella, a seguir por el circuito secundario que corresponda.

10

Hay otras casillas -11- señalizadas que suponen al jugador cuya ficha vaya a parar a ellas, penalizaciones diversas de acuerdo con el reglamento establecido, ya sea una detención en el recorrido establecido, ya sea una detención en el recorrido o, incluso, la descalificación final y la retirada definitiva de la ficha que se situará en las casillas -12- situadas al margen del circuito y que corresponde a la zona de talleres, habituallamiento y reparaciones comúnmente conocida como "boxers".

15



Detrás de la línea de salida y llegada -13- hay una zona de salida -14- destinada a la colocación de las fichas en competición, dotad de unos espacios señalizados -15- para cada una de las fichas participantes, a modo de parrilla, en la que se colocan por orden según el resultado de una primera vuelta clasificatoria que se establece sobre todo o parte del mismo circuito, de acuerdo con las reglas del juego.

20



25

El número de espacios -15- es inferior al total de fichas, de forma que quedan eliminadas las sobrantes que obtengan la puntuación más baja en la prueba clasificatoria.

El número de fichas puede ser superior al de jugadores, agrupándose las fichas por escuderías o equipos pertenecientes a un mismo jugador.

5

Se ha previsto también cuatro dados -16- que se utilizan opcionalmente en una primera tirada de precalificación simplificada para determinar el orden en la parrilla de salida, utilizándose durante el resto de la competición o carrera, únicamente dos dados.

10

Las fichas en su salida al inicio de la carrera deben avanzar contando espacio por espacio, según el valor de la tirada a partir del lugar que ocupan en la parrilla.

15

Las fichas -10- llevarán reproducciones de marcas o escuderías que permitan identificarlas, e incluso podrán ir numeradas. En lugar de fichas pueden utilizarse pequeños vehículos a escala.

...:

Es evidente que podrán reproducirse sobre el tablero distintos circuitos de carreras, ya sean reproducciones de circuitos auténticos, o bien imaginarios.

...:

20

Serán independientes del objeto de la invención, además de las reglas del juego, las formas y dimensiones del circuito, de las fichas y otros componentes del juego, materiales y otras características constructivas, así como todos los detalles accesorios que puedan presentarse, que no alteren la esencialidad de la invención.

...:

25

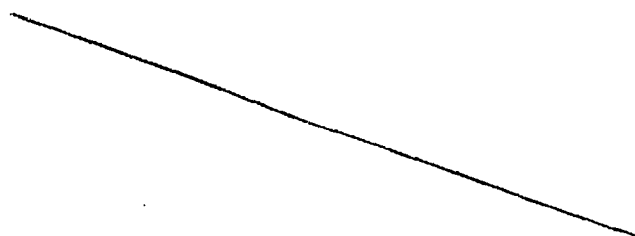

REIVINDICACIONES

1. Juego de carreras de sobremesa, del tipo que comprende un tablero con un circuito a recorrer por fichas movidas en función de los calores obtenidos en sucesivas tiradas de dados u otro sistema convencional, caracterizado esencialmente por el hecho de que el circuito a recorrer representa un circuito principal de carreras dividido en casillas por las cuales representa un vehículo, a cuyo circuito principal se hallan incorporados un número convencional de circuitos secundarios de penalización que parten de una casilla del circuito principal y vuelven a otra casilla más avanzada del propio circuito principal, si bien el número de casillas de cada circuito secundario siempre es mayor que el de las casillas del tramo del circuito principal, comprendido entre la entrada y salida del secundario correspondiente.

2. Juego de carreras de sobremesa, según la reivindicación anterior, caracterizado por el hecho de que el circuito principal está dotado de un espacio a modo de parrilla de salida dividido en zonas numeradas que corresponden a las fichas que entran en competición, las cuales ocupan dichas casillas de acuerdo con el orden que establece una primera prueba clasificatoria realizada sobre el propio circuito principal.

3. Juego de carreras de sobremesa, según las reivindicaciones 1 y 2, caracterizado por el hecho de que el número de zonas de salida es superior al de fichas, de forma que quedan eliminadas aquellas que obtienen menor puntuación en la prueba clasificatoria.

4. Juego de carreras de sobremesa.

La presente memoria descriptiva consta de siete hojas foliadas escritas a máquina por una sola cara.

Barcelona, a 14 de septiembre de 1982

José Luis VALLS OLIVAN
P.a.

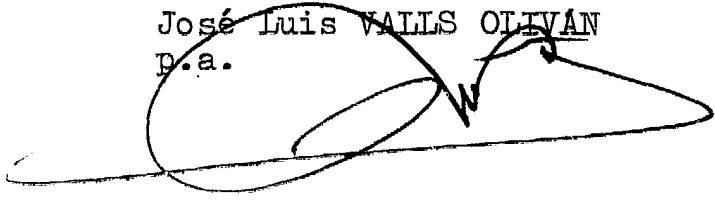
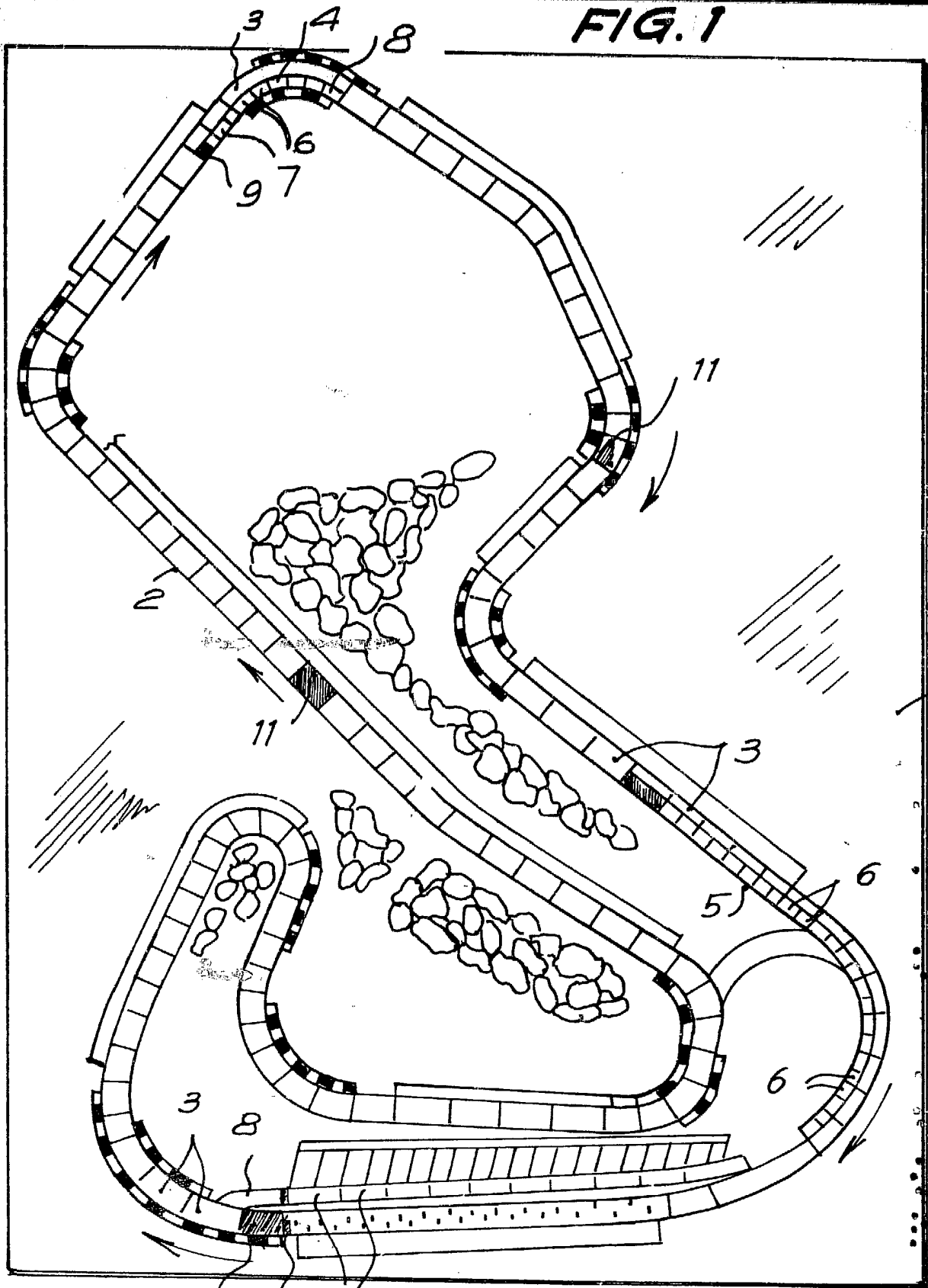

FIG. 1



32240/2

Barcelona, a 14 de septiembre de 1982
p.a.

A large, stylized handwritten signature in black ink, located below the text 'Barcelona, a 14 de septiembre de 1982 p.a.'.

FIG. 2

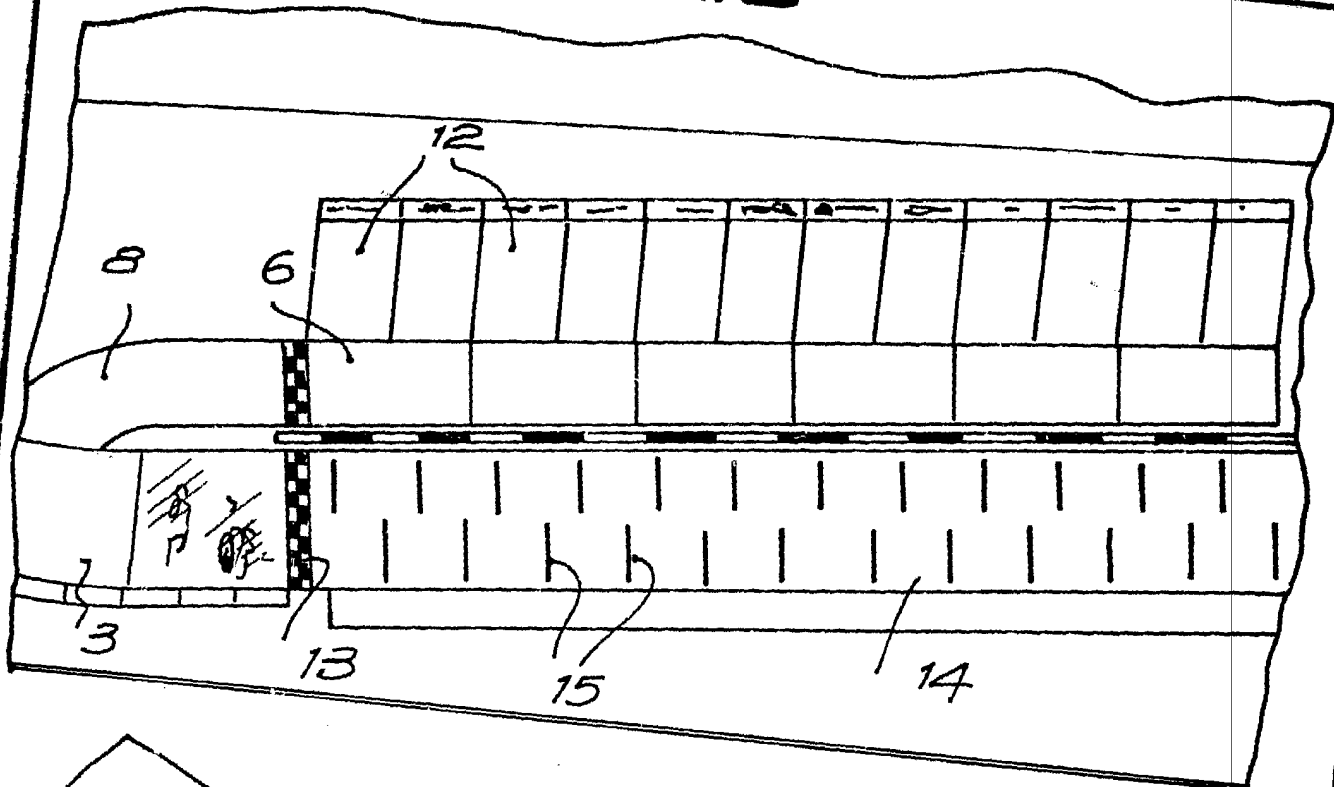

32240/2

FIG. 3

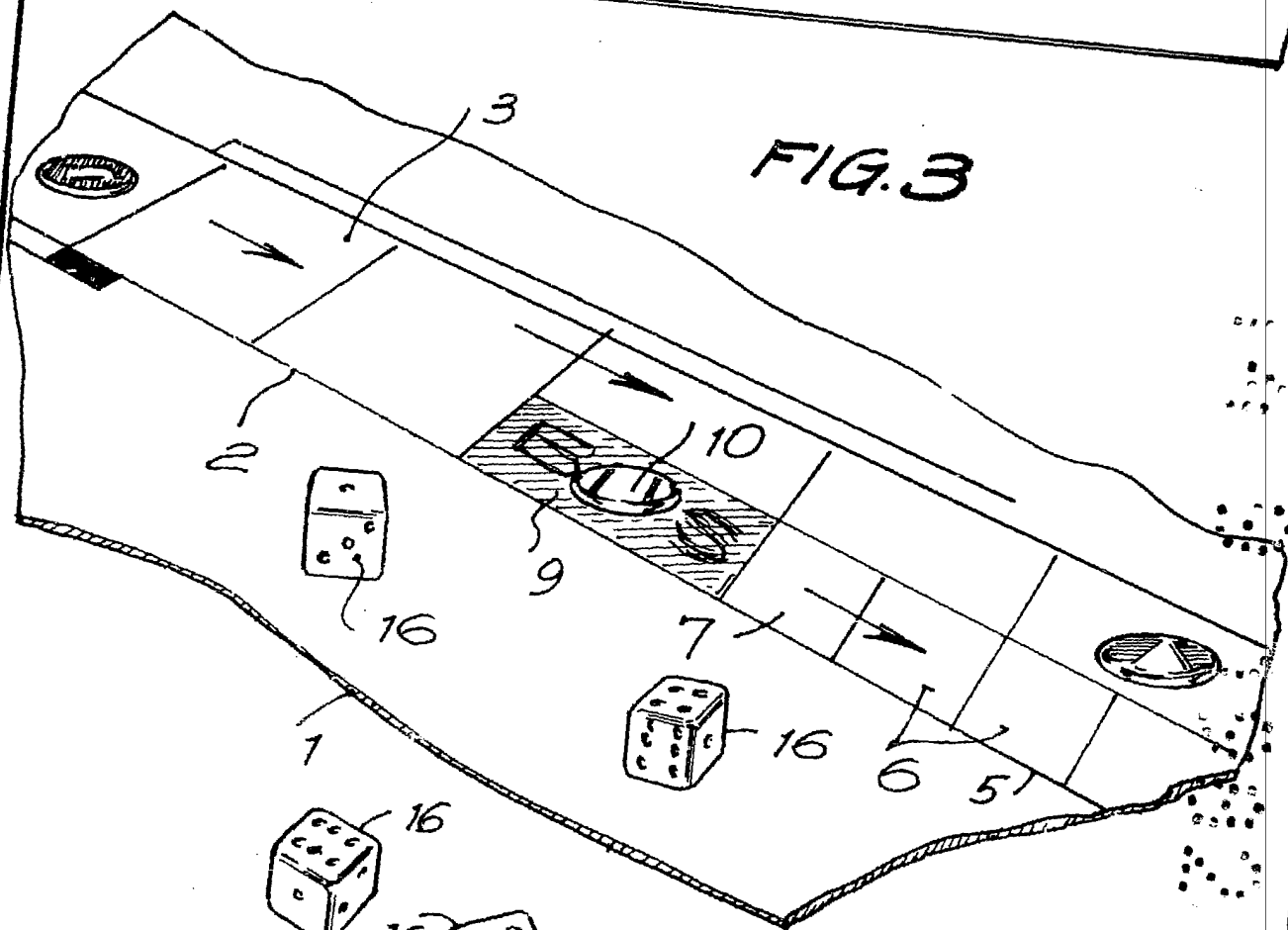

Barcelona, a 14 septiembre 1982
p.a.