

267 160



26 7 1 6 0

MEMORIA DESCRIPTIVA

Correspondiente a una Patente de Introducción cuyo registro se solicita por diez años, para todo el Territorio Nacional y sus Colonias, a favor de D^{ña}. Josefa Alustiza Mugica, de nacionalidad española, residente en LEGAZPIA (Guipuzcoa) sin mas señas, por:

MESITA-CARRITO DESMONTABLE Y DESLIZANTE

La presente invención se refiere a una mesita-carrito, preferiblemente metálica, totalmente desmontable y deslizable.

5 La tendencia actual en la fabricación de muebles se dirige a la economía de espacio, utilización práctica en combinación con el sentido funcional del mueble y manejo cómodo del mismo.

Estas cualidades, imprescindibles en el servicio de todo elemento necesario para la vida moderna, en donde



el espacio está aprovechado al máximo y el esfuerzo mecánico se reduce al meramente conveniente, no se da en los muebles modernos en su totalidad. Unas veces la ligereza del mueble va en detrimento de su solidez, en ocasiones, es esta la que motiva el excesivo peso, y otras queda perjudicada la estética.

El objeto que se preconiza en la presente Patente, posee como características indudables un peso ligerísimo que le hace fácilmente transportable, ayudando a esta ventaja la facultad de poder ser despiezada por completo, lo que determina la facilidad de su ubicación en un reducido espacio del hogar, en caso de no ser necesario su uso, o necesitar ser transportada en el porta-maletas de cualquier turismo. Por otra parte, con dicha mesita no existe inconveniente físico alguno para su traslado de un sitio a otro, puesto que lleva unas ruedas giratorias de rodamientos a bolas que determinan el deslizamiento del mueble de una manera suave y elegante. Es decir, y como un resumen simplificado de las ventajas que reporta la mesita carrito de la presente patente, es incuestionablemente apta para ser utilizada en el hogar, debido a ser enteramente desmontable, su peso ligero y fácil transporte, y la facultad que presenta de su reducido embalaje. Además estas cualidades no merman la vistosidad de sus líneas, y forma un mueble conjuntado de aspecto elegante y original. Además dicha mesita está provista de parrilla o antequel y de tacos de goma u otro material apropiado para asiento del aparato a colocar o mejor adaptación del mismo.

Esta mesita carrito que ha sido proyectada principalmente como soporte para aparatos de televisión, aun cuando



su uso puede ser modificado para otros menesteres se caracteriza por componerse de cuatro piezas principales y la parrilla o anaquel que puede tener cualquier forma, según este adaptada al objeto previsto para su empleo, por lo que puede variarse la forma, los brazos, etc. Asimismo, y como se ha apuntado anteriormente, dicha mesita lleva, además cuatro tacos de goma u otra clase de material apropiado, sujetos en los catetos que forman los triángulos superiores truncados, para asiento y mejor adaptación de los aparatos u objetos a soportar.

Los mencionados tacos tienen la ventaja de que el asiento y fijación de los aparatos, cajas u otros objetos se adaptan y se adhieren mejor, y por lo tanto, no resbalan al trasladar la mesita de una parte a otra, lo que forzosamente sucedería si dichos aparatos u objetos se apoyasen sobre los tubos que forman los triángulos truncados.

Para una mejor comprensión del invento se ilustra a continuación una forma preferida de realización del mismo dada a título simplemente enunciativo y no limitativo y en cuyos dibujos:

La figura I es una representación en perspectiva de la mesita carrito desmontada.

La Fig. II muestra en alzado y en posición vertical la mesita carrito de la figura I, y

La Fig. III es una representación de costado de la mesita de la fig. "2".

Con el fin de proporcionar mayor sencillez y claridad en la descripción expositiva del invento, partes iguales han sido afectadas de referencias idénticas.

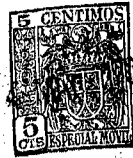

En las figuras: 1 representa la espiga de unión de los laterales.

2 triángulo truncado a noventa grados,

3, pieza triángulo

5 4 tubo hembra

5 triángulo truncado

6 pieza triángulo

7 tirantes

8 pivotes de la parrilla

10 9 parrilla o anaquel

10 orificios para alojamientos de los pivotes.

11 extremo de los brazos

12 brazos o asas

13 apoyos longitudinales

15 14 ruedas giratorias

15 tacos de goma

Descrita la estructura de la mesita carrito desmontable, procede a continuación explicar el proceso del montaje y funcionamiento de la misma. En el supuesto de tener el mueble desplegado se procede de la siguiente manera: Se introduce la espiga 1 que lleva en su vértice el triángulo truncado 2 de una de las piezas triangulares 3 en la hembra o tubo 4 del otro vértice truncado 5 de la correspondiente pieza triangular 6.

25 Seguidamente se introducen los pivotes 8 de que está provista por su parte inferior la parrilla o anaquel 9 en los orificios correspondientes u ojales 10 que llevan los tirantes 7. Acto seguido los extremos 11 de los brazos o asas 12 se introducen en los orificios de alojamiento de los apoyos longitudinales 13, con lo cual se obtiene el

30



armado completo de la mesita-carrito y queda dispuesta para su uso. Como es lógico para desmontarla se efectuarán las mismas operaciones, pero en sentido inverso.

5 Dicha mesita-carrito lleva en los extremos de las piezas triangulares 3 y 6 unas ruedas giratorias 14 para su mejor deslizamiento y al propio tiempo silencioso, al efectuar el traslado de la mesita de un lugar a otro. Asimismo lleva en los catetos 2 y 5 que forman los triángulos truncados, cuatro tacos de goma 15 o de otro material apropiado con el fin de dar apropiado asiento y mejor adaptación de los aparatos a colocar, con el fin de que los mismos se adhieran de una manera perfecta y no resbalen.

10 Por lo que antecede se puede observar que dicha mesita-carrito es de estructura sencilla, no obstante la cual funciona con toda eficacia, y es un elemento decorativo que no desdice el sitio en que se coloque.

15 Dicha mesita-carrito ha sido concebida para soportar aparatos de televisión, principalmente, pero su uso se puede adaptar para cualquier otra finalidad, a cuyo efecto se aplica en su parte superior una tapa o bandeja de madera o material sintético, por ejemplo Formica.

20 La realización del mueble puede ser a base de material sintético o bien metálica, siendo una realización preferida a base de tubo de acero pintado a esmalte secado al horno, siendo las asas y rejilla o parrilla cromadas, pero tanto los materiales, tamaño, forma, dimensiones, han sido dados a título de referencia, y por tanto cualquier modificación que se introduzca en este sentido y que no altere la esencialidad del invento, se considerará comprendido en
25 La presente patente, cuyos términos deben ser tomados en su
30



caracter o acepción más amplia y nunca en sentido limitativo.

REIVINDICACIONES

5 1ª.- Mesita carrito desmontable y deslizante, caracte-
rizada porque el armazón se compone de dos piezas triangula-
res y paralelas que se truncan en su parte superior a noventa
grados, formando los catetos o vértices de los triángulos
en cuyo punto medio llevan un elemento de unión formado por
un pivote y su correspondiente alojamiento, siendo solida-
rios cada uno de estos elementos de unión a los opuestos ca-
10 tetos o vértices, que en su parte baja llevan soldados unos
tirantes solidarios con los lados que forman las piezas
triangulares paralelas completamente arriostradas, llevando
cada pieza sobre su parte triangular troncada apoyos longi-
tudinales, cuyos extremos sirven para alojar los extremos
15 de los brazos o asas.

2ª.- Mesita carrito desmontable y deslizante, según se
reivindica en el punto 1ª, caracterizada porque los catetos
de los triángulos llevan en su parte baja unos tirantes, los
cuales portan unos orificios para alojamiento de los pivotes
que lleva la pieza que sirve de anaquel o parrilla, la que
20 descansa sobre estos mismos tirantes.

3ª.- Mesita carrito desmontable y deslizante, según se
reivindica en los puntos anteriores, caracterizada porque en
los cuatro extremos de las piezas triangulares que terminan
perpendicularmente van acoplados los elementos deslizantes
25 que permiten la movilidad de la mesa.

4ª.- Mesita carrito desmontable y deslizante, según se
reivindica en los puntos anteriores, caracterizada porque en
los catetos de los triángulos superiores troncados van dis-
puestos tacos de material comprimible.
30



1961

5

5ª.- Mesita carrito desmontable y deslizable, según se reivindica en los puntos anteriores, caracterizada porque los dos brazos o asas son desmontables y extensibles, y cuyos extremos ligeramente alargados se introducen en los extremos huecos de los apoyos longitudinales.

10

6ª.- Mesita carrito desmontable y deslizable, según se reivindica en los puntos anteriores, caracterizada porque la pieza denominada parrilla o anaquel lleva cuatro pivotes a escuadra que se alojan en los orificios de los tirantes inferiores.

7ª.- MESITA CARRITO DESMONTABLE Y DESLIZANTE.

Todo ello tal como se describe en el cuerpo de esta memoria, se reivindica en su nota y representa a título de ejemplo en la adjunta hoja de planos.

Esta memoria consta de siete hojas, foliadas y mecanografiadas a dos espacios por una sola de sus caras.

Madrid, 4 MAY. 1961

M. S. S. S.

FIG. I

297160

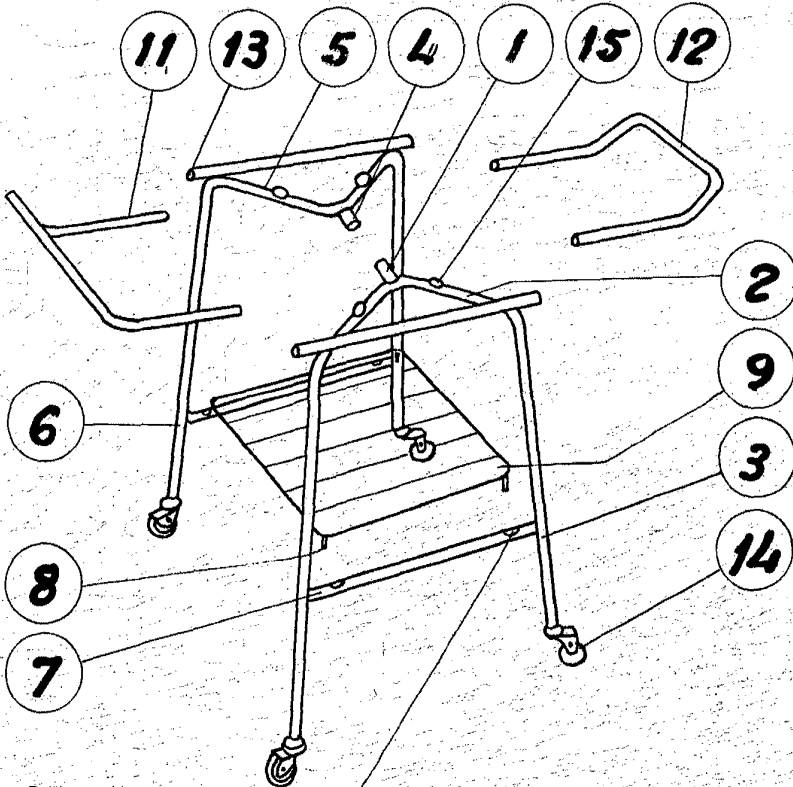

FIG. II

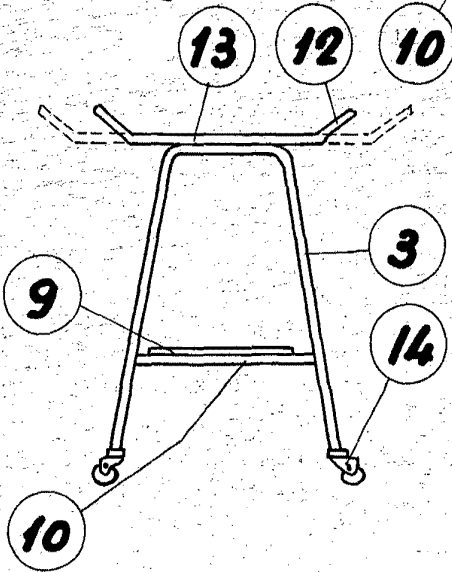
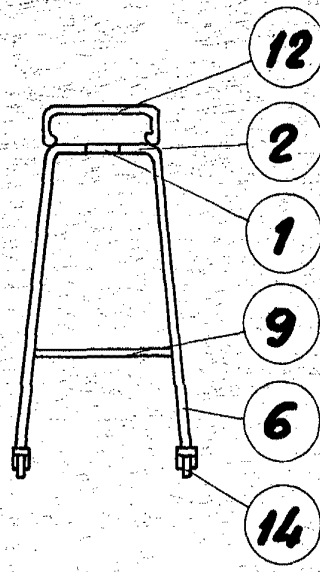

FIG. III



MADRID,

6 MAY. 1962

Alt. Scler