

REGISTRO DE LA PROPIEDAD INDUSTRIAL



ESPAÑA

ES

11

21

22

NUMERO	267.071.
FECHA DE PRESENTACION	11.9.80.

Y

MODELO DE UTILIDAD

1 JUL. 1983

30 PRIORIDADES	32 FECHA	33 PAIS
31 NUMERO		
8 230/79-2	11.9.79	SUIZA

47 FECHA DE PUBLICIDAD	51 CLASIFICACION INTERNACIONAL
	B62C13/06

54 TITULO DE LA INVENCION
UN DISPOSITIVO DESLIZANTE, EN PARTICULAR PARA DESLIZARSE SOBRE NIEVE Y HIELO.

71 SOLICITANTE (S)
JEAN-PAUL FLACHSMANN.

DOMICILIO DEL SOLICITANTE
Am Schilf - 6317 OBERWIL - SUIZA.

72 INVENTOR (ES)
El Sr. solicitante, de nacionalidad suiza.

73 TITULAR (ES)

74 REPRESENTANTE
DON BERNARDO UNGRIA GOIBURU.

MCG.-

1 El invento tiene por objeto un dispositivo deslizando, en particular para deslizarse sobre nieve y hielo, con un soporte de deslizamiento que posee una superficie de deslizamiento y una superficie de asiento para al menos una persona.

5 Los deslizadores utilizables en la nieve y en el hielo se conocen en diferentes ejecuciones. Junto a los deslizadores conocidos desde hace tiempo, contruidos en forma de trineo con bastidor fijo, se conocen numerosas formas de deslizadores, contruidos en especial de material plástico. En una forma de ejecución sendilla conocida se compone el deslizador fundamentalmente de una estera delgada de dos capas entre las que se halla una delgada capa de almohadillado. En la parte delantera está dispuesta una asa con el que el conductor levanta la parte delantera de la estera para hacer posible el deslizamiento. Esta forma de ejecución conocida satisface sin duda el deseo del usuario de disponer de un deslizador ligero, poco voluminoso, pero posee el inconveniente de que la curvatura de la estera producida por el levantamiento del asa delantera produce un efecto de frenado, en especial con nieve blanda, ya que en ella se produce una acumulación de nieve.

15 El invento tiene por objeto construir un deslizador de la clase descrita más arriba de tal modo que, conservando las ventajas de una ejecución ligera y poco voluminosa, posea buenas propiedades de deslizamiento en cualquier clase de nieve, al mismo tiempo que se pueda conducir con facilidad. Este problema se soluciona, según el invento, por el hecho de que el soporte de deslizamiento se construye en forma de escudo de formas rígidas con al menos dos partes de escudo, que se unen por medio de una char-

1
2
3
4
5
6
7
8
9
10
11
12
13
14
15
16
17
18
19
20
21
22
23
24
25
26
27
28
29
30
31
32
33
34
35
36
37
38
39
40
41
42
43
44
45
46
47
48
49
50
51
52
53
54
55
56
57
58
59
60
61
62
63
64
65
66
67
68
69
70
71
72
73
74
75
76
77
78
79
80
81
82
83
84
85
86
87
88
89
90
91
92
93
94
95
96
97
98
99
100
101
102
103
104
105
106
107
108
109
110
111
112
113
114
115
116
117
118
119
120
121
122
123
124
125
126
127
128
129
130
131
132
133
134
135
136
137
138
139
140
141
142
143
144
145
146
147
148
149
150
151
152
153
154
155
156
157
158
159
160
161
162
163
164
165
166
167
168
169
170
171
172
173
174
175
176
177
178
179
180
181
182
183
184
185
186
187
188
189
190
191
192
193
194
195
196
197
198
199
200
201
202
203
204
205
206
207
208
209
210
211
212
213
214
215
216
217
218
219
220
221
222
223
224
225
226
227
228
229
230
231
232
233
234
235
236
237
238
239
240
241
242
243
244
245
246
247
248
249
250
251
252
253
254
255
256
257
258
259
260
261
262
263
264
265
266
267
268
269
270
271
272
273
274
275
276
277
278
279
280
281
282
283
284
285
286
287
288
289
290
291
292
293
294
295
296
297
298
299
300
301
302
303
304
305
306
307
308
309
310
311
312
313
314
315
316
317
318
319
320
321
322
323
324
325
326
327
328
329
330
331
332
333
334
335
336
337
338
339
340
341
342
343
344
345
346
347
348
349
350
351
352
353
354
355
356
357
358
359
360
361
362
363
364
365
366
367
368
369
370
371
372
373
374
375
376
377
378
379
380
381
382
383
384
385
386
387
388
389
390
391
392
393
394
395
396
397
398
399
400
401
402
403
404
405
406
407
408
409
410
411
412
413
414
415
416
417
418
419
420
421
422
423
424
425
426
427
428
429
430
431
432
433
434
435
436
437
438
439
440
441
442
443
444
445
446
447
448
449
450
451
452
453
454
455
456
457
458
459
460
461
462
463
464
465
466
467
468
469
470
471
472
473
474
475
476
477
478
479
480
481
482
483
484
485
486
487
488
489
490
491
492
493
494
495
496
497
498
499
500
501
502
503
504
505
506
507
508
509
510
511
512
513
514
515
516
517
518
519
520
521
522
523
524
525
526
527
528
529
530
531
532
533
534
535
536
537
538
539
540
541
542
543
544
545
546
547
548
549
550
551
552
553
554
555
556
557
558
559
560
561
562
563
564
565
566
567
568
569
570
571
572
573
574
575
576
577
578
579
580
581
582
583
584
585
586
587
588
589
590
591
592
593
594
595
596
597
598
599
600
601
602
603
604
605
606
607
608
609
610
611
612
613
614
615
616
617
618
619
620
621
622
623
624
625
626
627
628
629
630
631
632
633
634
635
636
637
638
639
640
641
642
643
644
645
646
647
648
649
650
651
652
653
654
655
656
657
658
659
660
661
662
663
664
665
666
667
668
669
670
671
672
673
674
675
676
677
678
679
680
681
682
683
684
685
686
687
688
689
690
691
692
693
694
695
696
697
698
699
700
701
702
703
704
705
706
707
708
709
710
711
712
713
714
715
716
717
718
719
720
721
722
723
724
725
726
727
728
729
730
731
732
733
734
735
736
737
738
739
740
741
742
743
744
745
746
747
748
749
750
751
752
753
754
755
756
757
758
759
760
761
762
763
764
765
766
767
768
769
770
771
772
773
774
775
776
777
778
779
780
781
782
783
784
785
786
787
788
789
790
791
792
793
794
795
796
797
798
799
800
801
802
803
804
805
806
807
808
809
810
811
812
813
814
815
816
817
818
819
820
821
822
823
824
825
826
827
828
829
830
831
832
833
834
835
836
837
838
839
840
841
842
843
844
845
846
847
848
849
850
851
852
853
854
855
856
857
858
859
860
861
862
863
864
865
866
867
868
869
870
871
872
873
874
875
876
877
878
879
880
881
882
883
884
885
886
887
888
889
890
891
892
893
894
895
896
897
898
899
900
901
902
903
904
905
906
907
908
909
910
911
912
913
914
915
916
917
918
919
920
921
922
923
924
925
926
927
928
929
930
931
932
933
934
935
936
937
938
939
940
941
942
943
944
945
946
947
948
949
950
951
952
953
954
955
956
957
958
959
960
961
962
963
964
965
966
967
968
969
970
971
972
973
974
975
976
977
978
979
980
981
982
983
984
985
986
987
988
989
990
991
992
993
994
995
996
997
998
999
1000

nela continua situada en el eje longitudinal del deslizador. Con la charnela continua situada en el eje longitudinal del deslizador se consigue, que el deslizador permita ejecutar con facilidad cambios de dirección durante el deslizamiento. Al mismo tiempo, la charnela continúa hace posible el plegado del escudo, con lo que el deslizador se reduce, a pesar de su ejecución con formas rígidas, a dimensiones pequeñas y puede ser transportado con facilidad.

Según el invento, el deslizador se puede utilizar como percha.

El invento se representa en el dibujo por medio de algunos ejemplos de ejecución y se describe en lo que sigue.

La figura 1 representa una planta del deslizador, según el invento.

La figura 2 representa una sección del deslizador de la figura 1 a lo largo de la línea II-III de la figura 1.

La figura 3 representa una sección parcial ampliada del deslizador de la figura 1, según la línea III-III de la figura 1.

La figura 4 representa una planta de otra forma de ejecución del deslizador, según el invento.

La figura 5 representa una sección parcial ampliada del deslizador de la figura 4, según la línea V-V de la figura 4.

La figura 6 representa una variante de un detalle del deslizador de la figura 4.

El deslizador representado en la figura 1 posee un soporte de deslizamiento 1 en forma de un escudo. El soporte de deslizamiento 1 posee dos partes de escudo 2, 3, que como se desprende de la figura 2, están unidas entre sí

1 por una charnela continua 4. Es importante, que la charnela continua se extienda en el sentido del eje longitudinal 5 del soporte de deslizamiento 1. La ejecución, según figuras 1 a 3, posee una sola charnela continua 4, pero el soporte de deslizamiento 1 también podría estar provisto de varias charnelas continuas 5 paralelas entre sí. De acuerdo con la mayor cantidad de charnelas continuas 5 también sería mayor la cantidad de partes de escudo 2,3. ::::

10 Como se desprende de la figura 2, el soporte de deslizamiento 1 posee una superficie de deslizamiento 6 y una superficie de asiento 7. La superficie de deslizamiento 6 se construye convenientemente en forma de bandeja hueca de pared delgada y con formas rígidas, preferentemente de material plástico, por ejemplo polietileno. La bandeja hueca 6, que forma una bandeja plana posee un borde exterior 8 curvado, así como una orza 9 en cada una de las partes de escudo 2, 3. También es posible prever en una parte de escudo 2,3 más de una orza 9. La charnela continua 4 se situa convenientemente en la zona de la superficie de asiento 7, de forma, que cierre la ranura 10 que se forma entre las dos partes de escudo 2,3. La ranura 10 posee, véase la figura 2, una forma que se ensancha hacia la superficie de deslizamiento. Si la transición de las dos superficies laterales de la ranura 10 a la superficie de deslizamiento 6 propiamente dicha se realiza con un canto vivo, se obtiene una guía adicional.

25 La superficie de asiento 7 está formada convenientemente por un material blando, con preferencia un material plástico esponjado, como por ejemplo polietileno esponjado, al mismo tiempo, que el material rellena conveniente-

30

1 mente la totalidad de la cavidad de la superficie de des-
lizamiento 6.

5 Como se desprende de la figura 1, en los dos costados
se prevén asas 11 con los que se sujeta el conductor y que
puede utilizar para la ejecución de cambios de dirección.
Los cambios de dirección son iniciados por el hecho de que
por medio de un desplazamiento del centro de gravedad del
conductor se produce una descarga de una de las partes de
escudo 2,3, de modo, que descargando por ejemplo la parte
10 de escudo 2 derecha por medio de un aumento correspondien-
te de la carga de la parte de escudo 3 izquierda tiene lu-
gar un cambio de dirección hacia la izquierda, mientras
que al descargar la parte de escudo 3 tiene lugar un cam-
bio de dirección opuesto. El cambio de dirección es refor-
zado además tirando del asa correspondiente y clavando el
15 pie correspondiente.

En la figura 3 se representa de forma aumentada la zo-
na alrededor del asa 11. Las asas 11 se fabrican convenien-
20 temente del mismo material que la superficie de desliza-
miento 6. En la figura 3, las asas 11 están unidas de forma
rígida con la superficie de deslizamiento 6. Sin embargo,
también es posible, como se representa con línea de trazo
discontinuo, unir el asa 11 con la superficie de desliza-
miento 6 por medio de una charnela continua 4', con prefe-
25 rencia formando una ranura longitudinal 10'. En este caso
es conveniente elegir la forma de escudo, según la figura
4, en lugar de la forma de la figura 1. La situación de la
ranura longitudinal 10' se indica por medio de un línea de
punto y raya.

30 El deslizador representado en las figuras 4 y 5 posee

1 igualmente una superficie de deslizamiento 6 dura de forma
análoga a la de la figura i. Entre las dos partes de escu-
do 2, 3 se halla la charnela continua 4, que forma la ranu-
ra 10. Por el contrario, la superficie de asiento 12 se di-
5 ferencia de la superficie de asiento 7 de la ejecución, se
gún figuras 1 a 3; la superficie de asiento 12 se constru-
ye en forma de tapa con formas rígidas en cuyos bordes se
prevén pestañas de unión 13, que penetran y encajan en ran-
nuras 14 del borde de la superficie de deslizamiento 6.
10 En este caso, la unión cinemática de forma significa que
tampoco es posible un desplazamiento de la superficie de
deslizamiento 6 con relación a la superficie de asiento
12, lo que se consigue, por ejemplo, con tabiques alojados
en la ranura 14 del borde.

15 Si se quiere obtener una mayor estabilidad de formas
de las superficies de deslizamiento y de asiento 6 y 12
se pueden prever otras uniones de presión entre la superfi-
cie de deslizamiento 6 y la superficie de asiento 12. Como
se desprende de la figura 5, se puede tratar de tabiques
20 15 y 16, que se pueden prever en cualquier posición. En
lugar de los tabiques 15 y 16 se pueden disponer entre la
superficie de deslizamiento 6 y la superficie de asiento
12, véase figura 6, apoyos en forma de columnas 17 previs-
tas en la superficie de asiento 12, que encajan con unión
25 cinemática de forma en un zócalo 18 de la superficie de
deslizamiento 6. Estos apoyos 17, 18 impiden un despla-
zamiento de la superficie de deslizamiento 6 con relación a
la superficie de asiento 12.

30 En la figura 4 se representan dos formas distintas de
asas 11', 11". El asa 11' se construye en forma de cuerpo

1 hueco con nervios 19, mientras que el asa 11" posee un
elemento de asa 20 macizo.

5 Las superficies de deslizamiento 6 en forma de bande-
jas huecas, utilizadas en la forma de ejecución, según fi-
guras 1 y 5, confieren ya a las partes de escudo una rigi-
dez de formas suficiente. Sin embargo, si la deformación
elástica producida por el peso del conductor fuera dema-
siado grande, se puede obtener la rigidez de formas nece-
saria por medio de los tabiques 15, 16 y de los apoyos 17,
18. Sólo se obtiene una rigidez de formas suficiente, cuando
do la ranura 10 formada por la charnela continua 4 asegure
una buena conducción en la nieve y en el hielo, evitando,
que la parte frontal del soporte de deslizamiento 1 se cla-
ve en la nieve si la rigidez de formas es demasiado grande
y que se forme una acumulación de nieve, es decir un amon-
tonamiento de la nieve en el lado frontal, cuando la rigi-
dez de formas es demasiado pequeña.

15 En la ejecución, según figura 5, que representa igual-
mente una ejecución con formas rígidas y, por lo tanto, me-
nos deformable, forman las partes de escudo 2,3 un cuerpo
20 hueco cerrado, que se compone de dos piezas en la ejecu-
ción, según figura 5. Sin embargo, el espacio hueco forma-
do por las dos partes no está relleno. Igualmente es po-
sible construir las partes de escudo como un cuerpo hueco
25 único, siendo, sin embargo, conveniente fabricar mas de
dos partes de escudo y unir las entre si por medio de char-
nelas 4 correspondientes. Con ello se obtiene un desliza-
dor en forma de escudo, que posee varios cuerpos huecos
que se extienden en el sentido del eje longitudinal 5 y
30 que están unidos por charnelas continuas 4. Las pro-

1 piedades de un deslizador de esta clase son las mismas que
las del aparato, según figuras 4 y 5. Igualmente, la rigi-
de de formas de un aparato de este tipo es al menos tan
grande como la de un aparato, según figuras 4 y 5.

5 En las figuras 1 y 4 se representa con línea de trazo
discontinuo el asiento 7', que ocupa el conductor. El asi-
ento 7' puede ser definido por un conformado correspondien-
te de la superficie de asiento, por ejemplo por una depre-
sion plana. Sin embargo, también es posible marcar el asi-
10 ento 7' sin un conformado especial, por ejemplo por medio
de otro color, pero también es posible la supresion de la
marca para que el conductor localice por si mismo el asien-
to 7' más apropiado para él. Es conveniente, que la línea
de union 22, que pasa por las asas 11, 11', 11" pase aproxi-
15 madamente por el centro del asiento 7'. De la figura 4 se
desprende además, que no sólo la línea 22 de los centros
de las asas pasa aproximadamente por el centro del asiento
7', sino que el centro del asiento 7 se halla su vez en la
proximidad del centro del soporte de deslizamiento 1. Si-
20 tuando el asiento 7' en la forma descrita en relación a
la línea de union 22 de los centros de las asas y con re-
lación a la zona central del soporte de deslizamiento 1
se consigue optimar la fuerza a ejercer sobre las asas pa-
ra producir un cambio de dirección, al mismo tiempo, que
25 se mejora la conduccion del deslizador al conseguir una
presión uniforme sobre el suelo.

El deslizador descrito se prevé, sobre todo, para el
deslizamiento sobre nieve y hielo, pero también se puede
utilizar en dunas de arena o en otras pendientes debidamen-
te preparadas.

30

1 En resumen, el Modelo de Utilidad que se solicita
deberá recaer sobre las siguientes:

REIVINDICACIONES

5 1. Un dispositivo deslizante, en particular para des-
lizarse sobre nieve y hielo, con un soporte de deslizamien-
to que posee una superficie de deslizamiento y una superfi-
cie de asiento para al menos una persona, caracterizado por
el hecho de que el soporte de deslizamiento (1) está confi-
gurado en forma de escudo con formas rígidas con al menos
10 dos partes de escudo (2,3), que están unidas entre sí por
medio de una charnela continua (4) que se extiende en el
eje longitudinal (5) del deslizador.

15 2. Un dispositivo deslizante según la reivindicación
1, caracterizado por el hecho de que la charnela continua
(4) forma el remate de una ranura (10), situada entre las
partes de escudo (2,3), abierta hacia la superficie de des-
lizamiento (6) y que se ensancha hacia esta superficie de
deslizamiento (6).

20 3. Un dispositivo deslizante según las reivindicacio-
nes 1 ó 2, caracterizado por el hecho de que las partes de
escudo (2,3) están constituidas por al menos una bandeja
hueca que forma la superficie de deslizamiento (6) y sobre
las que está situada una superficie de asiento (7).

25 4. Un dispositivo deslizante según la reivindicación
3, caracterizado por el hecho de que la superficie de asien-
to (7) se compone de un material blando, por ejemplo un ma-
terial plástico esponjado.

30 5. Un dispositivo deslizante según la reivindicación
3, caracterizado por el hecho de que el asiento (7) de la
superficie de asiento está dispuesto con su centro en la

1 deslizamiento de cada parte de escudo (2,3) está dispuesto
al menos un patín (9), que se extiende paralelamente a la
charnela continua (4).

5 13. Un dispositivo deslizando según la reivindicación
1, caracterizado por el hecho de que en la superficie de
deslizamiento (6) se han practicado orificios (21) para la
salida del agua derretida.

10 14. Se reivindica por último como objeto sobre el que
ha de recaer el Modelo de Utilidad que se solicita: UN
DISPOSITIVO DESLIZANTE, EN PARTICULAR PARA DESLIZARSE SOBRE
NIEVE Y HIELO.

15 Todo conforme queda descrito y reivindicado en la pre-
sente memoria descriptiva que consta de once páginas mecanó-
grafiadas y dibujos adjuntos.

Madrid, 11 septiembre 1.980

BERNARDO UNGRIA

P.P.

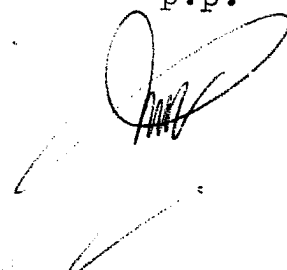

20

25

30

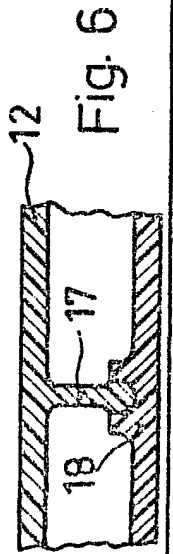
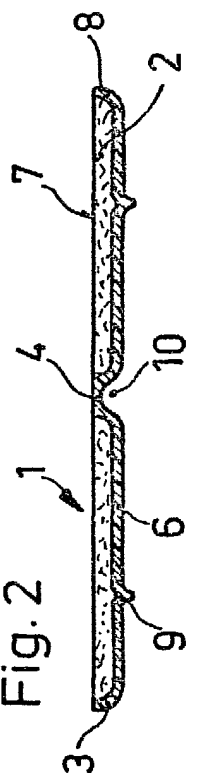
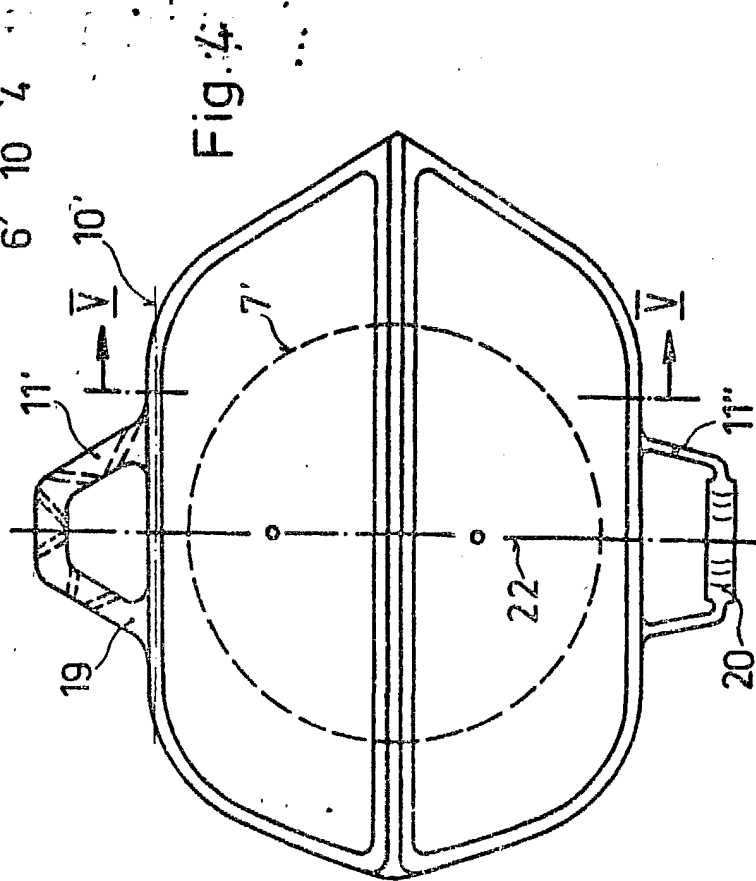
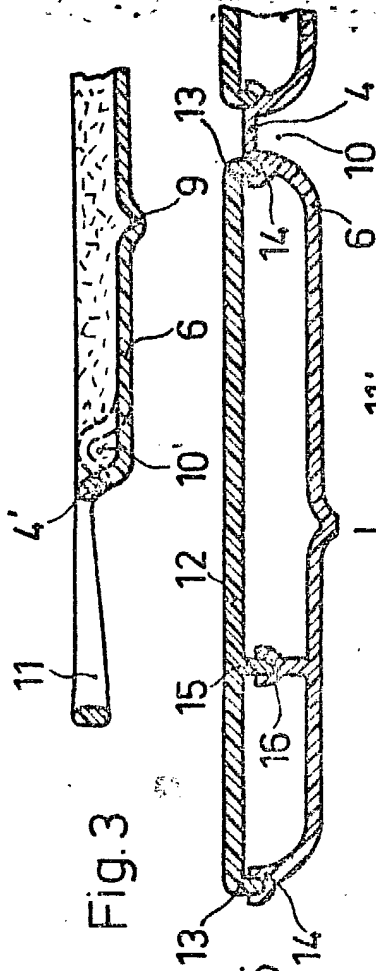
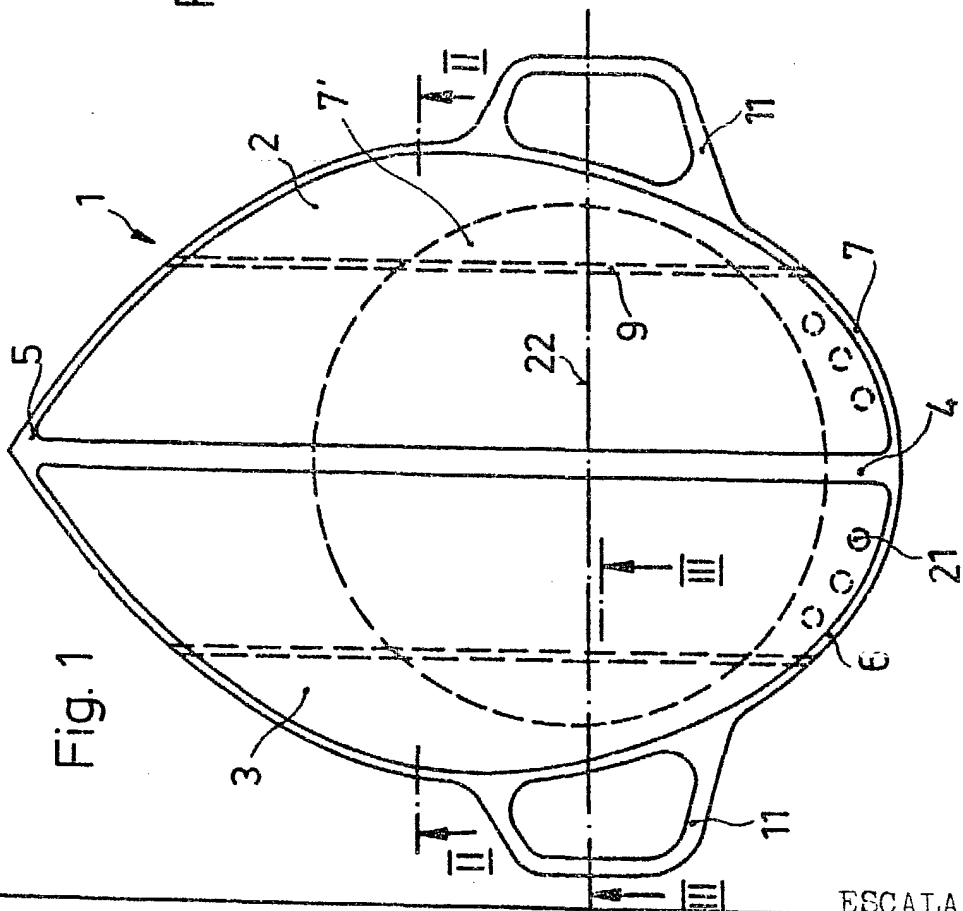

ESCALA VARIABLE

Madrid, 11 septibre 1980

BERNARDO UNGRIA

P. P. *[Signature]*