



ESPAÑA

(19) ES	(11) NUMERO	266905	(10) Y
	(21)		
	(22) FECHA DE PRESENTACION	12 AGO. 1982	

MODELO DE UTILIDAD

16 FEB. 1983

(30) PRIORIDADES:	(32) FECHA	(33) PAIS
(31) NUMERO		

(47) FECHA DE PUBLICIDAD	(51) CLASIFICACION INTERNACIONAL
	A63F9/00

(54) TITULO DE LA INVENCIÓN
"JUEGO MAGNETICO DE HABILIDAD"

(71) SOLICITANTE (S)
BAINSA, S. A.

(70) DOMICILIO DEL SOLICITANTE
IBI.- (Alicante), c/. Capitán Huidobro, 28

(72) INVENTOR (ES)

(73) TITULAR (ES)

(74) REPRESENTANTE
D. MANUEL DE ARPE GARCIA, Agente Oficial de la Propiedad Industrial.

MODELO DE UTILIDAD

por 20 años por

"JUEGO MAGNETICO DE HABILIDAD", a favor de la firma BAINSA, S. A., domiciliada en IBI.- (Alicante), c/. Capitán Huidobro, 28.

M E M O R I A D E S C R I P T I V A
= = = = =

Los juegos de competición que ponen a prueba la habilidad del usuario, gozan de gran aceptación tanto entre los niños, como entre los adultos, ya que con ellos se estimulan diversas facultades a la par, que permiten la ocupación de multitud de ratos ociosos.

5.-

El objeto del modelo de utilidad que nos ocupa, - consiste en uno de ellos, de fácil realización y al alcance de cualquier economía, por su sencillez de fabricación y bajo costo, consistiendo en esencia en un juego de habilidad constituido por una peana a modo de base, de la que emergen piezas provistas de una oquedad superior de distintos diámetros, rodeadas por círculos de tonalidades cromáticas diversas, a modo de diana con puntuación impresa, descansando sobre dicha peana o base, una pluralidad de esferas metálicas

10.-

en número que se corresponde al de piezas emergentes, encajando sobre la peana básica una cúpula de material rígido - transparente, que la cierra; para el desarrollo del juego se tratará que las esferas o bolas metálicas asciendan por dicha cúpula por medio de una pieza provista de imán, y que se depositen luego de su caída, en las oquedades provistas a tal fin, según la habilidad del usuario al cesar la fuerza magnética que las retenía, al retirar el imán de dichas

15.-

20.-

esferas o bolas.

25.- Conocidas que nos son, en virtud del preliminar -
 precedente las esencialidades y funciones a realizar por el
 objeto del modelo de utilidad que nos ocupa, y por ser el -
 tipo que ha de servir de base para llevar a cabo la confec-
 30.- ción de las diversas formas de realización a que en la prác-
 tica puede llegarse con la aplicación de sus fundamentos bá-
 sicos, se cita en la presente memoria a título de ejemplo y
 será descrito a continuación con la ayuda de la lámina de -
 dibujos que se adjunta.

35.- En la figura 1ª, se representa una vista en plan-
 ta superior del objeto del modelo de utilidad que se preco-
 niza, con detalle de la totalidad de elementos que lo cons-
 tituyen.

40.- La figura 2ª, representa una vista en alzado ante-
 rior de dicho objeto, apreciándose la ascensión de una bola
 o esfera metálica, en virtud de la fuerza magnética del - -
 imán.

La peana 1, lleva superiormente emergentes una -
 pluralidad de piezas 2, que superiormente conforman o queda-
 des 3, de distintos diámetros.

45.- Rodeando a las piezas 2, aparecen círculos 4, de
 distintas tonalidades, que pueden llevar una puntuación 5,
 determinada, establecida según la altura de la pieza y diá-
 metro de la oquedad.

50.- Las bolas metálicas 6, descansan sobre la peana o
 base, evitando su caída el cierre por medio de una cúpula -
 transparente 7, que se encaja sobre dicha peana.

La pieza 8, está constituida por un soporte inte-
 riormente hueco, que posteriormente se prolonga en un aside

ro 8', en el interior de cuyo soporte se encaja un imán 9.

55.- Con todo lo cual, al acercar el imán a la base de la cúpula y captar una de las mencionadas bolas metálicas, se conseguirá la ascensión de las esferas metálicas hasta - posicionarlas sobre las oquedades de las piezas emergentes, instante en que se retirará el imán, cayendo libremente las esferas, dependiendo de la habilidad del jugador el que caigan en su interior, puntuando, o fuera sobre la peana básica, quedando descalificadas.

60.-

Suficientemente descrito, que nos es el objeto -- del modelo de utilidad que nos ocupa, que lo es solamente a título de ejemplo y una de las múltiples formas de realización a que en la práctica puede llegarse tomando como fundamento en su construcción el descrito en la presente memoria únicamente nos resta señalar que las modificaciones de forma, tamaños, materiales empleados u otras no fundamentales, no deben ser consideradas variaciones que afecten a su esencialidad.

65.-

70.-

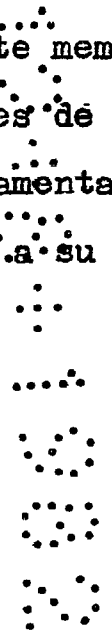

N O T A
= = = =

El modelo de utilidad descrito, recaerá pues sobre las siguientes reivindicaciones:

75.- 1ª.- "JUEGO MAGNETICO DE HABILIDAD", caracterizado por cuanto, está constituido por una peana básica de la que superiormente emergen una pluralidad de piezas de diferente altura, en cuyo extremo superior se conforman oquedades de distintos diámetros, se encuentran inferiormente rodeadas por círculos impresos en los que se detalla una puntuación, a semejanza de una diana, todo ello cerrado por --

80.- una pieza a modo de cúpula, a base de un material transparente, que encajará sobre dicha peana, en cuyo interior se dispondrán unas bolas metálicas en número correspondiente -- al de las piezas emergentes, con todo lo cual y con una pieza exterior, dotada de un imán se tratará de conseguir el --

85.- desplazamiento de las bolas metálicas por la superficie interior de la cúpula, hasta situarlas por encima de las oquedades para que por medio de caída libre, al retirar la fuerza magnética se introduzcan o nó, en las citadas oquedades consiguiendo la puntuación establecida.

90.- 2ª.- "JUEGO MAGNETICO DE HABILIDAD"

Todo ello, tal y conforme queda descrito, representado y reivindicado.

95.- Esta memoria consta de cuatro hojas, mecanografiadas y foliadas por una sola de sus caras, conteniendo un total de noventa y cinco líneas.

MADRID A

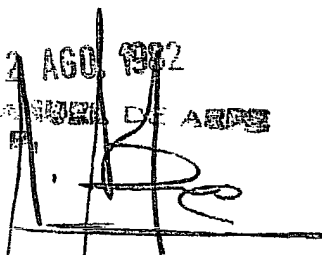
2 AGO. 1962
SECRETARIA DE ASES

D I S E Ñ O

=====

DE UN MODELO DE UTILIDAD, A FAVOR DE LA -
FIRMA BAINSA, S. A., DOMICILIADA EN IBI.-
(ALICANTE), c/. CAPITAN HUIDOBRO, 28.

POR: "JUEGO MAGNETICO DE HABILIDAD".

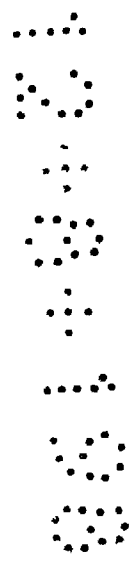
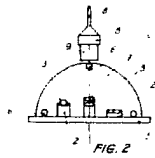
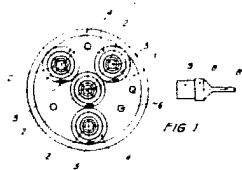

Escala variable.

MADRID A 12 AGO. 1982

MANUEL DE ARPE
S. P.

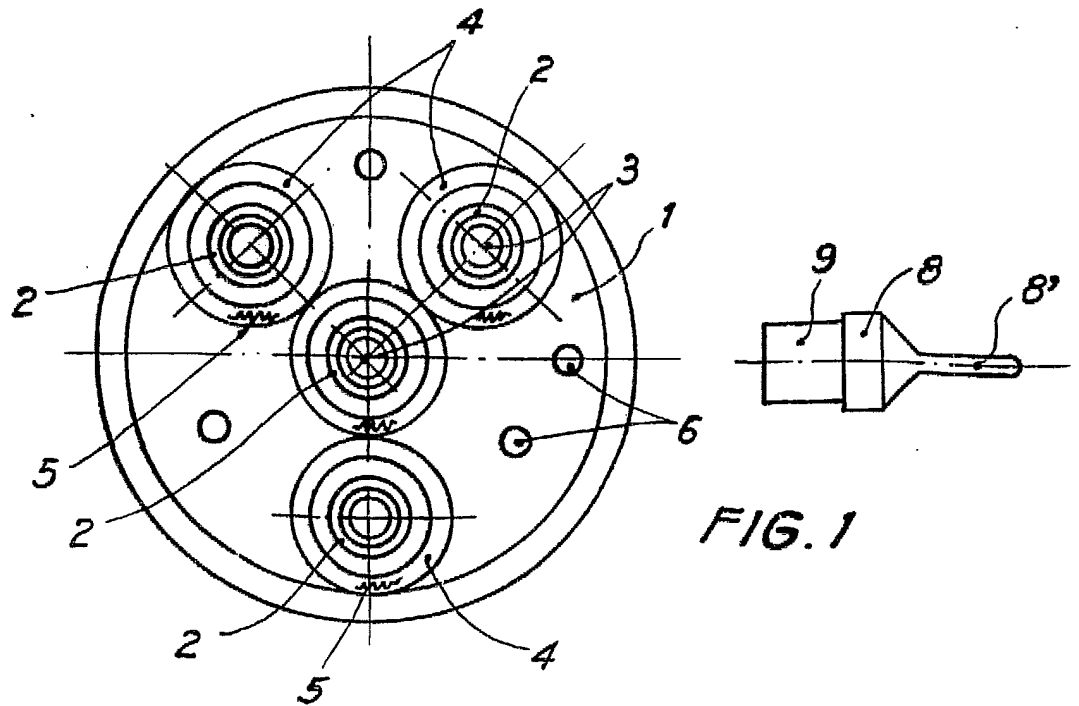

FIG. 1

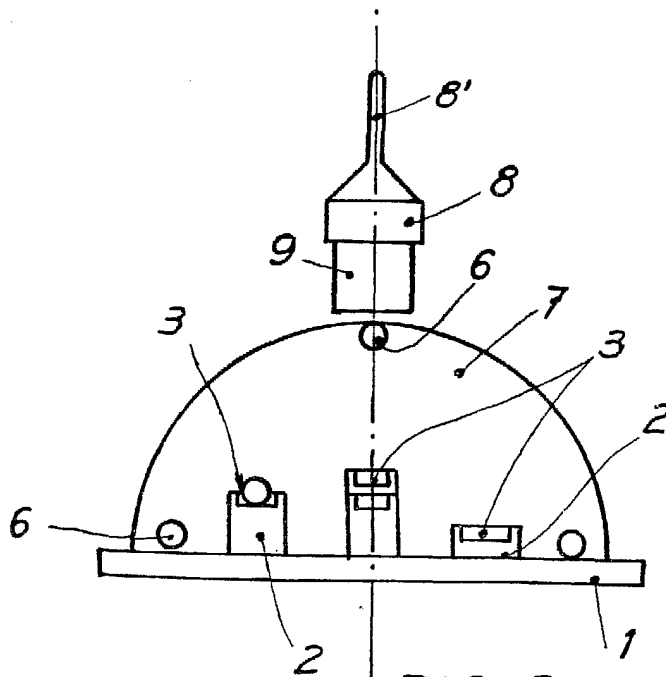
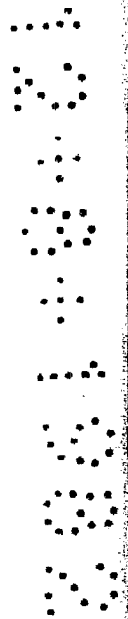

FIG. 2



Madrid,

12 AGO. 1982

MANUEL DE ARPE
P.F.

ESCALA VARIABLE