



ESPAÑA

(10) ES (11) (21) (22)	NUMERO 266849	(16) Y
	FECHA DE PRESENTACION 9 FEB. 1982	

MODELO DE UTILIDAD FEB. 1983

(30) PRIORIDADES:	(31) NUMERO	(32) FECHA	(33) PAIS
-------------------	-------------	------------	-----------

(47) FECHA DE PUBLICIDAD	(51) CLASIFICACION INTERNACIONAL H05B 3/02
--------------------------	------------------------------------------------------

(54) TITULO DE LA INVENCIÓN

"ALETA PERFECCIONADA PARA RESISTENCIAS ELECTRICAS CALEFACTORAS"

(71) SOLICITANTE (S)

ELECTRICFOR, S.A.

DOMICILIO DEL SOLICITANTE

Car Alzamora, 34-36 -- RUBI (Barcelona)

(72) INVENTOR (ES)

(73) TITULAR (ES)

ELECTRICFOR, S.A.

(74) REPRESENTANTE

D. JAIME ISERN CUYAS, Agente Oficial Propiedad Industrial

MEMORIA DESCRIPTIVA

El presente modelo de utilidad se refiere a una aleta perfeccionada para resistencias eléctricas calefactoras.

5 Es sabido que en las resistencias eléctricas del tipo aleteadas utilizadas para calefacción, se hace necesario el posicionado de las aletas sobre el blindaje de la resistencia, a una distancia de separación constante entre sí.

10 Hasta la fecha se ha recurrido a varios sistemas que faciliten el montaje de las aletas para que de manera automática, queden situadas a la distancia deseada. Uno de estos sistemas consiste en aprovechar la porción del material resultante del embutido del taladro destinado para
15 paso de la resistencia como medio separador de la aleta con respecto a la contigua, y así sucesivamente.

Sin embargo, este sistema presenta el inconveniente de que la distancia de separación entre aletas queda limitada a la dimensión de la porción de material embutido, que está en función del radio del taladro.
20

Es por ello que en muchos casos, resistencias de este tipo comportan un número de aletas superior al requerido, cuyo exceso no se elimina debido a la dificultad que supondría disponer de un sistema de tope separador, de
25 mayor dimensión.

Es evidente que este exceso de aletas reper-

cute de forma desfavorable en los costes del producto,
cuyo precio se incrementa de forma innecesaria.

Para subsanar estos inconvenientes, es tam-
bién conocida la técnica de troquelar en la aleta cuatro
5 ventanas rectangulares situadas según los vértices de un
paralelogramo rectángulo virtual, y abatir la porción tro-
quelada de material hacia un mismo lado de la aleta, has-
ta alcanzar una posición normal, con el objeto de con-
tituir estas porciones o pestañas sendos topes que apoyen
10 en la aleta contigua.

En este caso, se consigue evidentemente una
mayor distancia entre aletas, que soluciona en parte el
problema anterior, pero que genera nuevos inconvenientes
consecuencia del obstáculo que ofrecen estos topes o pes-
15 tañas al paso del aire, lo que merma el rendimiento de la
resistencia.

Para solucionar todos los inconvenientes ante
dichos se ha ideado la aleta motivo del presente modelo de
utilidad, y que consiste en obtener en los bordes transver-
20 sales de la aleta sendas pestañas troqueladas alineadas
sobre el eje longitudinal de aquella, de manera que al do-
blar estas pestañas hasta una posición normal, queden alineadas
también con los tubos de blindaje de las resistencias,
siendo la anchura de estas pestañas, como máximo, igual
25 al diámetro del tubo, debido a lo cual no existe obstáculo
al paso del aire.

Este tipo de pestaña es adaptable a distintas dimensiones de aletas; asimismo, permite aumentar la distancia entre aletas al no depender su separación del pliegue del embutido del taladro, sino de la longitud de la pestaña, que es superior a aquel, aumentado por consiguiente, al tener más separación entre aletas, la capacidad del paso de aire.

Con el fin de facilitar la explicación, se acompaña a la presente memoria descriptiva de una lámina de dibujos en la que se ha representado un caso de realización que se cita a título de ejemplo.

En los dibujos:

Las figuras 1, 2 y 3, corresponden a sendas vistas frontal, en planta y alzado lateral de una porción de resistencia equipada con la aleta de la invención.

Haciendo referencia a las figuras, se aprecia en su realización una aleta, designada en general por -1-, que presenta en ambos bordes transversales, sendas pestañas -2-, troqueladas y dobladas a 90°. Estas pestañas quedan alineadas sobre el eje longitudinal de la aleta -1-, tal como se aprecia en la figura 2, y la anchura -5-, de estas pestañas, no excede del diámetro del tubo de blindaje -6- de las resistencias -7-, con lo cual se favorece el paso del aire en ambos sentidos, todo lo cual constituye una notable ventaja para el rendimiento de los elementos.

Este tipo de pestaña -2-, es adaptable a distintas

dimensiones de aletas; permite aumentar la distancia entre aletas, al no depender su separación del pliegue del embutido, sino de la distancia de doblado que es superior a éste, incrementándose por consiguiente, al existir más separación entre aletas, la capacidad del paso del aire.

El modelo dentro de su esencialidad, puede ser llevado a la práctica en otras formas de realización que difieren en detalle de la indicada a título de ejemplo en la descripción y a las cuales alcanzará igualmente la protección que se recaba. Podrá pues construirse en cualquier forma y tamaño, con los materiales mas adecuados, por quedar todo ello comprendido en el espíritu de las reivindicaciones.

. = .

NOTA

Descrito el objeto del presente invento, se declaran nuevas y de propia invención, las siguientes reivindicaciones:

- 1.- Aleta perfeccionada para resistencias eléctricas calefactoras, del tipo que presenta pestañas troqueladas y dobladas a 90° para constituir tope separador con la aleta contigua, caracterizada esencialmente porque dichas pestañas se encuentran troqueladas en los bordes transversales de la aleta, alineadas sobre el eje longitudinal de la misma y coincidentes con la alineación de las resistencias; y porque

dichas pestañas, una vez dobladas a 90º, su anchura no
excede de la dimensión del diámetro del blindaje de la re-
sistencia, lo cual favorece el paso del aire en ambos sen-
tidos, longitudinal y transversal con respecto a la ale-
5 ta.

2.- Aleta perfeccionada para resistencias eléctri-
cas.

Según se describe y reivindica en la presente memo-
ria descriptiva que consta de 6 hojas foliadas y escritas
10 a máquina por una sola cara.

Madrid, a 9 Mayo 1932

p.a.

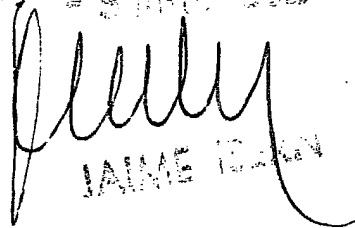
JAIME IZQUIERDO

mc.



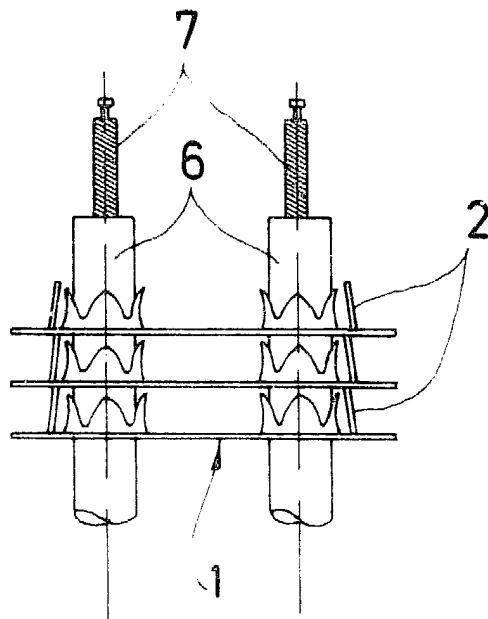

FIG. 1

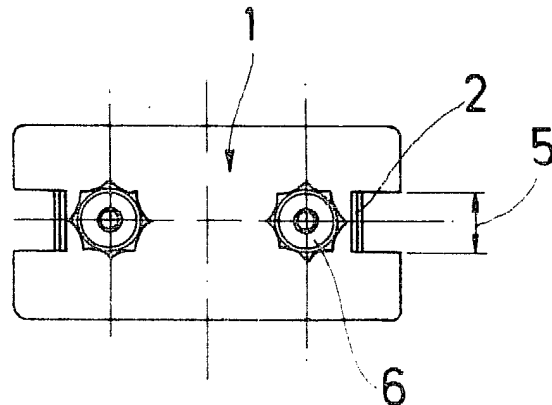

FIG. 2

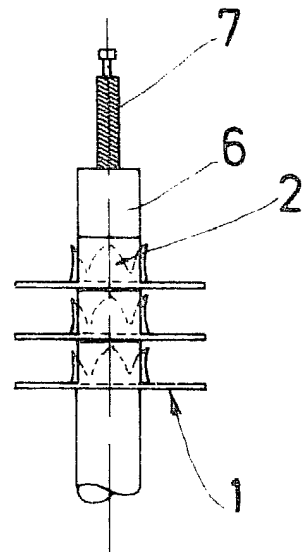

FIG. 3

Madrid, a
p. a.
Jaime
JAIME