

MINISTERIO DE INDUSTRIA Y ENERGIA

Registro de la Propiedad Industrial



ESPAÑA

| | | | | |
|-------|----|-----------------------|---------------|------|
| 19 ES | 11 | NUMERO | 266.806 | 19 Y |
| | 21 | | | |
| | 22 | FECHA DE PRESENTACION | 20-Julio-1982 | |

1 NOV. 1983

MODELO DE UTILIDAD

| | | |
|-----------------|----------|---------|
| 30 PRIORIDADES: | 32 FECHA | 33 PAIS |
| 31 NUMERO | | |

| | |
|------------------------|--------------------------------|
| 47 FECHA DE PUBLICIDAD | 51 CLASIFICACION INTERNACIONAL |
| | AGIL 9112 |

| |
|-------------------------------------|
| 54 TITULO DE LA INVENCIÓN |
| "DISPOSITIVO AMBIENTADOR-LIMPIADOR" |

| |
|---|
| 71 SOLICITANTE (S) |
| METZELER INDUSTRIA ESPAÑOLA DEL POLIETER, S.A. (INESPO) |

| |
|---|
| DOMICILIO DEL SOLICITANTE |
| PCLINYA (Barcelona), Ctra. B-142, Km. 6 |

| |
|------------------|
| 72 INVENTOR (ES) |
| |

| |
|-----------------|
| 73 TITULAR (ES) |
| |

| |
|------------------------------------|
| 74 REPRESENTANTE |
| D. JOSE MIGUEL GOMEZ-ACEBO Y POMBO |

La presente solicitud se refiere a un dispositivo ambientador-limpiador, del tipo de los que comprenden un envase constituido por un cuerpo-base, adaptado preferentemente para ser fijado sobre alguna superficie de soporte, y por una tapa enroscada en el cuerpo base, susceptible de desenroscarse parcialmente, en mayor o menor grado, dejando salir las emanaciones producidas por un producto ambientador contenido en su interior.

Son ya conocidos múltiples dispositivos de este tipo, particularmente aplicables para ambientar el interior de vehículos automóviles o habitaciones de pequeño volumen.

También son conocidos dispositivos limpiadores, adaptados para frotar un producto limpiador sobre una superficie que deba ser limpiada.

Sin embargo, aprovechando el hecho de que muchos de los productos limpiadores que ofrece el mercado presentan un olor agradable, se ha pensado en combinar un dispositivo ambientador con un dispositivo limpiador a efectos de reducir coste de compra y la mitad del espacio ocupado por ambos dispositivos.

En su esencia, el dispositivo ambientador-limpiador de que se trata, se caracteriza porque la tapa está provista en su cara interna de una masa esponjosa de un material de células abiertas, impregnado de una substancia limpiadora que además, a temperatura ambiente, produce emanaciones de olor agradable, siendo dicha tapa susceptible de poderse separar completamente del cuerpo-base, de modo que la masa

esponjosa sobresale parcialmente de la tapa y puede ser pasada por una superficie sobre la que queda aplicado el producto limpiador.

En los dibujos adjuntos se ilustra, a título de ejemplo no limitativo, una forma de realización del dispositivo ambientador-limpiador de que se trata.

La Fig. 1 es una vista en alzado, semiseccionada, el dispositivo ambientador-limpiador en posición de ambientador; y

la Fig. 2 muestra una vista en alzado de la tapa del dispositivo de que se trata, en su función de limpiador.

En dichos dibujos puede apreciarse que el dispositivo de que se trata comprende un cuerpo-base 1 sobre el que está enroscada una tapa 2 provista de unas aberturas 3 ocultables en mayor o menor grado. La graduación de dicho ocultamiento se realiza merced a la porción roscada común 6 entre el cuerpo-base 1 y la tapa 2. Gracias a un mayor o menor desenroscamiento, las aberturas 3 pueden quedar más o menos descubiertas y dejar pasar las emanaciones producidas por el producto ambientador interno en un mayor o menor grado.

La tapa 2 está provista en su interior de una masa esponjosa 4, de un material de células abiertas, impregnado de una substancia limpiadora que, además, a temperatura ambiente, produce emanaciones de olor agradable.

Dicha tapa 2 es susceptible de poderse separar completamente del cuerpo-base 1 (Fig. 2), de modo que la masa

esponjosa sobresale parcialmente en 5 de la tapa y puede ser pasada por una superficie sobre la que queda aplicado el producto limpiador impregnado.

Se hace constar que todo cuanto no altere, cambie
5 o modifique lo esencial del dispositivo ambientador-limpiador descrito, puede quedar sometido a variaciones de detalle.

N O T A

El Modelo de Utilidad que se solicita recae sobre las siguientes reivindicaciones:

REIVINDICACIONES

1^a.- Dispositivo ambientador-limpiador, del tipo de los que comprenden un envase constituido por un cuerpo-base, adaptado preferentemente para ser fijado sobre alguna superficie de soporte, y por una tapa enroscada en el cuerpo base, susceptible de desenroscarse parcialmente, en mayor o menor grado, dejando salir las emanaciones producidas por un producto ambientador contenido en su interior, caracterizado porque dicha tapa está provista en su cara interna de una masa esponjosa de un material de células abiertas, impregnado de una substancia limpiadora que además, a temperatura ambiente, produce emanaciones de olor agradable, siendo dicha tapa susceptible de poderse separar completamente del cuerpo-base, de modo que la masa esponjosa sobresale parcialmente de la tapa y puede ser pasada por una superficie sobre la que queda aplicado el producto limpiador.

2^a.- DISPOSITIVO AMBIENTADOR-LIMPIADOR, tal y como queda descrito y reivindicado en la presente memoria que consta de cinco hojas mecanografiadas por una sola cara y de una lámina de dibujos.

BARCELONA, 20 de Abril de 1982

METZELER INDUSTRIA ESPAÑOLA
DEL POLIETER (INESPO)
P.P.

J. M. GOMEZ-ACEBO Y POMBO
P. P. Calle de Colón

ESCALA VARIABLE

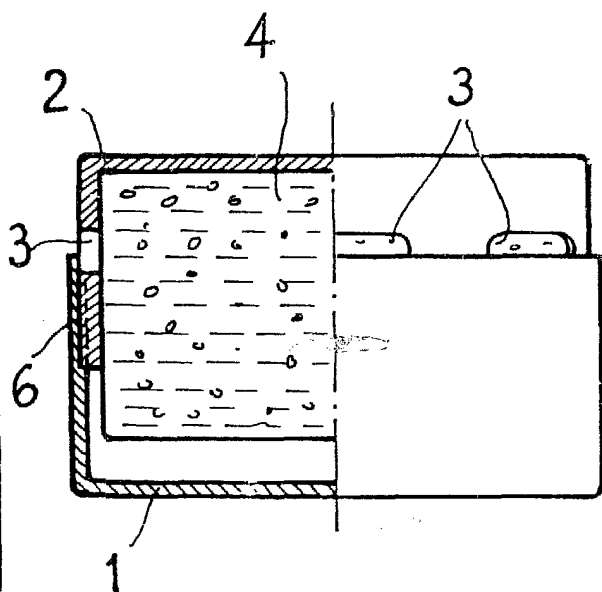

FIG. 1

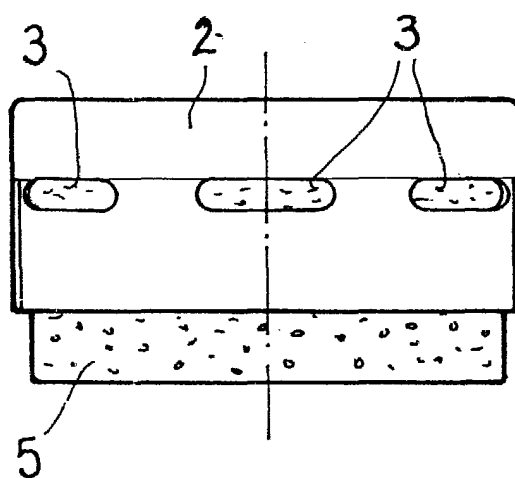

FIG. 2

BARCELONA, 20 de Julio de 1982.
METZELER INDUSTRIA ESPAÑOLA
DEL POLIETER, S.A. (INESPO)
P.P.

L. M. GOMEZ-ACEBO Y POMBO

p. p. Edición de la Oficina Colón