

MINISTERIO DE INDUSTRIA Y ENERGIA

Registro de la Propiedad Industrial



ESPAÑA

19	ES	11	NUMERO	10	Y
		21	266.804		
		22	FECHA DE PRESENTACION		
			20 JUL. 1982		

MODELO DE UTILIDAD

16 JUL. 1983

30	PRIORIDADES:	32	FECHA	33	PAIS
31	NUMERO				

47	FECHA DE PUBLICIDAD	51	CLASIFICACION INTERNACIONAL
		A47L 13/00

54	TITULO DE LA INVENCIÓN
	"DISPOSITIVO FRIEGASUELOS"

71	SOLICITANTE (S)
	METZELER INDUSTRIA ESPAÑOLA DEL POLIETER, S.A.

	DOMICILIO DEL SOLICITANTE
	POLINYA (Barcelona), Ctra. B-142, km. 6

72	INVENTOR (ES)

73	TITULAR (ES)

74	REPRESENTANTE
	D. JOSE MIGUEL GOMEZ-ACEBO Y POMBO

O.15.551

La presente solicitud se refiere a un dispositivo friegasuelos.

En su esencia, el dispositivo friegasuelos objeto de la presente solicitud se caracteriza porque comprende un mango portador, que en su parte inferior se bifurca en una horquilla en la que está dispuesta una placa fregadora-limpiadora esencialmente plana, constituida por una cara de superficie fregadora y por la otra cara de una lámina esponjosa, preferentemente impregnada de un producto limpiador.

En los dibujos adjuntos se ilustra, a título de ejemplo no limitativo, una forma de realización del dispositivo friegasuelos objeto de la presente solicitud.

La Fig. 1 muestra una vista del dispositivo en alzado, pero con su placa fregadora-limpiadora vista en planta; y

la Fig. 2 ilustra una vista análoga a la de la Fig. 1, pero con la placa-limpiadora vista de perfil.

En dichos dibujos puede apreciarse que el dispositivo friegasuelos comprende un mango 1 que en su parte inferior se bifurca en una horquilla 2.

Dicha horquilla 2 está adaptada para sustentar gítoriamente una placa fregadora-limpiadora 3, que por una de sus caras 4 ofrece una superficie fregadora y por la otra cara 5 presenta una lámina esponjosa, preferentemente impregnada de un producto limpiador y/o abrillantador.

Se hace constar que todo cuanto no altere, cambie o modifique lo esencial del dispositivo friegasuelos descrito, puede quedar sometido a variaciones de detalle.

REIVINDICACIONES

1ª.-Dispositivo friegasuelos, caracterizado porque comprende un mango portador que en su parte inferior se bifurca en una horquilla en la que está dispuesta una placa fregadora-limpiadora esencialmente plana, constituida por una cara de una superficie fregadora y por la otra cara de una lámina esponjosa, preferentemente impregnada de un producto limpiador.

2ª.- DISPOSITIVO FRIEGASUELOS,

tal y como queda descrito y reivindicado en la presente memoria que consta de cuatro hojas mecanografiadas por una sola cara y de una lámina de dibujos.

BARCELONA, 20 de Julio de 1982.

METZELER INDUSTRIA ESPAÑOLA
DEL POLIETER, S. A. (INESPO)
P.P.
J. M. GOMEZ-ACEBO Y POMBO
p. p. Fdo.: E. Ferragüelo Colón

ESCALA VARIABLE

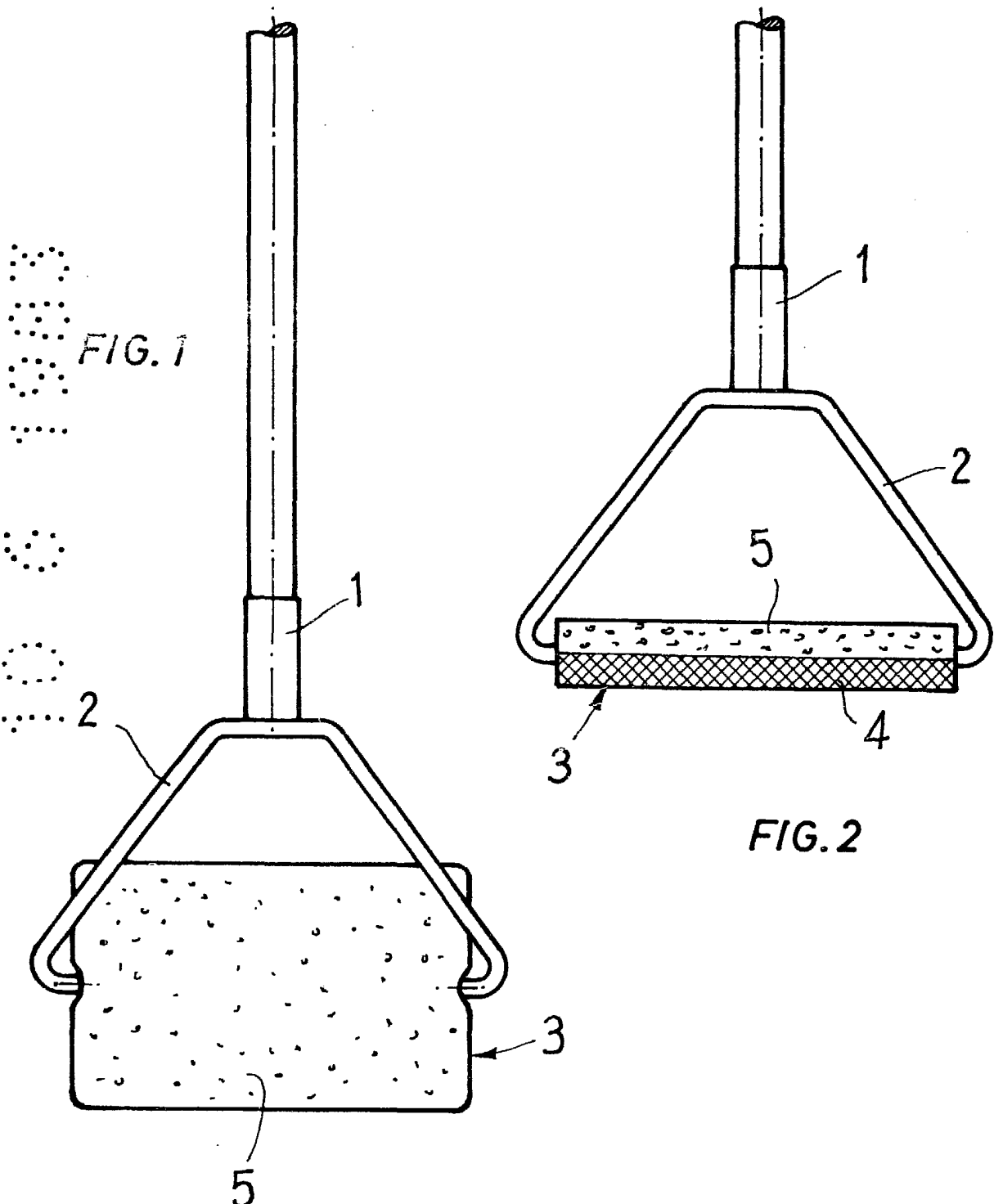

FIG. 1

FIG. 2

BARCELONA; 20 de Julio de 1982
METZELER INDUSTRIA ESPAÑOLA DEL
POLIETER, S.A. (INESPO)
P.P.
J. M. GOMEZ-ACEBO Y POMBO
p. p. Fdo.: E. Ferragüela Colón