



ESPAÑA



10	ES	11	NUMERO	2066719	10	Y
21		21	FECHA DE PRESENTACION	28 III 1982		
22		22				

MODELO DE UTILIDAD

30	PRIORIDADES	31	NUMERO	32	FECHA	33	PAIS
----	-------------	----	--------	----	-------	----	------

34	FECHA DE PUBLICIDAD	31	CLASIFICACION INTERNACIONAL
			A63H 3/00

54	TITULO DE LA INVENCIÓN
	"MUÑECO PERFECCIONADO"

35	SOLICITANTE S
	EXIN-IBER, S.A.

36	DOMICILIO DEL SOLICITANTE
	BARCELONA, Arlobau 80

37	INVENTOR ES
----	-------------

38	TITULAR ES
----	------------

39	REPRESENTANTE
	D. MANUEL DE RAFAEL GARCIA

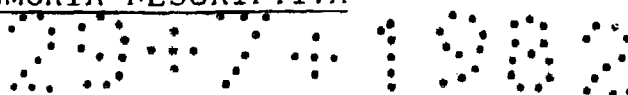

El presente modelo de utilidad se refiere a un muñeco perfeccionado.

Este muñeco tiene como característica principal el hecho de comprender una pieza de revolución constitutiva de la cara que en su periferia presenta distintas representaciones variando de expresión. Esta pieza-cara está ensartada sobre un elemento axial que une rígidamente la parte superior de la cabeza (que forma el cabello, con o sin sombrero o tocado) con el cuerpo del muñeco.

Ello permite obtener distintos efectos en la cara del muñeco que proporciona al niño un mayor ali-ciente en el juego.

Para facilitar al niño el accionar rotatoriamente la ~~pieza~~ pieza-cara rotatoria, ésta presenta un cuello con periferia saliente y adecuada para su manipulación, existiendo entre esta pieza y la parte superior de la cabeza medios de acoplamiento amovible que estabilizan las posiciones escogidas.

Con el fin de facilitar la explicación, se acompaña con la presente memoria una lámina de dibujos en la que se ha representado un caso de realización a título de ejemplo no limitativo del alcance de este modelo.

En los dibujos:

La figura 1 ilustra en alzado semiseccionado el conjunto de este muñeco,

La figura 2 muestra en planta una sección por la

2047:1002

- 3 -

línea II-II de la figura 1, y

La figura 3 representa en perspectiva la pieza-cara que forma parte de este muñeco.

Según los dibujos el muñeco en cuestión
5 comprende un cuerpo -1- de planta cuadrangular que en sus dos laterales presenta sendas ranuras -2- que determinan la formación de los brazos -3-. Este cuerpo constituye un cajetín abierto inferiormente, en cuyo hueco existen cuatro pilarillos -4- que permiten acoplar
10 el muñeco sobre otra pieza con salientes de las utilizadas en los juegos de construcción.

Dicho cuerpo presenta superiormente un cuello tubular -5- donde se inserta y acopla un vástago tubular axial -6- que forma monopieza en la parte superior -7-
15 de la cabeza que en este caso representa el pelo. Este vástago en su parte extrema inferior se halla partido diametralmente, presenta una valona cónica -8- de anclaje y, comprende radialmente una chaveta -9- anti-giro que encaja en una ranura del indicado cuello -5-.

20 Sobre el vástago -6- de la parte superior de la cabeza se encuentra ensartada una pieza de revolución -10- a modo de vaso cilíndrico que en su periferia comprende la representación de caras con distinta expresión -11a-, -11b- y -11c-, cuya pieza gira rota-
25 toriamente alrededor de dicho vástago, para cuyo giro es accionado por otra pieza a modo de cuello -12- de diámetro ligeramente sobresaliente y que en su periferia presenta salientes estriados -13- para facilitar la



actuación manual. Esta pieza-cuello -12- presenta exteriormente salientes radiales -14- que encajan en correspondientes entrantes de una cavidad inferior -15- de la pieza-cara -10- donde se aloja la parte superior de aquella pieza.

Para determinar la estabilización de las posiciones escogidas de la pieza-cara, ésta presenta en su periferia interna unos encajes -16- (uno de posición) que se acoplan a una espiga -17- semielástica prevista en la parte interna de la parte superior -7- de la cabeza.

Se comprende que el muñeco podrá presentar cualquier forma, tanto masculina como femenina, y que la parte superior de la cabeza puede representar el pelo o un sombrero, casco, tocado u otro remate que convenga en correspondencia con el muñeco. Asimismo, las caras representadas podrán tener o no analogía entre sí, y la pieza-cara y la pieza-cuello pueden estar formadas por una sola pieza.

El modelo, dentro de su esencialidad, puede ser llevado a la práctica en otras formas de realización que difieran en detalle de la indicada a título de ejemplo, a las cuales alcanzarán igualmente la protección que se recaba. Podrá, pues, fabricarse este muñeco en cualquier forma y tamaño, con los materiales y accesorios más adecuados, por quedar todo ello comprendido en el espíritu de las siguientes reivindicaciones.

2007:1982
REIVINDICACIONES

Se reivindica como objeto del presente modelo de utilidad:

5 1.- Muñeco perfeccionado, caracterizado esencialmente porque su cuerpo se relaciona rígidamente con la parte superior de la cabeza, en cuyo elemento axial de relación está ensartada con posibilidad de rotación una pieza de revolución constitutiva de la cara que presenta en su periferia representaciones con distintas expresiones y que comprende un cuello con periferia de accionamiento para dejar en posición frontal selectiva-
10 mente cualquiera de dichas representaciones.

15 2.- Muñeco perfeccionado, según la anterior reivindicación, caracterizado porque entre la pieza-cara rotatoria y la parte superior de la cabeza existen medios de acoplamiento estabilizadores de las posiciones de la cara escogidas.

3.- MUÑECO PERFECCIONADO.

Consta la presente memoria descriptiva de cinco páginas mecanografiadas y una lámina de dibujos.

Madrid, a

29 JUL. 1982

EXIN-IBER, S.A.

p. a.

MANUEL DE RAFAEL
P. F.

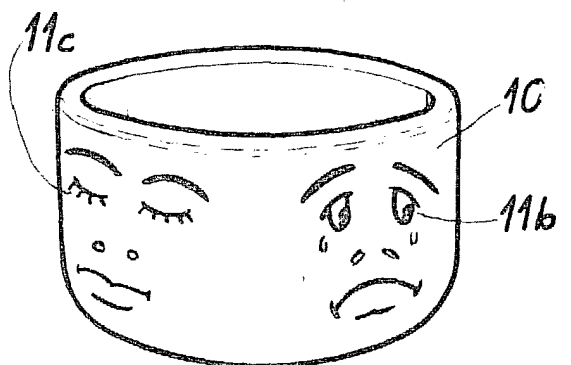
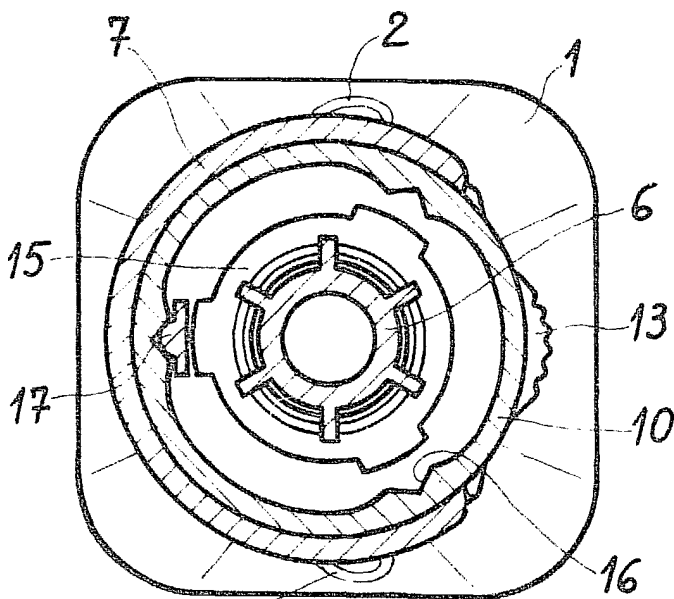
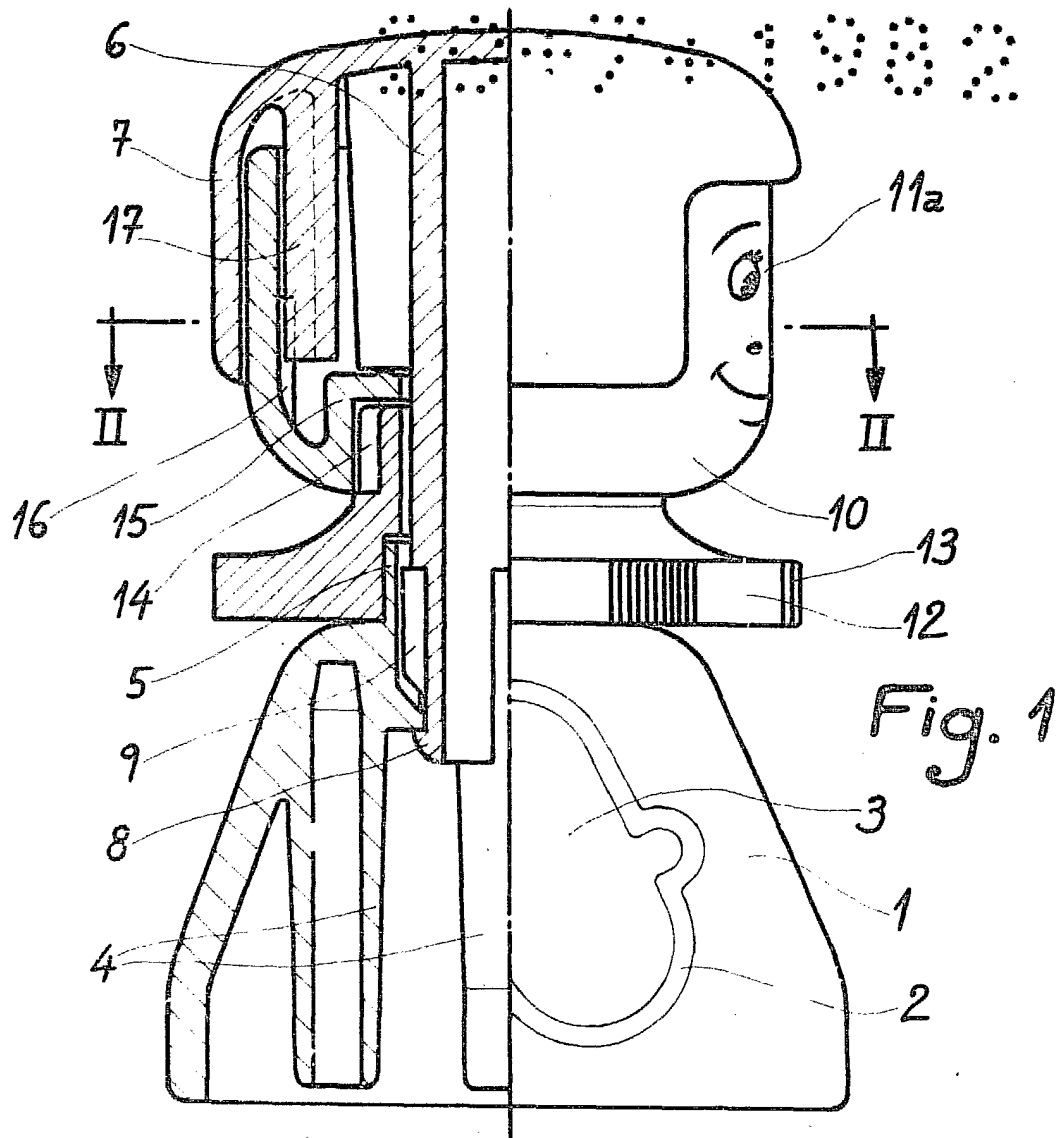

Fig. 3

Madrid, 29 JUL. 1962

MANUEL DE RAFAEL

Escala variable.