



ESPAÑA

19 ES

11

NUMERO

266.712

21

22

FECHA DE PRESENTACION

29-7-82

12 Y

MODELO DE UTILIDAD

1 MAR. 1983

30 PRIORIDADES:	31 NUMERO	32 FECHA	33 PAIS
-----------------	-----------	----------	---------

47 FECHA DE PUBLICIDAD	51 CLASIFICACION INTERNACIONAL
	B62B 5/06

54 TITULO DE LA INVENCION

ASA PARA CARRO DE SUPERMERCADO.

71 SOLICITANTE (S)

MEBUNIK, S/A.

DOMICILIO DEL SOLICITANTE

BURCEÑA-BARACALDO (Vizcaya)

72 INVENTOR (ES)

73 TITULAR (ES)

74 REPRESENTANTE

D. JOSE MIGUEL GOMEZ-ACEBO Y POMBO.

El presente Modelo de Utilidad se refiere a un asa para carro de supermercado, del tipo que presentan una tapa frontal abatible que permite el apilamiento lateral de estos carros, siendo dicho asa, preferentemente de material plástico.

El asa de la invención incorpora medios, no solo para acoplar a ella la tapa abatible, sino para limitar el giro de dicha tapa, la cual en su giro no llega a apoyar en el asa, circunstancia que se produce en los carros actuales que presentan el problema de que por efecto de palanca el usuario deforme dicha tapa.

El asa, se constituye de dos codos extremos y un perfil central recto que se autoencajan entre sí formando una unidad que tiene un canal con diferentes secciones; especialmente diseñadas para encajar a presión sobre una varilla metálica porta-asa que queda oculta y da resistencia al asa en su conjunto.

Para fijar el asa a la estructura del carro, y más concretamente a dicha varilla porta-asa, los codos en sus zonas extremas de mayor anchura presentan un taladro en el que se rosca un tornillo que impide desmontar el asa ya que al efectuar un esfuerzo lateral, el tornillo hace tope con la varilla porta-asa.

Cada uno de los codos del asa presentan, por el extremo opuesto de acoplamiento con el perfil recto central del asa, una porción saliente o moyu dotado de un rebaje angular y un taladro ciego, de manera que las porciones salientes de los codos al ir enfrentadas permitan acoplar en los taladros ciegos los extremos de la tapa abatible del carro, la cual girará hasta que las prolongaciones correspondientes extremas de la

tapa hagan tope en los respectivos rebajes de cada moyu.

Esta constitución del asa permite que la tapa en su giro quede a unos 15° de la vertical , de forma que pueda caer libremente por su peso hacia la posición normal de cierre de la cesta.

Cada codo de plástico presenta en su zona extrema ensanchada un rebaje en el interior del canal ya citado, por medio de este rebaje el codo se acopla a una varilla del carro, haciendo tope con ella, y mediante este acoplamiento se evita que cada uno de los codos puedan desplazarse hacia la cesta del carro por efecto de la carga que lleve la tapa abatible, por ejemplo, cuando un niño se encuentra sobre el porta-bébé con el que va dotado dicha tapa abatible.

El perfil recto y central del asa presenta, no solo una forma interna concreta, sino una forma externa que en sección muestra tres tramos arqueados principales, de los cuales, el del centro que es el de mayor radio define el contorno de una zona semiplana que permite imprimir en su superficie rotulos publicitarios o similares.

El asa así constituida presenta los medios necesarios para fijar y permitir el giro de la tapa abatible.

Para un mayor entendimiento de la invención, a continuación se refiere un ejemplo práctico del asa de la invención, siendo dicha ejecución meramente enunciativa y en ningún caso limitativa de la misma, todo ello con referencia a los dibujos adjuntos, en los que:

La figura 1 muestra una vista lateral parcialmente seccionada de uno de los dos codos del asa.

La figura 2 muestra una vista lateral de

la figura 1.

La figura 3 muestra una vista parcial del codo en la que aparece el moyu que juntamente con el enfrentado del otro codo permiten el acoplamiento de la tapa abatible así como la limitación del giro de esta.

La figura 4 muestra una vista seccionada por la línea IV-IV de la figura 3.

La figura 5 muestra una serie de secciones transversales del codo.

La figura 6 muestra una vista frontal del perfil recto y central de asa que interconectan los dos codos.

La figura 7 muestra una serie de secciones de dicho perfil que aparece en la figura 6.

La figura 8 muestra una vista lateral parcial del carro, en la que se aprecia la varilla porta-asa.

La figura 9 muestra una vista de perfil de la figura 8.

La figura 10 muestra una vista de la tapa abatible con las porciones extremas correspondientes, por medio de las cuales se acopla la tapa a los salientes enfrentados de los codos.

En la figura 1 se muestra uno de los codos 1 del asa que muestra una zona extrema ensanchada 2 y un teñón extremo 3, que coopera con el del otro codo en el acoplamiento del perfil recto 4 del asa.

Los codos 1 y el perfil recto 4 se autoencajan entre si formando el asa.

El asa así constituida presenta un canal 5 de diferentes secciones, que se aprecia en las figuras 5 y 7 y cuyas secciones vienen representadas en relación con las líneas

de sección de las figuras 1 y 6.

El asa se acopla a través del canal 5 y mediante presión en la varilla metálica porta-asa 6 que queda oculta.

5 Cada uno de los codos 1 presenta en su zona extrema ensanchada 2 un rebaje 8 que forma parte del canal interior 5, a través de cuyo rebaje se acopla el codo a la varilla 9 del carro y hace tope sobre su extremo evitando que este codo pueda desplazarse hacia la cesta del carro por efecto de la carga que lleve la tapa abatible 10, por ejemplo, cuando en el porta-bebés 11 de la tapa va sentado un niño.

10 Para asegurar el acoplamiento del asa, esta presenta en cada uno de los codos 1 un taladro 12 localizado en la zona ensanchada 2 correspondiente del codo. En este taladro se dispone convenientemente un tornillo 14 que hace tope con la varilla 9 del carro, lo cual se asegura que el asa pueda desmontarse.

15 Cada uno de los codos presenta una protuberancia o moyu 15, ambos enfrentados cada uno de los cuales está dotado de un taladro ciego 16 y un rebaje extremo 17.

20 En los taladros 16 se dispone de forma giratoria una de las porciones salientes 18 de la tapa abatible 10, mientras que la otra porción saliente 19 de dicha tapa hace que esta en su giro haga tope en el rebaje 17 y por lo tanto el giro de la tapa quede limitado.

25 El perfil recto 4 del asa presenta en cada una de sus secciones representadas en la figura 7, una porción de superficie 19 de mayor radio en donde se pueden imprimir rotulos publicitarios o distintivos similares bien del establecimiento de alguno de los productos que se venden en él.

Descrita suficientemente la naturaleza del invento, así como la manera de realizarlo en la práctica, debe hacerse constar que las disposiciones anteriormente indicadas son susceptibles de modificaciones de detalle en cuanto que no alteren su principio fundamental.

5



REIVINDICACIONES

1.- Asa para carro de supermercado, cuyo carro es del tipo de los que presentan una tapa frontal abatible que permite el apilamiento lateral de dichos carros, caracteriza da porque el asa esta constituida por dos codos laterales inter-
5 conectados por un perfil recto central, autoencajandose estos tres elementos entre sí formando una unidad, cada uno de los codos y perfil presentan, un canal con diferentes secciones espe- cialmente diseñadas para encajar a presión sobre una varilla por-
10 ta-asa metálica que queda ocualta en el acoplamiento y es solida- i- ria del carro, fijandose dicho acoplamiento por medio de tórni- llos alojados en taladros que presetan los codos y cuyos tórnillos impiden que se desmonte el asa al hacer tope los tornillos con la varilla porta-asa; mientras que cada uno de los codos presentaban
15 en una de sus zonas extremas, un rebaje en el canal que hace to- pe con una varilla del carro, evitando que los codos del asa se desplacen hacia la cesta del carro; y porque cada uno de los co- dos del asa presentan por su zonas interiores enfrentadas unas protuberancias o salientes dotados cada uno de un taladro ciego
20 y un rebaje angular de forma que en dichos taladros se acople la zona extrema de la tapa, la cual cuando gira hacia la posición vertical, unas porciones salientes de la tapa próximas a la zona de acoplamiento del asa, hacen tope con los rebajes de los salien- tes impidiendo que la tapa alcance su posición vertical y de for-
25 ma que por su propio peso vuelva a caer y cerrar la pared corres- pondiente del carro.

2.- Asa para carro de supermercado, tal y como queda sustancialmente descrito en la presente Memoria e ilustrado en los dibujos adjuntos.

Esta Memoria consta de siete hojas escritas a máquina por una sola cara.

- 2 NOV. 1992

Madrid,

MEBUNIK, S/A

J. M. GOMEZ ACEBO Y PONS
c. a. Firmado: J. Suarez Diaz

22

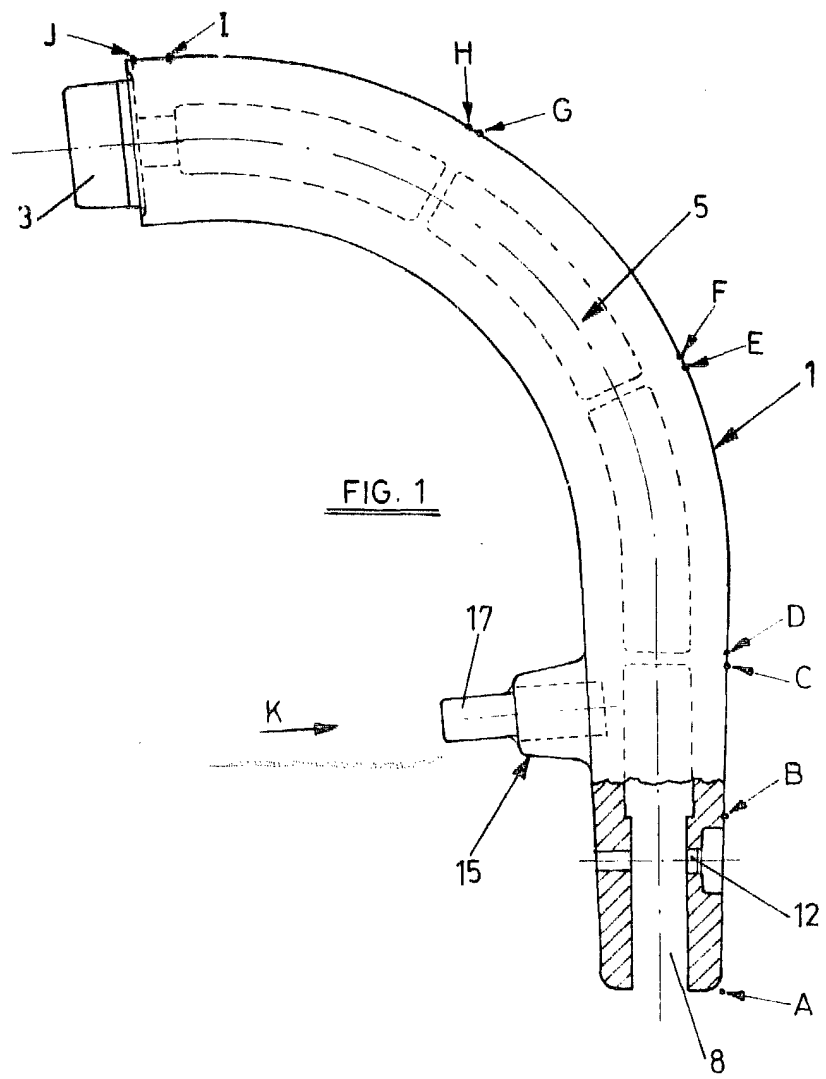

FIG. 1

FIG. 2

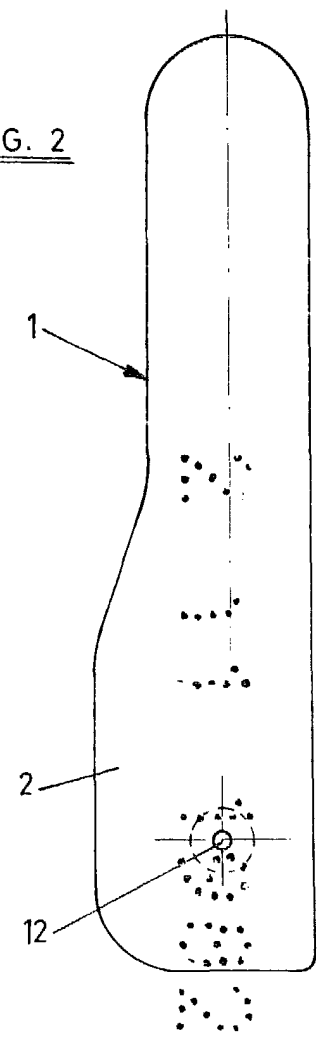

FIG. 3

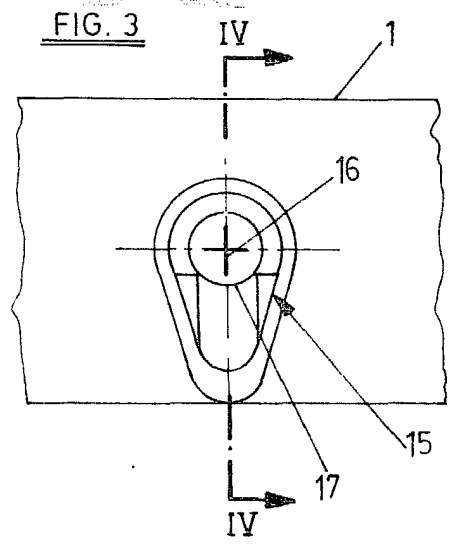
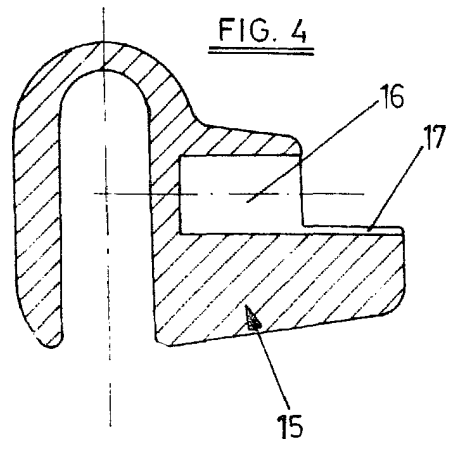

FIG. 4



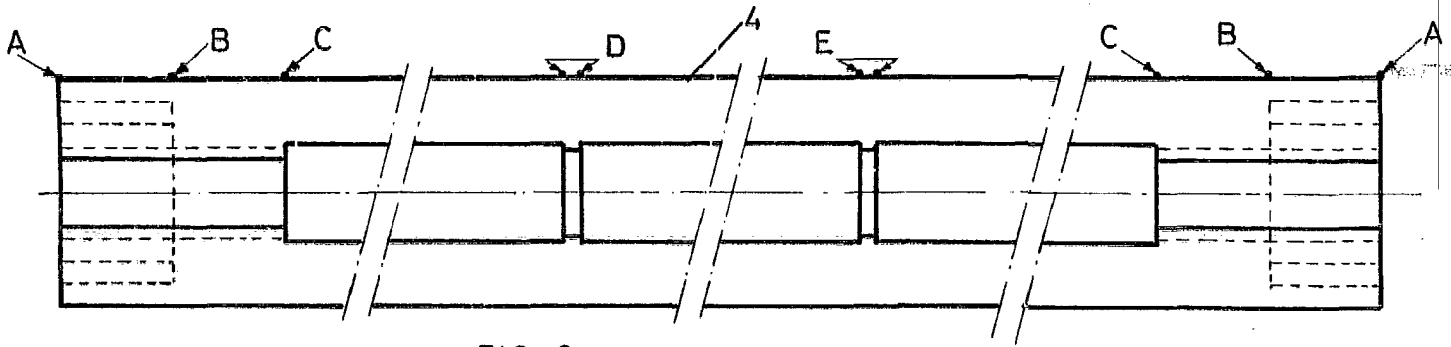

FIG. 6

A → B

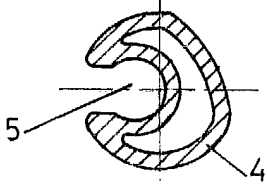

FIG. 7

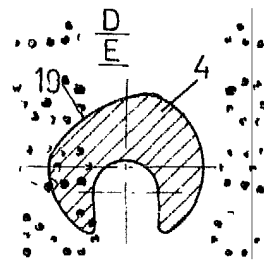
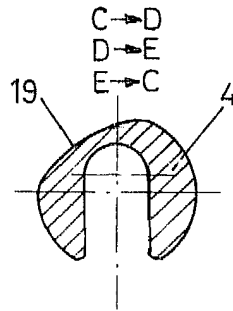
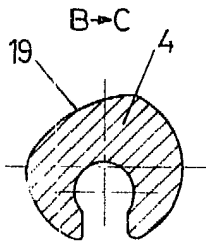
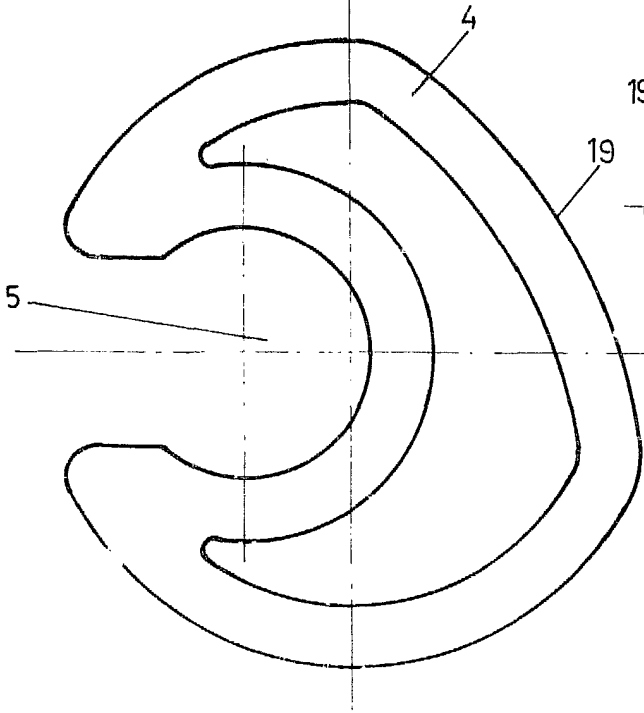
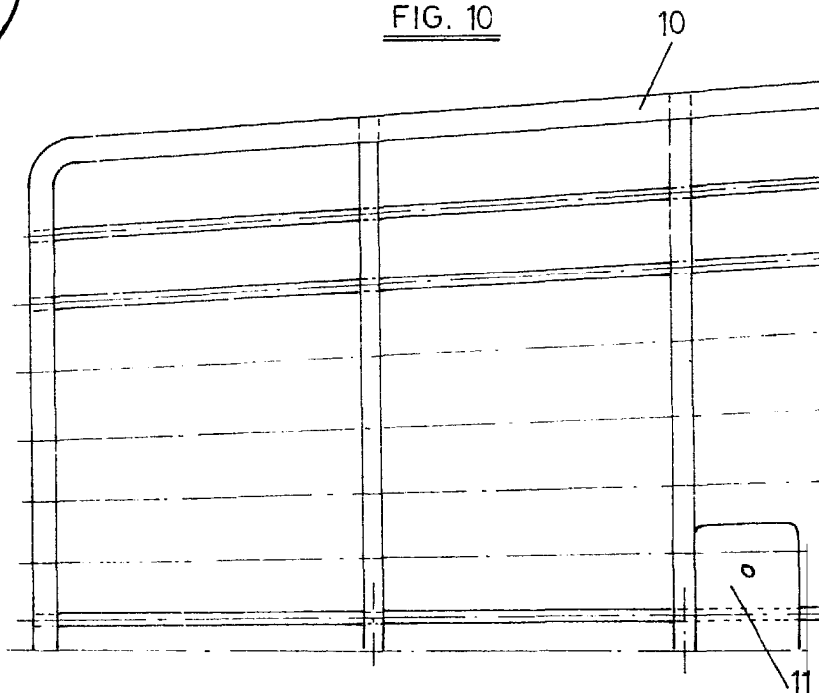

FIG. 10



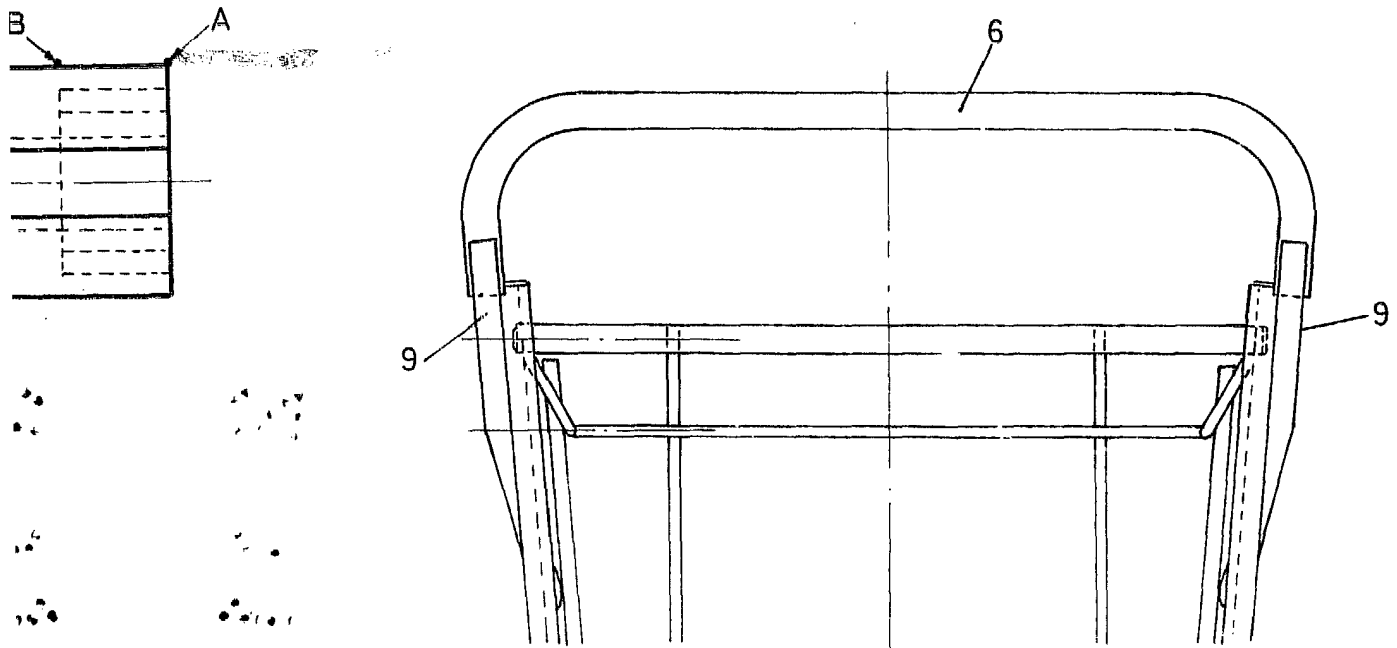

FIG. 8

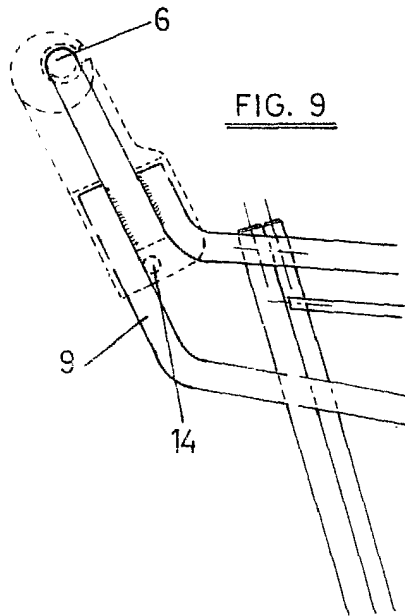
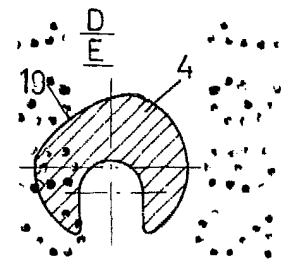
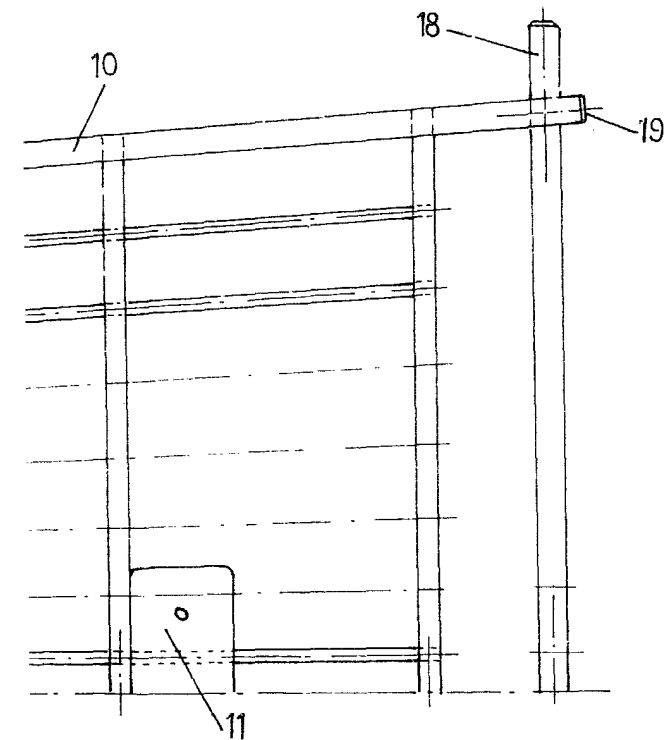

FIG. 9



2 NOV. 1992
A. M. HERRERA AGUIRRE Y FERRER
C. P. Pineda J. Suarez Diaz