



ESPAÑA

(19) ES (11) (21) (22)	NUMERO 266488	(16) Y
	FECHA DE PRESENTACION 20 julio 1982	

↑ FEB. 1983

MODELO DE UTILIDAD

(30) PRIORIDADES:	(32) FECHA	(33) PAIS
(31) NUMERO		

(47) FECHA DE PUBLICIDAD	(51) CLASIFICACION INTERNACIONAL
	A63H 27/00

(54) TITULO DE LA INVENCIÓN
AVION DE JUGUETE CON DISPOSITIVO DE LANZAMIENTO.

(71) SOLICITANTE (S)
CREACIONES SIERRA S.A., de nacionalidad española

DOMICILIO DEL SOLICITANTE
Carretera General Oviedo - Santander s/n VILLAMAYOR DE PILOÑA, Asturias.

(72) INVENTOR (ES)

(73) TITULAR (ES)
La propia entidad solicitante.

(74) REPRESENTANTE
DA MARIA ANTONIA NARANJO MARCOS P. de la Habana 200 MADRID

MEMORIA DESCRIPTIVA

El presente modelo de utilidad se refiere a un avión de juguete dotado de un dispositivo de lanzamiento que le permite ser arrojado al aire y recorrer, volando, un determinado trayecto; al ir perdiendo velocidad, y debido a lo equilibrado de sus alas, que son preferentemente tipo delta, desciende planeando hasta llegar al suelo con suavidad.

Este avión se halla realizado preferentemente en material plástico ligero, lo que mejora sus condiciones de vuelo.

Para mejor comprensión de esta memoria se acompañan los dibujos adjuntos que muestran un ejemplo de realización, no limitativo, del objeto de la invención en el que debe entenderse que cabrán cuantas variantes de realización como sean posibles sin que se altere su esencia; en dichos dibujos:

La fig. 1 muestra un alzado lateral y planta del avión según la invención.

La fig. 2 muestra el dispositivo de lanzamiento.

De conformidad con la invención referida a tales dibujos, el avión consta de un cuerpo plano (1) de un material plástico ligero, que lleva acoplada bajo el cuerpo o fuselaje, un ala (2) tipo "delta" preferentemente; en la parte inferior del fuselaje y hacia su parte delantera, el fuselaje dispone de un pequeño gancho apto para enlace de una goma doble (6) que por su extremo delantero se ancla a un mango (4) en la parte superior del mismo que a tal efecto va debidamente ranurada.

Al efectuarse dicho enganche, el usuario tira hacia atrás del fuselaje del avión mientras con otra mano sostiene el mango (4) tensando la goma (6) hasta un límite prudencial, y soltando rápidamente al avión, éste es proyectado hacia adelante con fuerza, emprendiendo el vuelo, hasta que, perdida la potencia de su arranque, el aparato planea y se posa en el suelo.

Aunque en el ejemplo de realización presente se describe un avión con ala tipo delta, es evidente que ello no es limitativo, y las alas podrán tener cualquier otra planta apropiada ya que ello no altera la esencialidad del invento.

35

Finalmente, tras lo descrito sólo resta señalar que en la presente invención cabrán cuantas variantes de realización como deban estimarse convenientes, sin que ello altere la esencia de la misma, pudiéndose fabricar su objeto en toda clase de formas, tamaños y materiales adecuados, sin limitación.

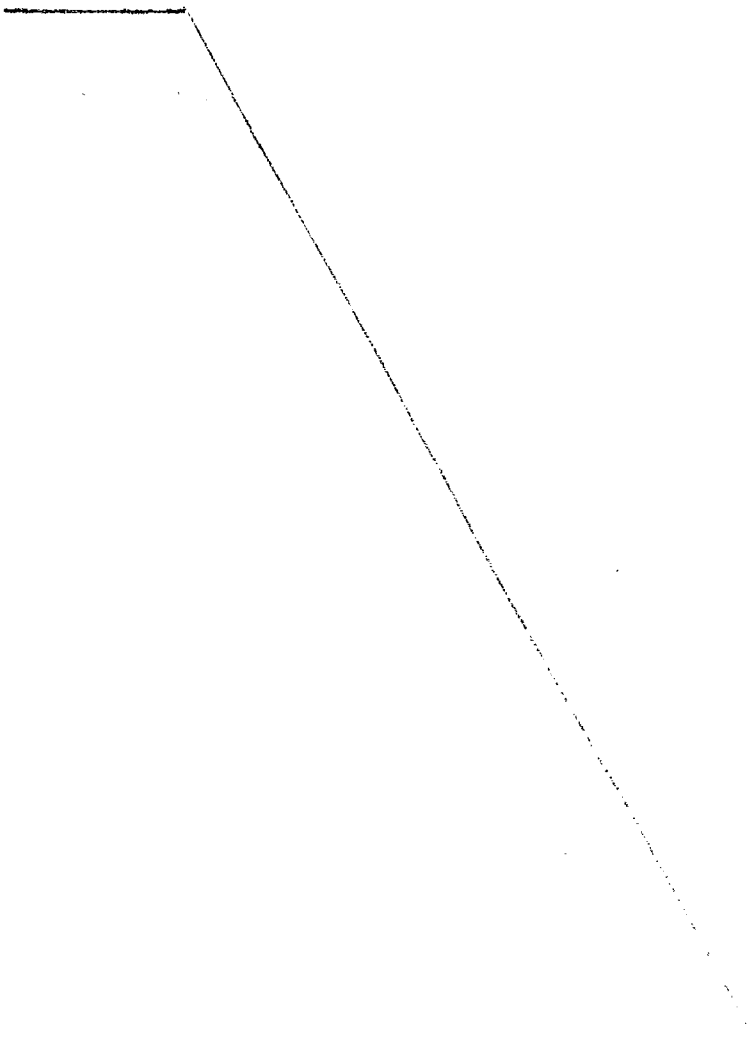

40

NOTA: Descrito suficientemente lo que antecede sólo resta señalar que lo que se declara propio, nuevo y útil del solicitante es lo contenido en las siguientes:

REIVINDICACIONES

45

1 - Avión de juguete con dispositivo de lanzamiento, caracterizado por poseer un cuerpo constitutivo del fuselaje, hecho en material liviano, y plano, que lleva acoplada por su borde inferior unas alas preferentemente tipo "delta" y en el borde inferior y hacia la parte delantera del fuselaje, dispone de un pequeño entrante formando un gancho apto, al efecto, para el enlace de una lazada de goma por uno de sus extremos.

50

2 - Avión de juguete, según reivindicación 1^a caracterizado porque con el mismo coopera el dispositivo de lanzamiento que consiste en un mango rígido que en su cabeza, y en ranuras de la misma, lleva anclado el otro extremo de la lazada de goma antes citada.

55

3 - Avión, según reivindicaciones 1 y 2 caracterizado porque al anclar el extremo libre de la lazada de goma, o similar, en el gancho del borde inferior del fuselaje, se extiende la goma tirando del mango, hasta tensarla adecuadamente mientras se sostiene al avión por la mano; y soltando rápidamente al llegar al punto de tensión adecuado, el avión sale volando durante un cierto trayecto hasta que, perdida la fuerza de impulsión, planea suavemente hasta llegar al suelo.

60

4 - AVION DE JUGUETE CON DISPOSITIVO DE LANZAMIENTO.

65

Todo según se describe en la presente Memoria que consta de

cinco hojas foliadas y mecanografiadas por una sólo cara con un total de sesenta y siete líneas, y dibujos anexos.

MADRID 20 Julio 1982

p.a.

M. A. NARANJO MARCOS

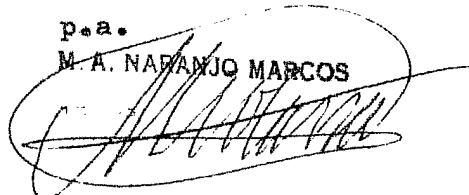
A handwritten signature in dark ink, appearing to read 'M. A. Naranjo Marcos', is written over the typed name. The signature is enclosed within a hand-drawn oval.

20
0
N
J
0
0
0

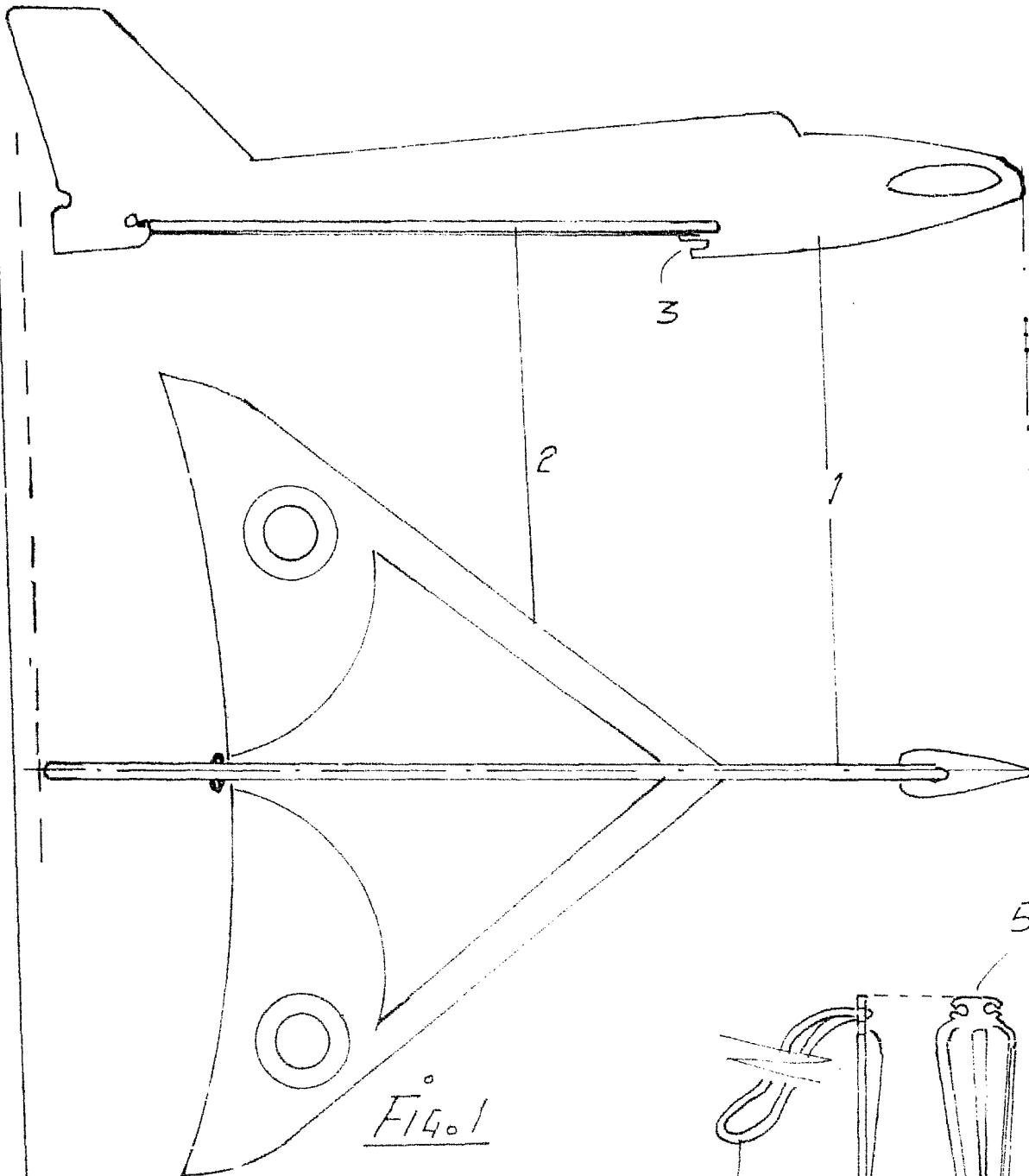

Fig. 1

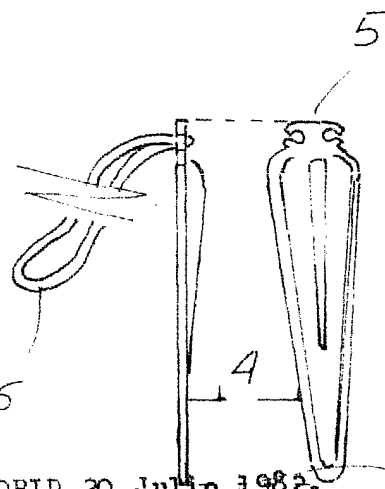

Fig. 2

Escala variable

MADRID 20 Julio 1982.

M. A. NARANJO MARCOS

[Handwritten signature]