



ESPAÑA

(19) ES (21) (22)	(11) NUMERO 266457	(10) Y
	FECHA DE PRESENTACION 19 JUL. 1982	

MODELO DE UTILIDAD

1 MAYO 1983

(30) PRIORIDADES:	(32) FECHA	(33) PAIS
(31) NUMERO		

(47) FECHA DE PUBLICIDAD	(51) CLASIFICACION INTERNACIONAL B 42 D 3/00
--------------------------	---

(54) TITULO DE LA INVENCIÓN "CUBIERTA PERFECCIONADA PARA GUIAS TELEFONICAS"
--

(71) SOLICITANTE (S) Don GEORGE F. MIHELIC y Don JOSE E. DE ALVARE

DOMICILIO DEL SOLICITANTE 256, E. Linden Road-Lake Forest.- CHICAGO (Illinois-USA), el 1º. Y c/ Hermosilla, 8, MADRID, el 2º.

(72) INVENTOR (ES) los mismos.

(73) TITULAR (ES)

(74) REPRESENTANTE D. JOSE RAMON TRIGO PEREZ

M E M O R I A

El presente registro de Modelo de Utilidad se refiere, como su enunciado indica, a una cubierta perfeccionada para guías telefónicas, de acuerdo con la descripción detallada que del mismo se realiza, de-

5

biendo interpretarse siempre este concepto en su más amplio sentido, nunca en el limitativo o restrictivo.

El resultado industrial que se consigue con este Modelo de Utilidad, mejora notablemente todo cuanto sobre el particular se conoce y utiliza actualmente, particularmente referido al campo de la publicidad, propaganda, captación de clientela, programación de productos y análogos.

10

Para la debida comprensión del objeto de este Modelo, se adjunta a la presente Memoria descriptiva una hoja de planos en la que, a título de ejemplo, se representan todas y cada una de las partes que lo forman, así como la relación que guardan entre sí. En la citada hoja de dibujos, queda representado:

15

Figura 1ª.- Es una vista desplegada del anverso de la cubierta propiamente dicha.

20

Figura 2ª.- Es una vista, también desplegada, del reverso o parte interior de la misma.

En estas Figuras, y, con el mismo valor representativo en todas ellas, se aprecian las siguientes referencias:

25

1.- Parte superior externa de la contraportada de la cubierta aludida, que ocupa aproximadamente la mitad de aquella, y que consta de seis rectángulos iguales

destinados a la grabación indeleble de anuncios distintos, ya sean de entidades o firmas conocidas ó en promoción.

5 2.- Parte inferior externa de la contraportada, la cual está dividida en dos espacios verticales, destinada a la impresión de nombres y números de teléfono de uso urgente, tales como bomberos, policía y análogos, así como números de interés general.

10 3.- Zona central que determina el lomo de la cubierta citada, en donde se inserta el nombre de la localidad, la indicación del año a que corresponde la representación gráfica de su referencia telefónica.

15 4.- Debajo de la referencia -3-, limitado por dos pequeñas bandas gruesas dispuestas verticalmente, se encuentra un espacio destinado al anuncio de una empresa o firma.

5.- Debajo de la referencia -4-, se encuentra un espacio vertical, destinado igualmente a publicidad.

20 6.- Debajo de la referencia -5-, se encuentra un espacio pequeño destinado asimismo a publicidad.

7.- Parte superior externa de la portada, que ocupa un espacio horizontal, destinado para insertar el nombre de la Empresa explotadora, así como su número de registro.

25 8.- Portada de la cubierta propiamente dicha, en donde se insertarán anuncios varios dispuestos por orden alfabético de actividades o profesiones con indicación de la Empresa o firma, su domicilio, y número de teléfono.

9.- En la parte inferior de la portada, se observa un rectángulo destinado a insertar en su interior publicidad de la Empresa explotadora.

5 10.- Bolsas destinadas a contener los laterales libres de la portada y contraportada de las guías en donde se aplique esta cubierta, para su mejor adaptación y adhesión.

11.- Parte interna de la cubierta.

12.- Parte interna del lomo de la cubierta.

10 Estas cubiertas podrán fabricarse en cualquier clase de material apropiado, no existiendo sobre el particular ninguna limitación.

15 Descritas, por manera suficiente, la naturaleza y finalidad de este Modelo de Utilidad, sólo resta hacer constar expresamente que, cualquier modificación de detalle que se introduzca en el mismo, se considerará incluida dentro de esta protección, en tanto en cuanto no altere, cambie o modifique esencialmente su finalidad característica.

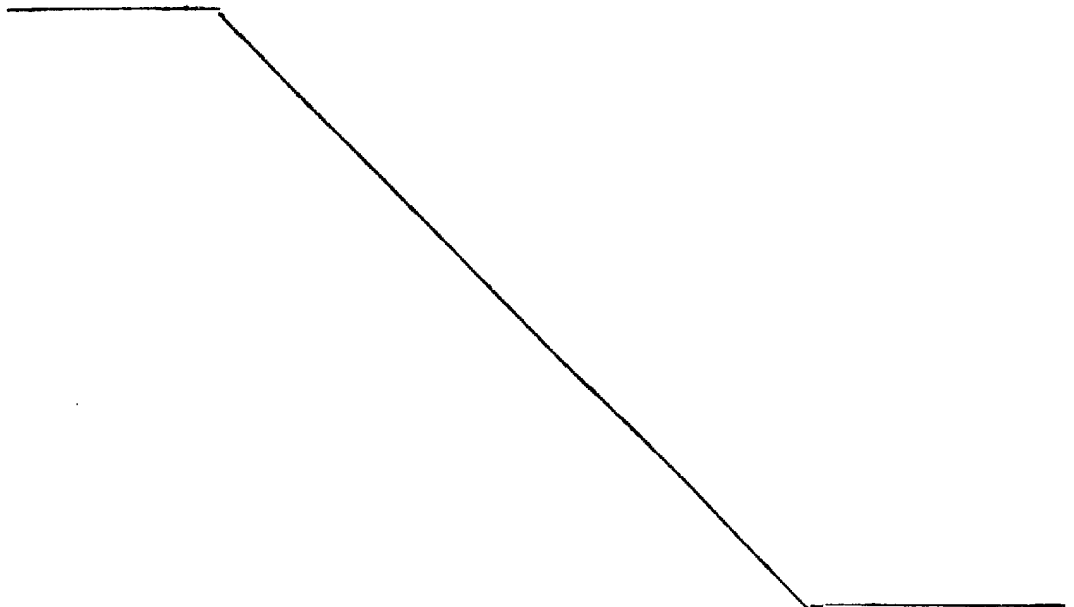

N O T A

Por el Modelo de Utilidad a que se refiere la presente Memoria, se REIVINDICA:

5 1º.- Cubierta perfeccionada para guías telefónicas, del tipo que posee dos bolsas internas para su acople y sujeción a la guía, esencialmente caracterizada porque la parte exterior de la misma está constituida por dos grandes divisiones iguales, que forman la portada y la contraportada, destinada la primera
10 a la inserción de anuncios varios dispuestos en orden alfabético con indicación de la Empresa o firma, domicilio y número de teléfono, ocupando la mayor parte de la misma, en cuyas partes superior e inferior existe un espacio, respectivamente, destinado a la inserción
15 del signo distintivo de la empresa explotadora y las características del servicio; y apareciendo la contraportada dividida en dos espacios fundamentales, el superior consta a su vez de seis rectángulos destinados a insertar publicidad, y, el inferior, destinado a la
20 inclusión de información de servicios de urgencia y de interés general; y porque entre una y otra solapa, en el lugar correspondiente a su lomo, aparece la inserción de la localidad relativa a la utilización de la guía, así como el año a que se refiere y la representación
25 gráfica de su calidad telefónica, e, inmediatamente debajo, una serie de espacios destinados a la publicidad y propaganda.

2º.- "Cubierta perfeccionada para guías telefónicas".

Tal y conforme se ha descrito en la Memoria que antecede, ilustrado en el plano que se acompaña, y, a los fines que se han especificado, bien determinadamente.

5 Consta esta Memoria de seis hojas escritas a máquina por una sola cara, a dos espacios.

Madrid, 19 JUL 1982

GEORGE F. MIHELIC y

JOSE E. DE ALVARE

P.a.



FIG. 1a

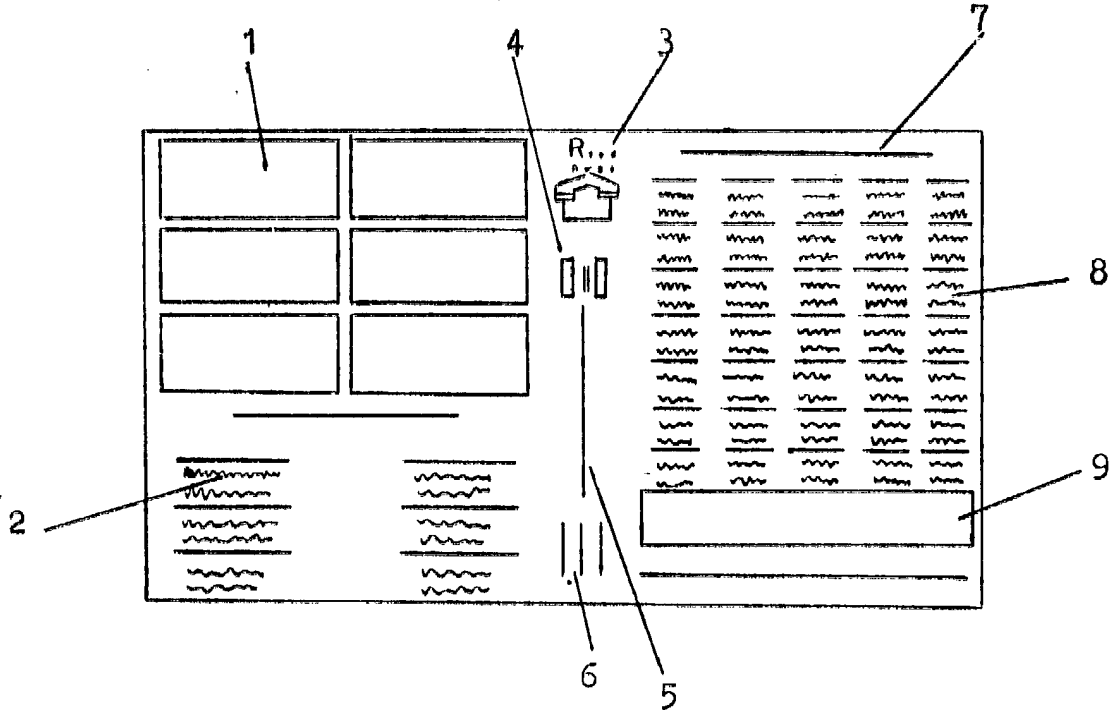
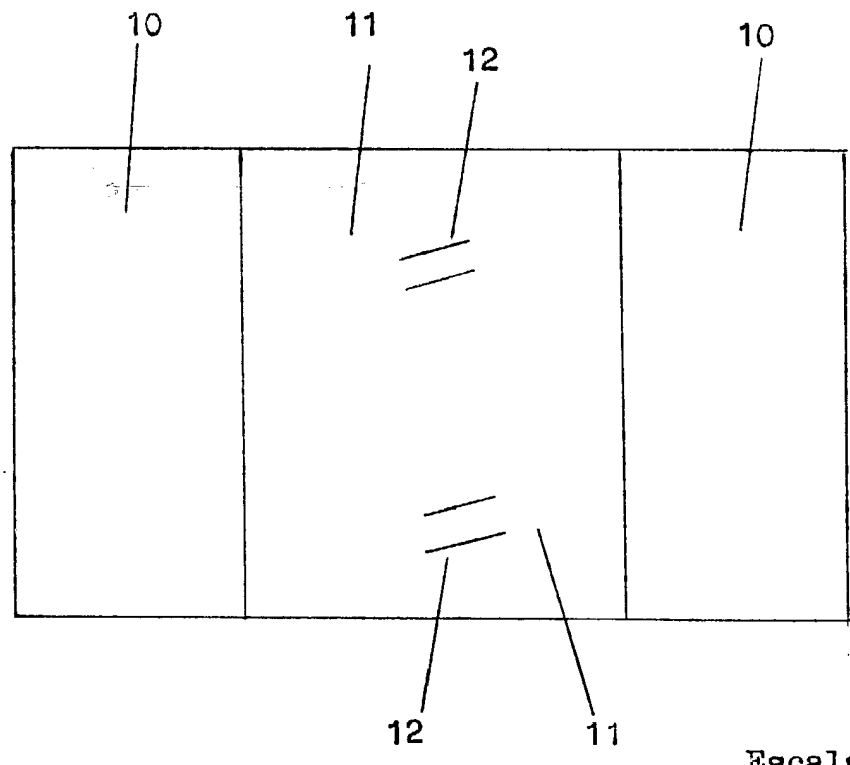

FIG. 2a



Escala Variable
Madrid, 19 JUL. 1982