

(19) ES (11) (21) (22)	NUMERO 266386	(10) Y
	FECHA DE PRESENTACION 14 JUL. 1982	



ESPAÑA

MODELO DE UTILIDAD **1 FEB. 1983**

(30) PRIORIDADES:	(31) NUMERO	(32) FECHA	(33) PAIS
-------------------	-------------	------------	-----------

(47) FECHA DE PUBLICIDAD	(51) CLASIFICACION INTERNACIONAL <i>A47L 13/42</i>
--------------------------	---

(54) TITULO DE LA INVENCIÓN: "CABEZA ACCIONADORA PARA ÚTILES DE LIMPIEZA"
--

(63) SOLICITANTE (S) MERY, S.A.
--

DOMICILIO DEL SOLICITANTE TERRASSA (Barcelona) - Rambla d'Egara, 244

(72) INVENTOR (ES)

(73) TITULAR (ES)

(74) REPRESENTANTE D. Alfonso Durán Olivella

MEMORIA DESCRIPTIVA

El presente Modelo de Utilidad se refiere a una cabeza de accionamiento destinada a su acoplamiento a la parte superior del mango de un útil de limpieza. El empleo de dicha cabeza ha de facilitar el accionamiento del mango en orden a la rotación del útil, para producir su estrujado en un escurridor acoplado a un cubo o similar.

Los friegasuelos del tipo formado por una mopa estrujable deben someterse, como es sabido, a una acción de giro mediante su mango de accionamiento, con el fin de producir una torsión en la mopa situada dentro de un alojamiento troncocónico en el que se verifica su escurrido. El citado accionamiento suele ser incómodo por la forma y acabado del mango, por lo cual resulta difícil ocasionalmente producir aquel efecto de giro, con lo cual no se obtiene todo el resultado posible en el empleo del útil.

El acoplamiento de la cabeza accionadora que se describirá hace factible que la rotación para el estrujado del útil limpiador se verifique sin problemas y sin fatigar adicionalmente a su usuaria. Permite transmitir al mango del útil, y por consiguiente a este mismo, toda la fuerza aplicada a la cabeza de aquél, resultando un estrujado eficaz para el escurrido del agua impregnante de la mopa.

Para facilitar la explicación, se acompaña a la presente memoria unos dibujos en los que se ha representado, a título de ejemplo ilustrativo y no limitativo, un caso de realización de una cabeza accionadora para útiles de limpieza, según los principios de las reivindicaciones.

En los dibujos:

La figura 1 es una vista de la nueva cabeza por su parte inferior, la figura 2 una sección meridiana por un plano indicado II-II en la citada proyección, y la figura 3 una sección transversal por un plano indicado III-III en la figura anterior.

La figura 4 es una vista en perspectiva de la cabeza accionadora, montada en un útil de limpieza del tipo friegacielos, indicándose con flechas las fuerzas aplicadas a dicho útil.

Los elementos designados con números en los dibujos corresponden a las partes indicadas a continuación:

El cuerpo -1- es tubular, de diámetro interno correspondiente al del mango de los útiles de limpieza de empleo más usual y de forma externa poligonal o con relieves para facilitar su manejo. La longitud de dicho cuerpo será la conveniente para que, una vez acoplado a un mango, quede estable en dicha posición, a la cual contribuye la existencia de unos nervios -2- longitudinales en el interior del repetido cuerpo.

La cabeza que se describe presentará en su parte superior una expansión -3- de configuración ventajosamente elíptica u ovalada que facilite la aplicación de una presión descendente, siendo alabeada y poseyendo interiormente unos nervios o cartelas -4- de refuerzo, que aumentan su rigidez.

Con empleo de la nueva cabeza, el giro y el descenso del mango -5- de un útil limpiador se verifica con toda comodidad, según las flechas de la figura 3.

N O T A.

Se reivindica como objeto de este registro por Modelo de Utilidad:

5. 1.- Cabeza accionadora para útiles de limpieza, caracterizada esencialmente por comprender un cuerpo tubular de diámetro interno correspondiente al diámetro exterior del mango accionador de un útil limpiador, forma exterior ventajosamente poligonal y longitud proporcionada para obtener un efecto de acoplamiento estable, al que contribuye la existencia, en el interior del cuerpo tubular, de unos nervios longitudinales de inmovilización, siendo solidario dicho cuerpo de un componente de configuración aplanada y planta de forma regular, ventajosamente elíptica, reforzada por su cara inferior mediante cartelas que le comunican rigidez.

10.

15.

Sean cuales fueren las circunstancias que concurren en la esencialidad del Modelo de Utilidad, definido en la anterior reivindicación, cuyo objeto es:

2.- "CABEZA ACCIONADORA PARA UTILES DE LIMPIEZA".

20. Consta la presente memoria de cuatro hojas foliadas, mecanografiadas por una sola cara y de los dibujos unidos a la misma.

Barcelona, 14 JUL. 1982

P.A. de MERY, S.A.

ALFONSO DURÁN

P. P.

FE/em.

Fdo.: Luis A. Durán Moya

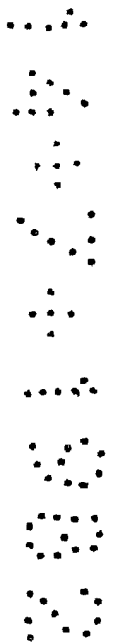
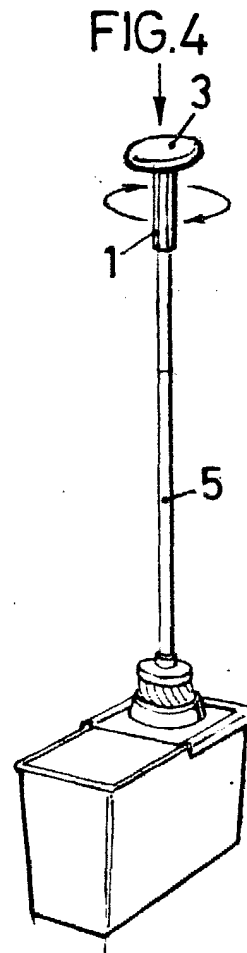
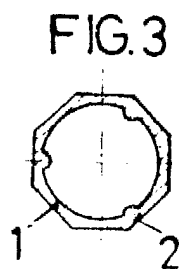
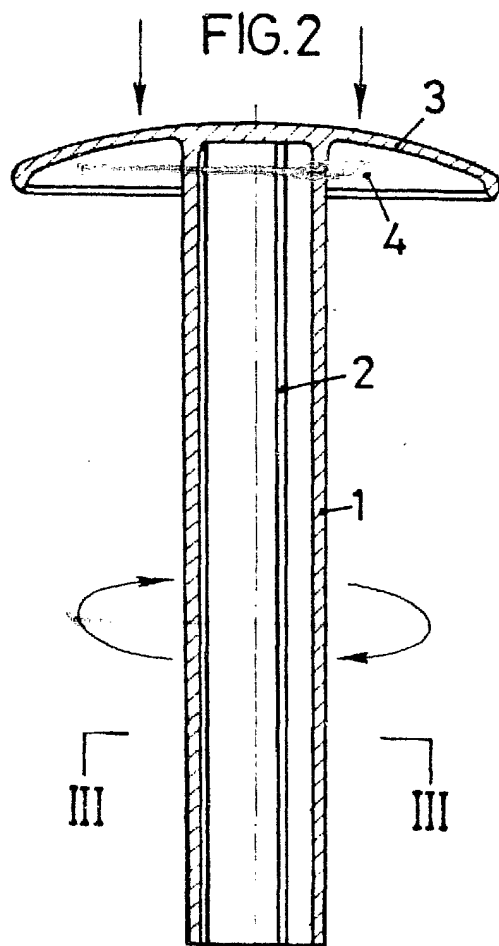
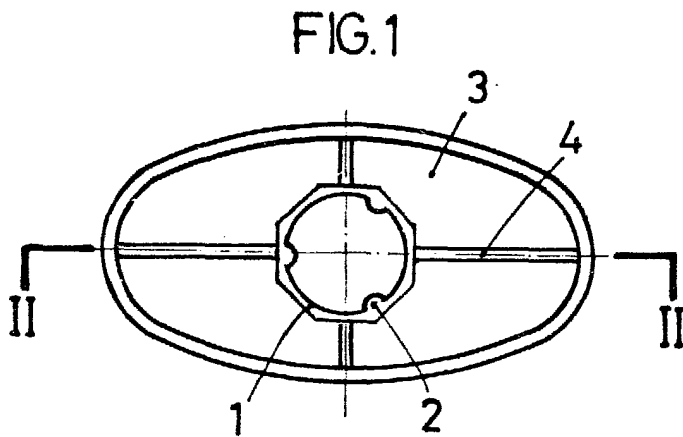

BARCELONA, 14 JUL. 1982
P.A.

ALFONSO DURÁN
P. P.

Edo. Luis A. Durán Moya

ESCALA VARIABLE