



ESPAÑA

(19) ES (11) NUMERO  
 (21) 266282  
 (22) FECHA DE PRESENTACION  
 7 JUL. 1982 (16) Y

MODELO DE UTILIDAD

16 ENE. 1983

(30) PRIORIDADES:  
 (31) NUMERO (32) FECHA (33) PAIS

(47) FECHA DE PUBLICIDAD (51) CLASIFICACION INTERNACIONAL  
 A46 B 11/04

(54) TITULO DE LA INVENCIÓN  
 "UN DISPOSITIVO DE LIMPIEZA"

(71) SOLICITANTE (S)  
 INDUSTRIAS QUIMICAS CUMBRE, S.A.

DOMICILIO DEL SOLICITANTE  
 Riera Roja s/nº SANT BOI DE LLOBREGAT (Barcelona)

(72) INVENTOR (ES)

(73) TITULAR (ES)

(74) REPRESENTANTE  
 D. LUIS REY SANCHEZ

1                   La presente memoria descriptiva tiene co-  
mo finalidad la declaración de "UN DISPOSITIVO DE LIMPIEZA",  
cuyo privilegio de explotación industrial y comercial para -  
España, se solicita por veinte años, de acuerdo con la vigen-  
5                   te Legislación sobre Propiedad Industrial.

                  Con este título se recoge un dispositivo  
de limpieza, caracterizado esencialmente por incluir un ele-  
mento soporte dotado de una superficie limpiadora y de unos -  
medios de fijación de un envase para producto de limpieza, -  
10                   con la particularidad de que variando la inclinación de ac-  
tuación de este soporte se produce un efecto de limpiado, pu-  
lido o abrillantado, o bien se impregna el producto conteni-  
do en el frasco.

                  Con este dispositivo se resuelven favora-  
15                   blemente los problemas que se presentaban en los medios exis  
tentes en la actualidad, ya que se imponía la necesidad por  
una parte de un elemento de limpieza, ya sea cepillo, baye-  
ta, etc. y de un envase aplicador del producto requerido pa-  
ra el pulido, abrillantado, etc. Este dispositivo participa  
20                   de una parte de las ventajas del aplicador, pero por el he-  
cho de presentar en su conjunto un cepillo o gamuza para las  
funciones de limpieza o abrillantado, presenta además una ven-  
taja primordial en su uso conjunto, habiéndose diseñado ade-  
más ambos elementos con el ánimo de crear un conjunto armó-  
25                   nico que logra un efecto estético y funcional nuevo.

1                   La descripción de detalle realizada a con-  
tinuación tiene por objeto un dispositivo de limpieza del ti-  
po aludido en la primera parte de la memoria; dicha descrip-  
ción se realiza en base al plano anexo, en el que la única -  
5                   figura representa sendas vistas de una realización práctica  
concreta del mismo.

                  En esta figura se han representado las si-  
guientes referencias:

1.- Envase.

10                   2.- Soporte.

3.- Limpiador.

                  Las referencias auxiliares se correspon-  
den a partes concretas de estos distintos elementos.

15                   De conformidad con lo representado y se-  
gún el significado de la presente invención el dispositivo -  
de limpieza que se preconiza consta básicamente de un soport-  
te (2) que presenta una base de agarre y sustentación para -  
un envase (1), formando todo ello un conjunto armónico sepa-  
rable a voluntad.

20                   Este soporte (1) presenta una superficie  
plana de sustentación de un elemento limpiador (3), ya sea  
gamuza, cepillo, o demás elementos empleados para pulimentos  
o limpieza de calzados de todo tipo, pieles, muebles, baldos-  
sas, etc. Por la parte frontal de esta base de sustentación  
25                   emergen sendas alas laterales (22) que configuran una base -

1 de apoyo semicircular al extremo (11) del aplicador. La-  
 teralmente y en una amplia zona intermedia esta base de -  
 sustentación presenta sendas alas ortogonales que le pró-  
 porcionan de perfil una configuración en "U", presentando  
 5 en su extremo sendos topes redondeados (21).

Por su parte el envase aplicador (1) -  
 presenta en general un cuerpo cilíndrico acorde con el es-  
 pacio comprendido entre las alas del soporte y que presen-  
 ta en su extremo un aplicador convencional (11) que emer-  
 10 ge con cierta inclinación respecto del envase, y que apo-  
 ya en la superficie (22) de este soporte. Para la susten-  
 tación de este envase (1) al soporte (2), el primero pre-  
 senta sendos canales rehundidos (12) en correspondencia  
 con los topes (21) del soporte, los cuales encajan en los  
 15 anteriores quedando así inmovilizado dicho soporte (1)  
 sin posibilidad de extracción involuntaria.

Así constituido este dispositivo se  
 permite la aplicación sucesiva del elemento limpiador so-  
 bre la superficie de trabajo, y del aplicador (11) sobre  
 20 la misma superficie, bastando para realizar una u otra --  
 función variar la inclinación o el agarre del conjunto --  
 del dispositivo.

Habiéndose descrito a lo largo de esta  
 memoria la naturaleza del invento, así como una realiza-  
 25 ción industrial preferente del mismo, sólo nos queda aña-

1        dir que en su conjunto y partes que lo componen es posible  
introducir cambios de forma, material y disposición, en --  
cuanto tales alteraciones no supongan una variación sustan-  
cial de la naturaleza del invento.

5                    Se reserva al solicitante el derecho a  
extender la presente demanda a los países extranjeros con -  
los que nos unen diversos Convenios Internacionales, reivin-  
dicando, a ser posible, la prioridad de la presente solici-  
tud.

10                   El Modelo de Utilidad que se solicita --  
como nuevo en España, por veinte años, de acuerdo con el -  
ordenamiento vigente sobre Propiedad Industrial, deberá re-  
caer sobre "UN DISPOSITIVO DE LIMPIEZA", de acuerdo con las  
siguientes:

15                   REIVINDICACIONES

1. - Un dispositivo de limpieza, caracteri-  
zado porque incluye un elemento soporte dotado de una super-  
ficie limpiadora y de unos medios de fijación de un envase  
contenedor de productos limpiadores cuya superficie de apli-  
que se muestra hacia la cara del soporte, de modo que va--  
riando ligeramente la inclinación de éste, o el modo de aga-  
rre, es susceptible de aplicarse sobre una superficie a lim-  
piar o a abrillantar tanto la superficie limpiadora, como -  
impregnar dicha superficie del producto contenido en el en-  
vase.

20

25



# INDUSTRIAS QUIMICAS CUMBRE, S.A.

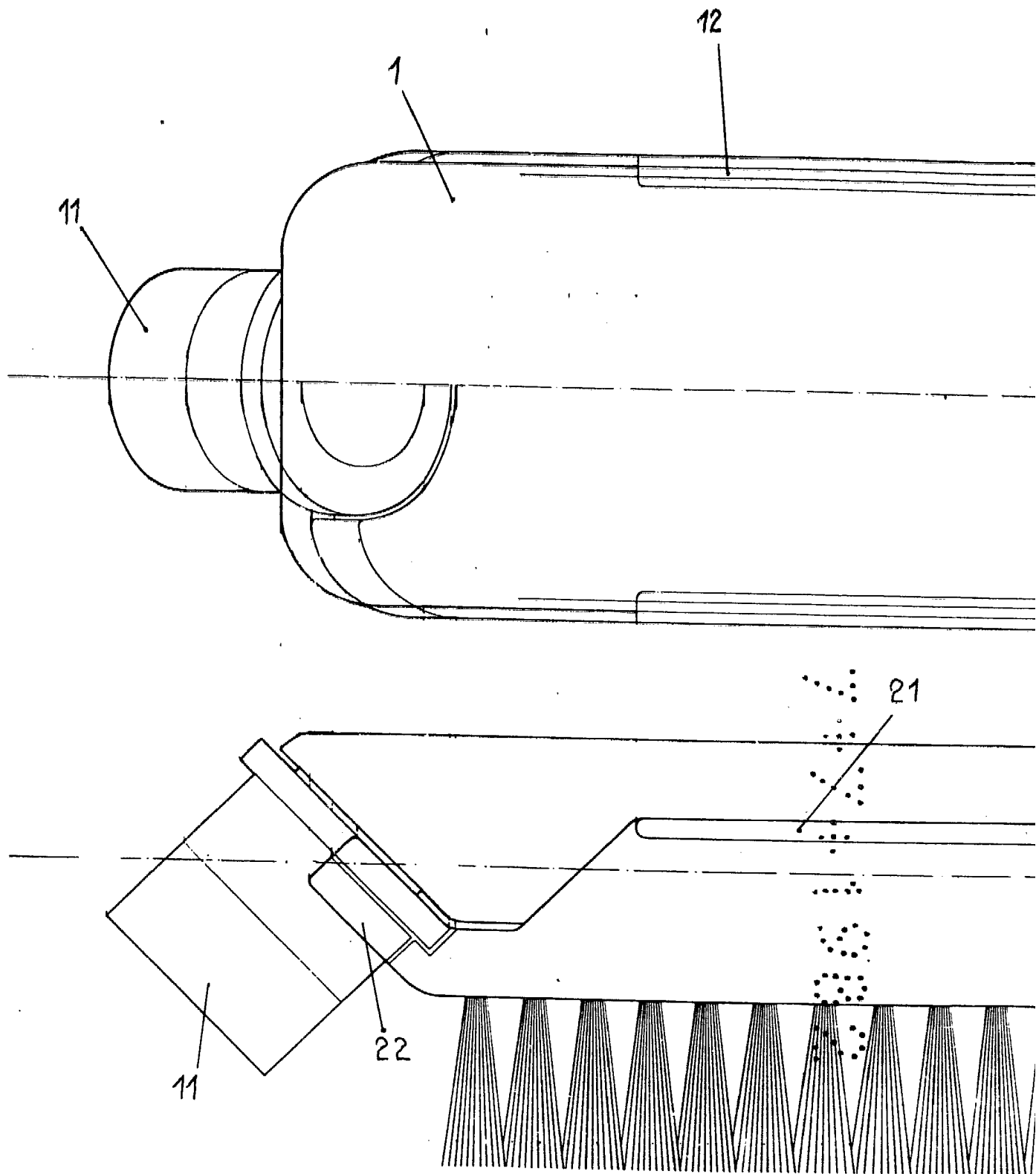

Escala variable

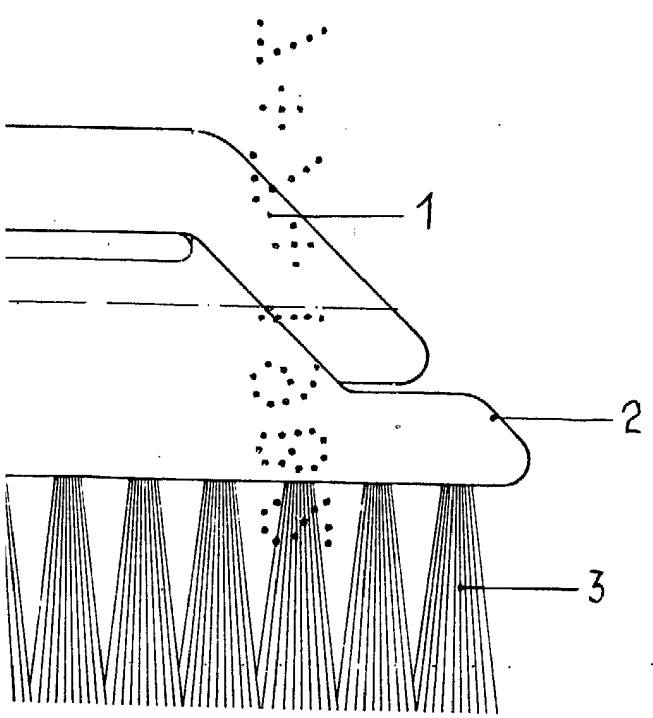
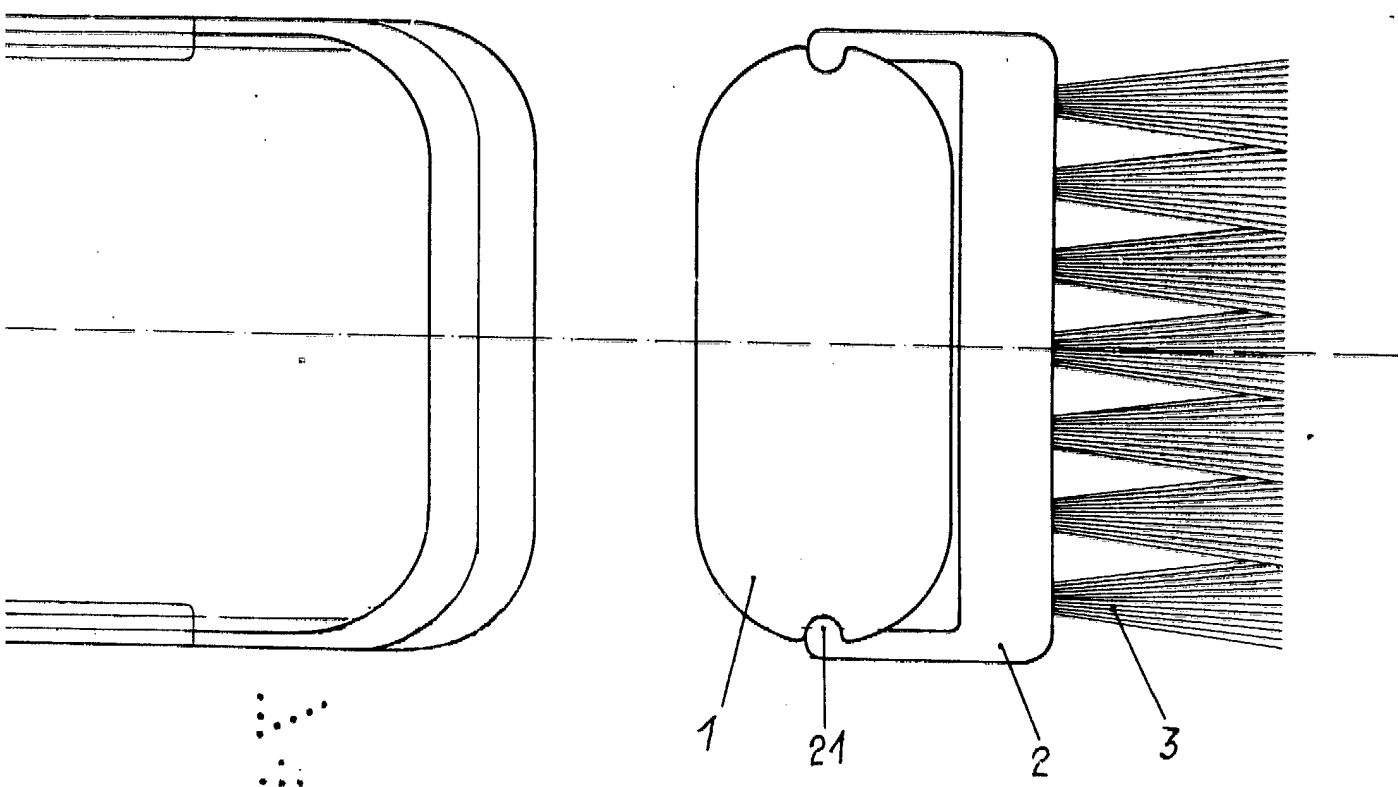

Madrid 7 JUL. 1982

El Agente Oficial

*Luis Rey S.*  
Luis Rey S.