



ESPAÑA

(19) ES (11) (21) (22)	NUMERO 266202	(10) Y
	FECHA DE PRESENTACION 1 julio 1982	

MODELO DE UTILIDAD

16 ENE. 1983

(30) PRIORIDADES:	(31) NUMERO	(32) FECHA	(33) PAIS
-------------------	-------------	------------	-----------

(47) FECHA DE PUBLICIDAD	(51) CLASIFICACION INTERNACIONAL <i>A63H 33/00</i>
--------------------------	---

(54) TITULO DE LA INVENCIÓN

JUGUETE CAPTADOR, PERFECCIONADO

(71) SOLICITANTE (S)

D. GONZALO SANCHEZ SANTIAGO, de nacionalidad española

DOMICILIO DEL SOLICITANTE

Avda. Rufo Rendúlez 6 - 11º C GIJON Asturias

(72) INVENTOR (ES)

El propio solicitante

(73) TITULAR (ES)

El propio solicitante

(74) REPRESENTANTE

Da MARIA ANTONIA NARANJO MARCOS, P. de la Habana 200 MADRID

MEMORIA DESCRIPTIVA

La presente invención recae sobre un juguete captador perfeccionado, que estriba, en esencia, en un soporte que contiene una espira, del propio material, alojada en el propio anillo que forma el soporte; en la parte superior lleva un asidero y en el extremo inferior de la espira lleva un casquete troncocónico o de forma similar, en cuyo centro va un imán; lanzando sobre el terreno unas bolas metálicas, la habilidad del jugador estriba en mantener asido el anillo de soporte y lanzar la mano hacia abajo a fin de que la espira se desarrolle, descienda rápidamente, caiga el casquete sobre una bola y ésta quede adherida al imán, recuperándose el dispositivo por sí mismo.

Para mejor comprensión de esta memoria se acompaña una hoja de dibujos que muestra un ejemplo de realización, no limitativo, de los varios que caben en el cuadro general de la invención sin que el mismo se altere; el dibujo muestra una vista lateral del dispositivo en posición de trabajo, una planta del casquete inferior, y un par de bolas.

Se hace constar que en el dibujo se muestra la espira corchada y en línea de trazos discontinuos se señala que la longitud de la misma deberá ser la que resulte más conveniente.

De conformidad con la invención referida a los dibujos adjuntos, el juguete se halla formado por un anillo (1) de un material adecuadamente elástico o elastizable, dentro del cual se alojan, del propio material del anillo, una serie de espiras (3) que en posición de reposo quedan ubicadas anularmente dentro del mencionado anillo (1) que llamaremos "anillo soporte". Este anillo soporte en su parte superior lleva un asidero anular (2) para que el usuario lo sostenga introduciendo un dedo en el mismo y quede debajo de la palma de su mano.

La última espira del conjunto lleva acoplado un casquete (4) bien sea en forma de casquete esférico o de tronco de cono, de base

inferior abierta, y en cuyo fondo va acoplado un imán (5) adecuado. Un par o más, de bolas metálicas (6) complementan el conjunto.

35

En posición de reposo, el dispositivo tiene todas sus espiras ubicadas dentro del anillo (1) de soporte; al lanzarlo contra las bolas, que estarán convenientemente en un plano inferior (por ejemplo el suelo) se extienden las espiras hasta que el casquete (5) llega al suelo, hacia donde están las bolas (6); la habilidad del jugador estriba en que queden adheridas al imán; el conjunto se recupera por sí mismo.

40

Es obvio señalar que esta disposición hace que el desarrollo del dispositivo, en toda su longitud, adopte la forma general geométrica de un tronco de cono invertido, cuando se arroja contra su objetivo.

45

Finalmente, tras lo descrito sólo resta señalar que en la presente invención cabrán cuantas variantes de realización como sean posibles sin que se altere la esencialidad del mismo, pudiéndose realizar su objeto en toda clase de materiales, formas, y tamaños adecuados, sin limitación.

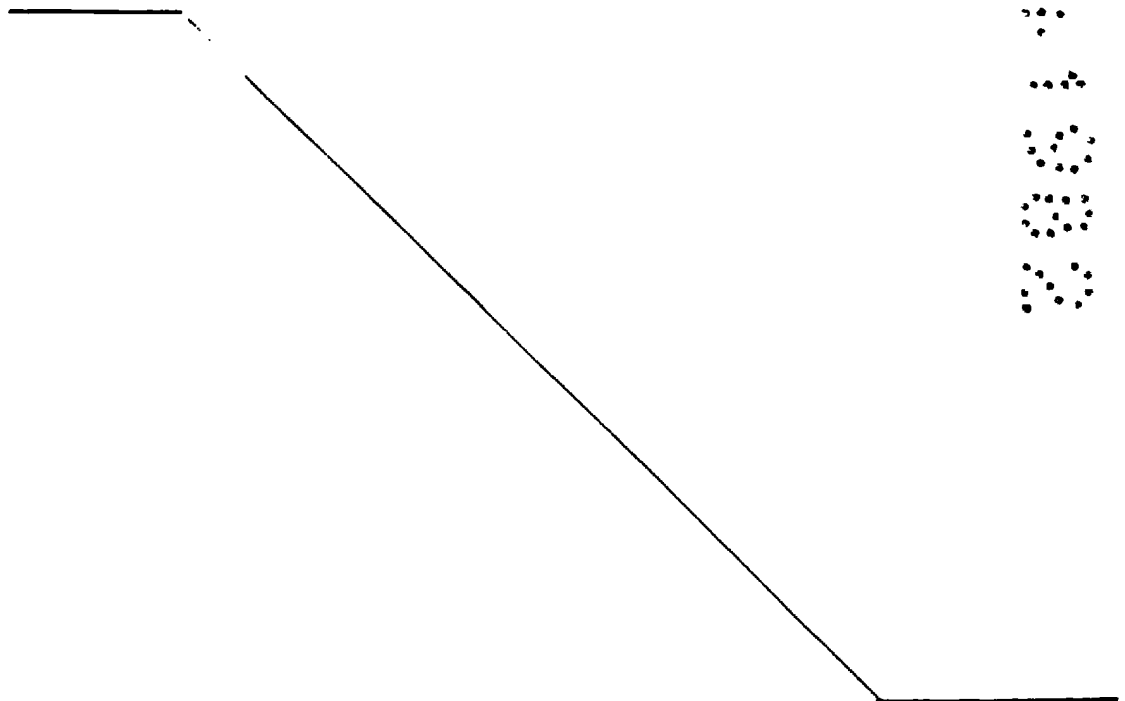

50

NOTA: Descrito suficientemente lo que antecede sólo resta señalar que lo que se declara propio, nuevo y útil, del solicitante, es lo contenido en las siguientes:

REIVINDICACIONES

55

1 - Juguete captador perfeccionado, caracterizado por estar formado por un anillo formado por una banda de material plástico o similar, que se desarrolla longitudinalmente en una espiral de anillos concéntricos, y que en su estado de extensión muestra un desarrollo geométrico en tronco de cono invertido.

60

2 - Un juguete, según reivindicación 1ª caracterizado porque en la parte superior de este anillo va un asidero apto para que el usuario introduzca un dedo, lo sujete y quede el dispositivo bajo la palma de su mano.

65

3 - Un juguete, según reivindicaciones 1 y 2 caracterizado porque en el extremo opuesto al del anillo de soporte con asidero, la tira o banda espiral lleva acoplado un casquete de base inferior abierta, que en su centro lleva un imán.

70

4 - Un juguete, según reivindicaciones de 1 a 3 caracterizado porque con este conjunto cooperan una o más bolas metálicas.

75

5 - Un juguete, según reivindicaciones de 1 a 4 caracterizado por porque una vez debidamente sujeto el conjunto descrito bajo la palma de la mano del usuario, éste arroja el dispositivo contra las bolas que se hallarán en un plano inferior; el dispositivo se extenderá y la habilidad del jugador estriba en captar las bolas, que quedarán adheridas al imán; la recuperación de la espira se realiza por sí misma, debido a su propia elasticidad.

6 - JUGUETE CAPTADOR PERFECCIONADO.

Todo según se describe en la presente Memoria, que consta de cinco hojas foliadas y escritas por una sólo cara con un total de setenta y cuatro líneas, y dibujos anexos.

MADRID 1 Julio 1982

p.a.

M. A. NARANJO MARCOS

P. P.

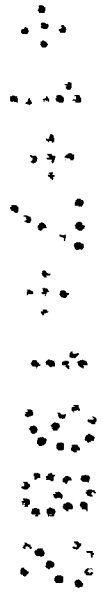
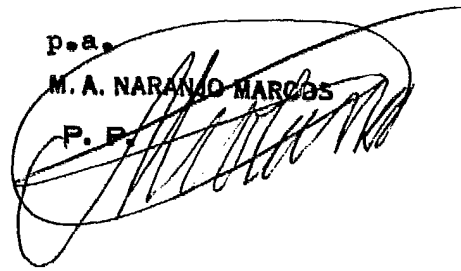

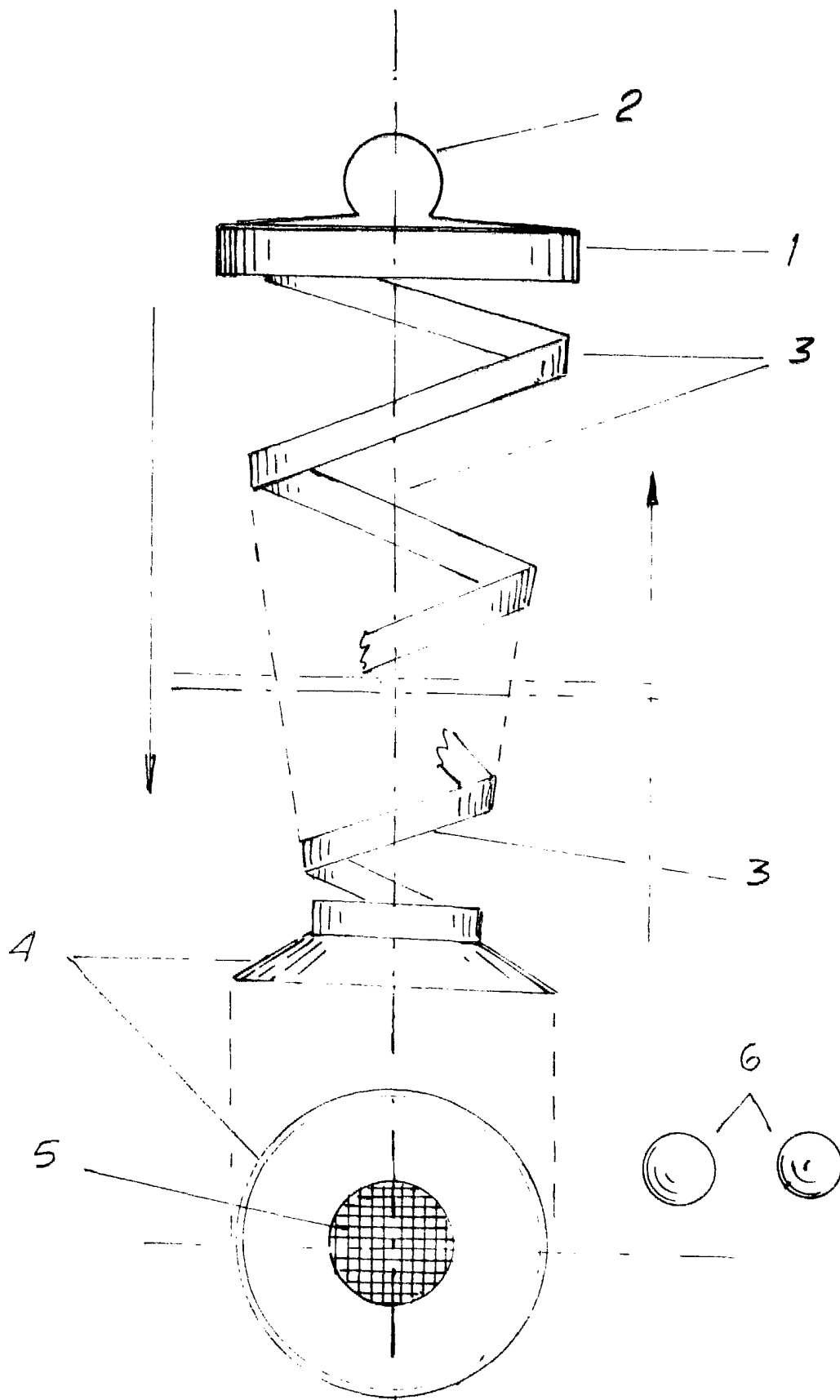

MADRID 1 Julio 1982
M. A. NARANJO MARCOS

ESCALA VARIABLE