

(19) ES (21) (22)	NUMERO 266046	(10) Y
	FECHA DE PRESENTACION 27 MAYO 1982	



ESPAÑA

MODELO DE UTILIDAD

16 ENE. 1983

(30) PRIORIDADES:	(32) FECHA	(33) PAIS
(31) NUMERO		

(47) FECHA DE PUBLICIDAD	(51) CLASIFICACION INTERNACIONAL <i>G09F11/02</i>
--------------------------	--

(54) TITULO DE LA INVENCIÓN "EXPOSITOR PUBLICITARIO MOVIL"	
---	--

(71) SOLICITANTE (S) EXPOLUZ DE PUBLICIDAD EXTERIOR, S.A.	
--	--

DOMICILIO DEL SOLICITANTE BARCELONA - Avda. Pau Casals, 7	
--	--

(72) INVENTOR (ES)	
--------------------	--

(73) TITULAR (ES)	
-------------------	--

(74) REPRESENTANTE D. Luis Durán Cuevas	
--	--

MEMORIA DESCRIPTIVA

El presente Modelo de Utilidad consiste en un expositor publicitario, del tipo de los que se han diseñado especialmente para ser colocados en lugares públicos y que puedan ser vistos desde una cierta distancia, caracterizado porque los elementos publicitarios son móviles.

5. Los expositores publicitarios, aptos para ser colocados en lugares públicos, tanto interiores como exteriores, tales como jardines, plazas, calles, estaciones de ferrocarril, centros comerciales y demás, han venido sufriendo una enorme evolución en los últimos tiempos, con el fin de atraer cada vez más la atención del público que circula por los alrededores, toda vez que este público es tá sometido a una mayor carga publicitaria, por lo que de ra conseguir detener su mirada sobre un anuncio determinado es necesario darle un mayor realce de apoyo que el que poseen el resto de los reclamos que lo circundan.

10. Debido a ello se han ido sofisticando cada vez más los sistemas tendentes a fijar la atención del público iniciándose dicha evolución desde el momento en que se se iluminaron total o parcialmente este tipo de reclamos, has ta llegar a sofisticaciones mayores, algunas de las cua- les son los objetos de la presente invención.

15. Con el expositor publicitario reivindicado en la presente memoria, se consigue una mayor atracción que la que se puede derivar de los expositores convencionales, para lo cual dicho expositor une a las características propias de aquéllos el hecho de que el reclamo publicitario

se halla colocado sobre una banda sin fin que puede ser puesta en movimiento mediante un motorreductor provisto de un minuterio que obliga a poner en marcha el motor cada cierto número de minutos, previamente determinado, con lo que al moverse el anuncio es posible colocar por lo menos dos motivos distintos en el sistema móvil, cambiándolos alternativamente.

Este procedimiento, aparte de permitir colocar un mayor número de reclamos publicitarios en un mismo espacio gráfico, atrae de forma importante la atención del público, por cuanto el movimiento de cambio de dichos anuncios será un factor más que atraiga el interés del observador.

A mayor abundamiento, se ha previsto que este expositor se coloque sobre una base en la que es posible disponerlo en paralelo con expositores de tipo informativo referentes, por ejemplo, a la búsqueda de puntos de interés de la ciudad o cualquier otro tipo de información que pueda ser útil para el público, lo que le da mayor poder de reclamo.

El expositor reivindicado en su conjunto adoptará una forma general plana, dándosele la altura necesaria para que pueda ser observado a una cierta distancia y previéndose la colocación en la parte superior del mismo de una visera que será especialmente útil cuando se coloque en lugares al exterior, protegiendo al anuncio e incluso a las personas que se detengan a observarlo de las posibles inclemencias del tiempo.

Para facilitar la explicación se acompaña a la presente memoria una hoja de dibujos en la que se ha representado, a título de ejemplo ilustrativo y no limitativo, un caso de realización de un expositor publicitario

5. móvil según los principios de las reivindicaciones.

En los dibujos:

La figura 1 presenta una vista en alzado del expositor publicitario móvil objeto de la presente invención del que es posible ver una vista de perfil en la figura 2.

10. Por último, en la figura 3 aparece una sección de perfil del expositor reivindicado.

Tal y como es posible deducir de la indicada hoja de dibujos el expositor publicitario móvil objeto de la presente invención se halla formado por una estructura general que presenta una base -1- de tendencia paralela pédica rectangular plana vertical, sobre la cual aparece la zona publicitaria, la cual se hallará normalmente subdividida en dos partes, lateralmente dispuestas, una de las cuales -2- podrá incluir elementos informativos de carácter ciudadano o social mientras que la otra -3- presenta un marco perimetral -4- que rodea una placa de vidrio o material transparente -5- a través del cual se observa un motivo publicitario -6-.

Estos motivos publicitarios se hallan colocados sobre una cinta sin fin -7- que rodea sendos rodillos -8- y -9-, horizontales y paralelos entre si, uno de los cuales puede accionarse mediante un motorreductor -10- provisto de un minuterero controlador del tiempo de actuación

y existiendo en la parte interior de la carcasa y entre los motivos publicitarios una serie de puntos luminosos -11- que iluminan el reclamo por transparencia.

5. El conjunto del dispositivo expositor se hallará cubierto ventajosamente por una marquesina -12- que defiende tanto al dispositivo como, posiblemente, a la persona que lo esté observando de las inclemencias del tiempo.

10. En una primera visualización del expositor por una persona poco observadora podrá pensar que se trata de un elemento publicitario que presenta pocas diferencias con respecto a algunos de los expositores tradicionales existentes, por cuanto a través del vidrio o elemento transparente -5- observará un reclamo publicitario -6-

15. Ahora bien, si dicha persona permanece un cierto tiempo observando dicho reclamo o coincide en su paso por delante del expositor con el instante en que el minuterero acciona el motorreductor, observará como el reclamo publicitario se pone en movimiento de forma vertical y es sustituido por otro que ocupará este lugar, desapareciendo de la vista el anterior.

20. El número de reclamos que puedan instalarse variará en función del tamaño de la zona de material transparente que permita visualizar el contenido, mejorándose las características de atención del conjunto iluminando interiormente el dispositivo.

25. Todo cuanto no afecte, altere, cambie o modifique que la esencia del expositor publicitario descrito, será

variable a los efectos del actual Modelo.

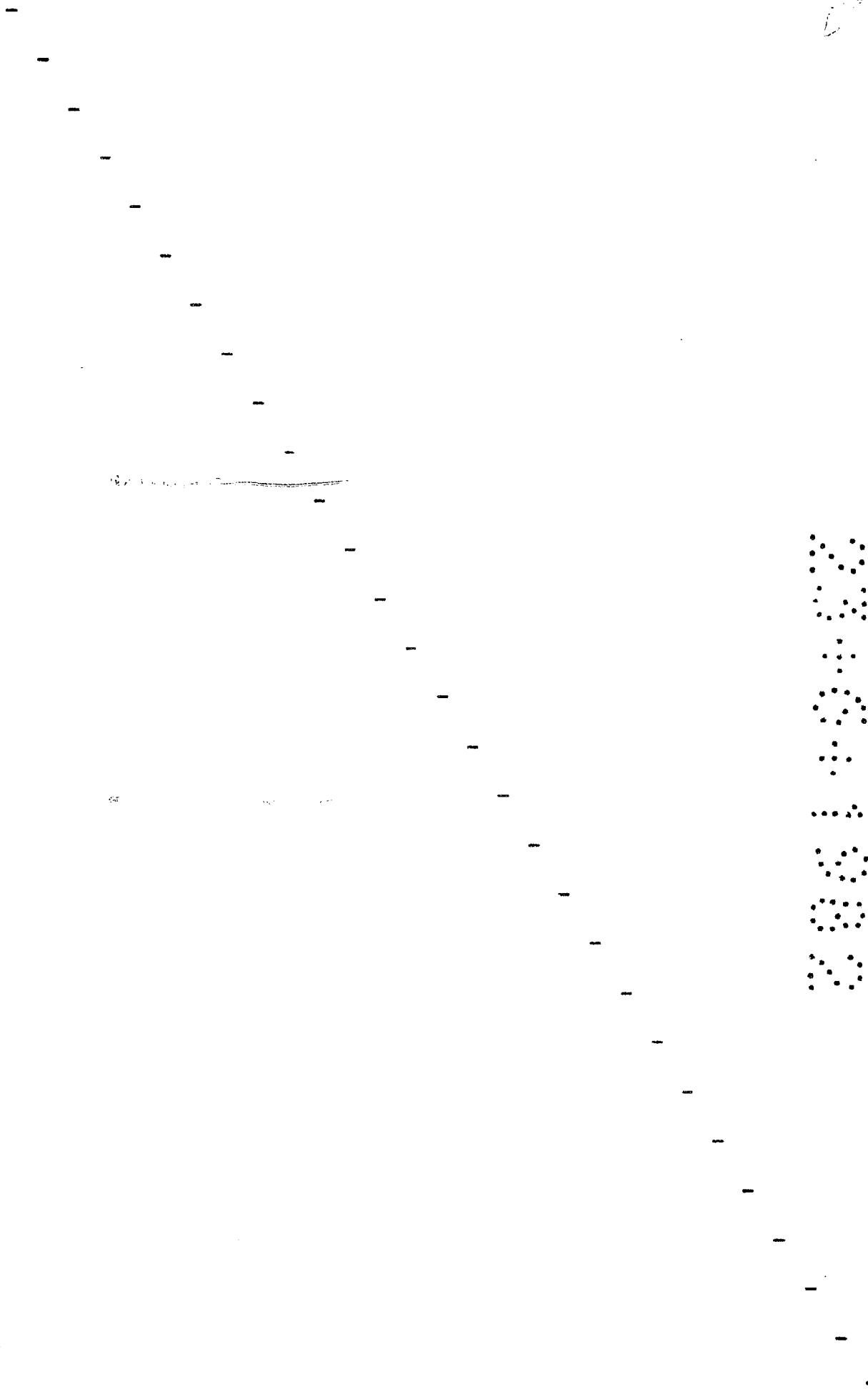

N O T A.

Se reivindica como objeto de este registro por Modelo de Utilidad:

- 1.- Expositor publicitario móvil, del tipo de
5. los que pueden presentarse en un mismo armazón con elementos informativos, caracterizado porque el reclamo publicitario se halla situado sobre una cinta sin fin apoyada sobre dos rodillos horizontales, paralelos entre sí verticalmente y todo el conjunto situado en el interior de
10. una carcasa opaca, salvo una amplia ventana transparente presentando en su interior además elementos de iluminación, pudiendo ser activado uno de los rodillos mediante un motorreductor que es puesto en marcha por un minuterero gracias a lo cual es posible imprimir un movimiento a la
15. cinta sobre la que se halla dibujado el reclamo publicitario, de forma que éste desaparezca de la vista del espectador y pueda ser sustituido por otro u otros cada intervalo de tiempo predeterminado por el minuterero.

- Sean cuales fueren las circunstancias que concurran en la esencialidad del Modelo de Utilidad, definido en la anterior reivindicación, cuyo objeto es:
- 20.

2.- "EXPOSITOR PUBLICITARIO MOVIL".

- Consta la presente memoria de siete hojas foliadas, mecanografiadas por una sola cara y de los dibujos unidos a la misma.
- 25.

Barcelona, 27 MAYO 1982

P.A. de EXPOLUZ DE PUBLICIDAD EXTERIOR, S.A.,
LUIS DURAN CUEVAS
p. p.

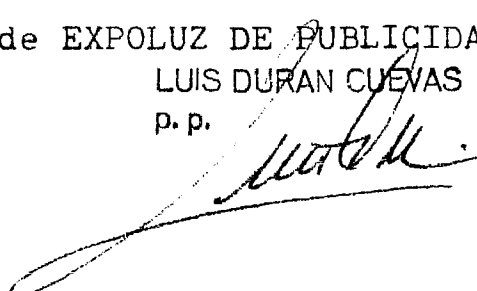

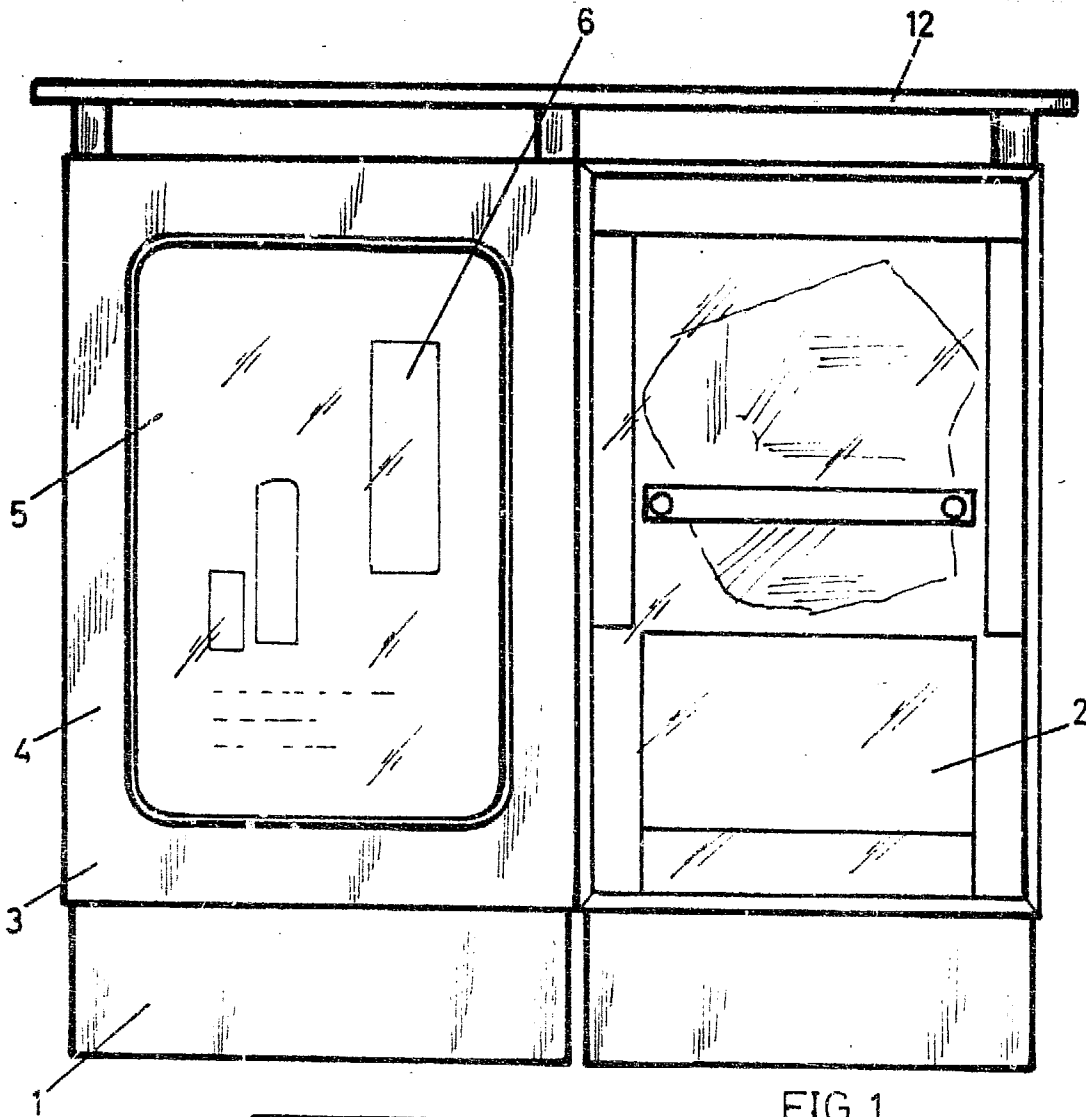

FIG. 1

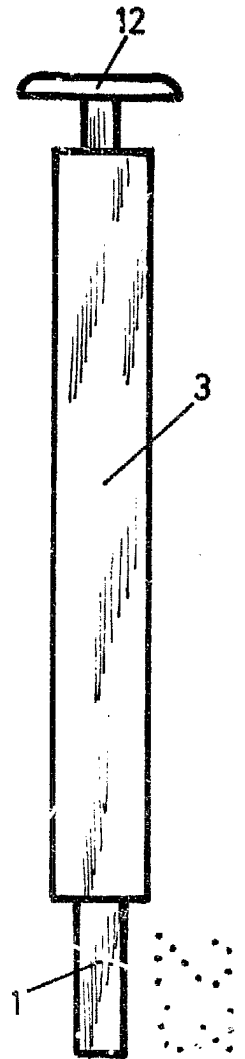

FIG. 2

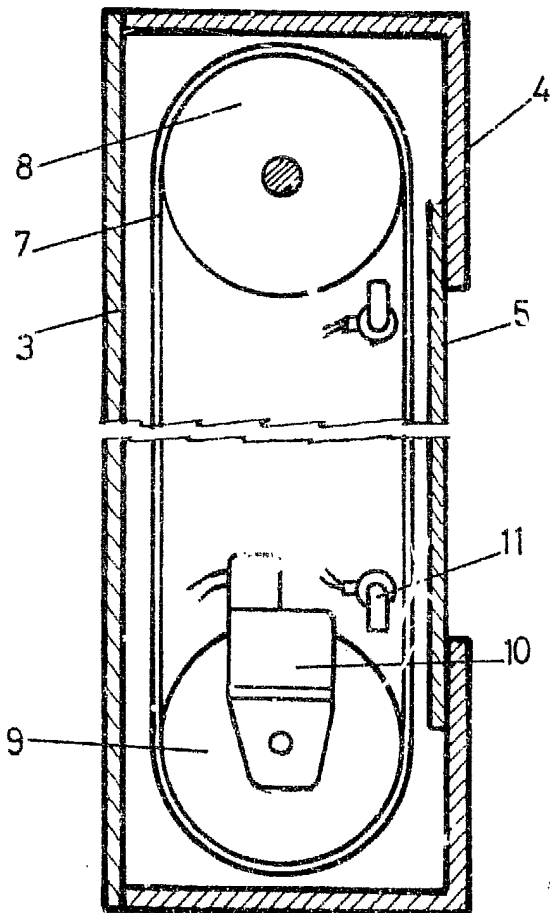

FIG. 3

BARCELONA, 27 MAYO 1982
P.A.

LUIS DURAN CUEVAS
p.p.