



ESPAÑA

19 ES

11

NUMERO

266.043

10 Y

21

22

FECHA DE PRESENTACION

27.5.1982

MODELO DE UTILIDAD

1 FEB. 1983

<p>30 PRIORIDADES:</p> <p>31 NUMERO</p>	<p>32 FECHA</p>	<p>33 PAIS</p>
---	-----------------	----------------

<p>47 FECHA DE PUBLICIDAD</p>	<p>51 CLASIFICACION INTERNACIONAL</p> <p>H01H 15/24</p>
-------------------------------	---

54 TITULO DE LA INVENCIÓN

"INTERRUPTOR AXIAL PERFECCIONADO"

71 SOLICITANTE (S)

D. ENRIQUE MORENO GUIL

DOMICILIO DEL SOLICITANTE

TARRASA (Barcelona) San Lorenzo 44

72 INVENTOR (ES)

73 TITULAR (ES)

74 REPRESENTANTE

D. MANUEL DE RAFAEL GARCIA

MEMORIA DESCRIPTIVA

El presente modelo de utilidad se refiere a un interruptor axial perfeccionado que ha sido ideado principalmente para aplicación a la industria automovilística y mejora substancialmente a los conocidos y utilizados generalmente en combinación con las puertas delanteras del vehículo, con la tapa del maletero y otros lugares de modo que, al abrir dichas puertas, el maletero u otro, se produce el encendido de una lámpara interior. El interruptor tiene igualmente aplicación a otras industrias, como la de electrodomésticos, tales como, por ejemplo, frigoríficos donde el encendido de la lámpara tiene lugar al abrir la puerta.

15 Hablando, por ejemplo de la industria del automóvil, sucede que la distancia existente entre el borde de la puerta o tapa y el borde de la abertura correspondiente es variable entre distintos modelos de vehículos. A dicha distancia no se adaptan los interruptores conocidos, lo cual obliga a fabricar 20 varios interruptores que se correspondan con las distintas distancias.

El problema ha quedado resuelto satisfactoriamente con el interruptor axial objeto del modelo solicitado que se caracteriza esencialmente porque su cuerpo de soporte y fijación está constituido por un casquillo exteriormente roscado en el que está insertado el pulsador solicitado elásticamente, cuyo casquillo se acopla a una placa-tuerca con medios de fijación al lugar de empleo,

lo cual permite regular la salida del pulsador para recibir la acción desde distintas distancias.

Con el fin de facilitar la explicación, se acompaña a la presente memoria descriptiva una lámina de dibujos en la que se ha representado un caso práctico de realización el cual se cita solo a título de ejemplo no limitativo del alcance del presente modelo de utilidad.

En dichos dibujos:

La figura 1 es una vista en sección alzada del interruptor.

La figura 2 es una vista en planta en correspondencia con la figura 1.

Las figuras 3A y 3B corresponden a dos vistas en alzado del propio interruptor en las que, por comparación, puede apreciarse la regulación de la salida del pulsador de acuerdo con distintas distancias de accionamiento.

El interruptor axial perfeccionado descrito en el ejemplo consta, principalmente, de un cuerpo de soporte constituido por un casquillo -1- exteriormente roscado y en el que el pulsador -2- está insertado solicitado elásticamente por un resorte -3- que, ensartado sobre el vástago -4- de dicho pulsador, está apoyado entre un escalón del casquillo -1- y el indicado pulsador -2-.

El casquillo -1- se acopla a una placa-tuerca -5- en la que, al efecto, están levantadas dos aletas -6- en las que juega el filete del referido casquillo. La mencionada placa-tuerca -5- está provista de medios

para su fijación al lugar de empleo consistentes, por ejemplo, en dos orificios -7- propios para recibir tornillos o remaches.

5 El vástago -4- del pulsador -2- presenta posteriormente una espiga extrema -8- pasante por un orificio -9- de un terminal -10- de contacto con el casquillo -1- y dotado de un orificio -11- que, permite la conexión mediante "faston". La antedicha espiga -8- presenta anclada una arandela elástica -12- de tope y fijación contra el terminal -10-.

10 La placa-tuerca -5- está conectada a masa en el vehículo y la organización del conjunto es tal que, modificando la posición del casquillo -1-, es posible regular la salida del pulsador -2- para recibir la acción desde distintas distancias, tales como las -a- y -b-, entre la placa-tuerca -5- y un elemento del vehículo como, por ejemplo, la tapa articulada -12- del maletero, para obtener el encendido interior del mismo al levantar la citada tapa.

15 Queda previsto substituir las aletas -6- de la placa-tuerca -5- por ejemplo por un cuello roscado y conjugado con el casquillo -1-, o por otro medio que actúe de tuerca.

20 El modelo, dentro de su esencialidad, puede ser llevado a la práctica en otras formas de realización que difieran solo en detalle de la indicada únicamente a título de ejemplo, a las cuales alcanzará igualmente la protección que se recaba. Podrá, pues, fabricarse

este interruptor en cualquier forma y tamaño, con los medios y materiales más adecuados y los accesorios más convenientes, por quedar todo ello comprendido en el espíritu de las siguientes reivindicaciones.

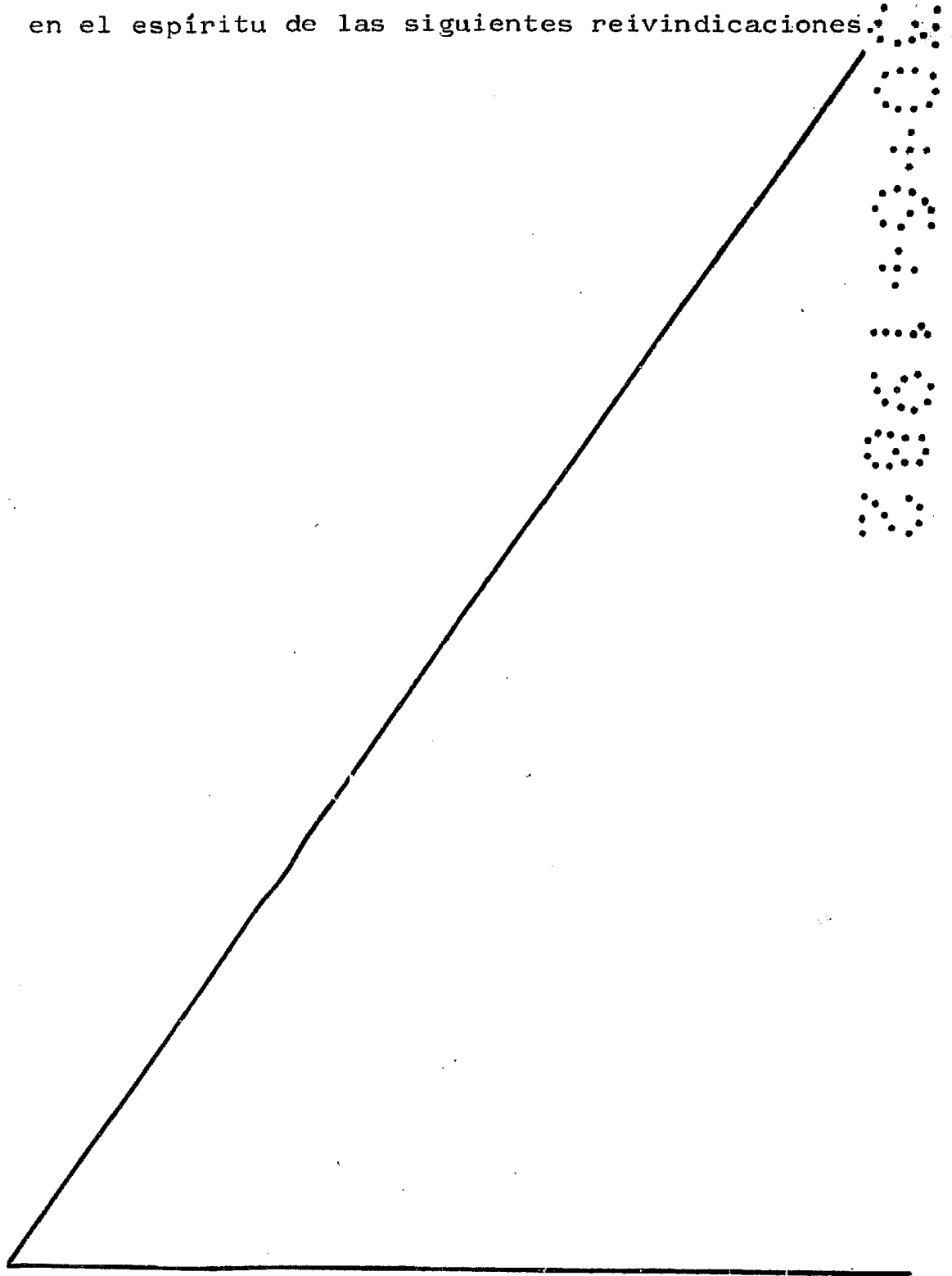

REIVINDICACIONES

Se reivindica como objeto del presente modelo de utilidad:

5 1.- Interruptor axial perfeccionado, caracterizado esencialmente porque el cuerpo de soporte y fijación del mismo está constituido por un casquillo exteriormente roscado en el que está insertado el pulsador solicitado elásticamente, cuyo casquillo se acopla a una placa-tuerca con medios de  
10 fijación al lugar de empleo, lo cual permite regular la salida del pulsador para recibir la acción desde distintas distancias.

2.- INTERRUPTOR AXIAL PERFECCIONADO.

Consta la presente memoria descriptiva de seis páginas mecanografiadas y una lámina de dibujos.

Barcelona, 27 Mayo 1982

ENRIQUE MORENO GUIL

P.A.

**MANUEL DE RAFAEL**



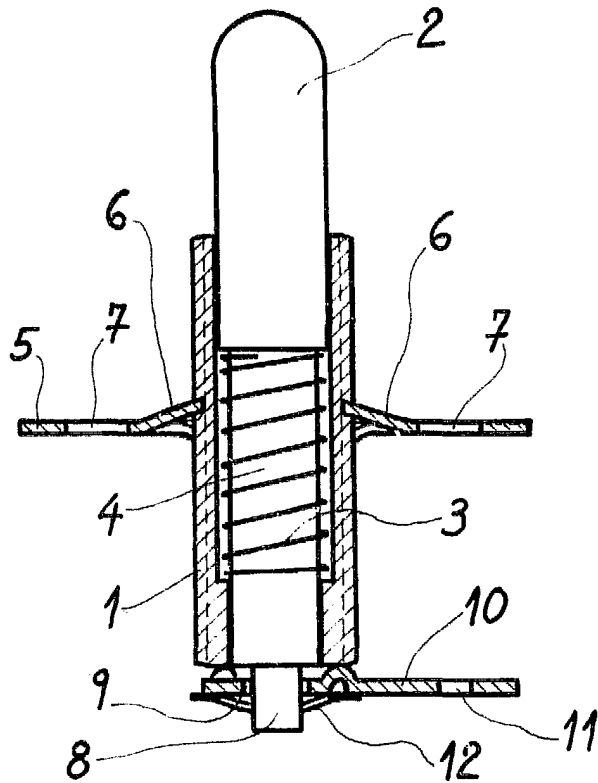

Fig. 1

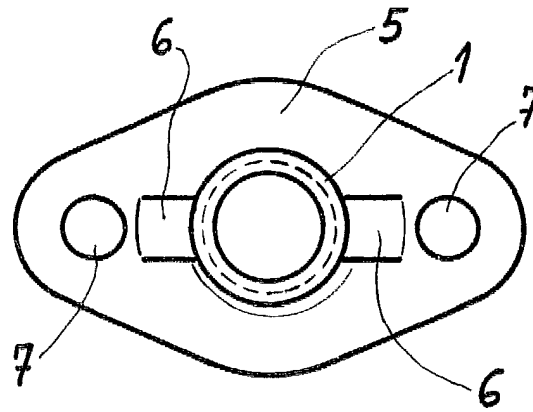

Fig. 2

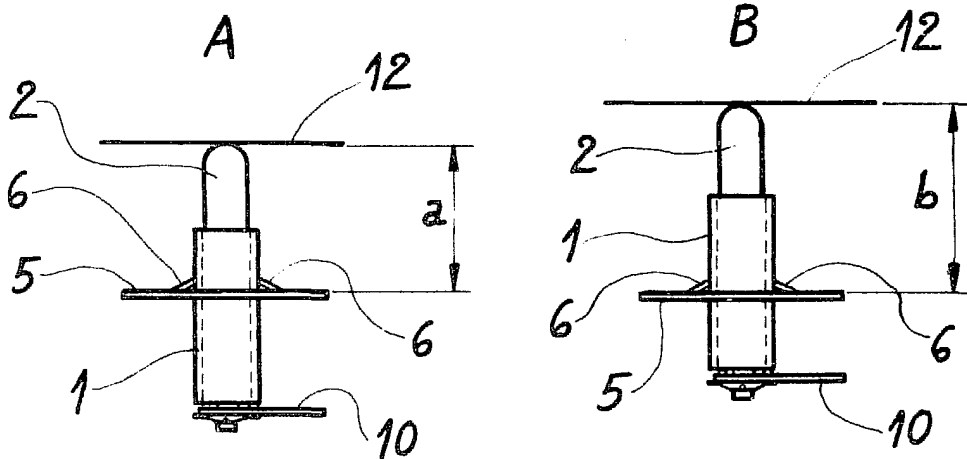

Fig. 3

Escala variable.

Barcelona, 27 Mayo 1982

MANUEL DE RAFAEL

D. Enríquez Moreno Guil