



ESPAÑA

(19) ES (21) (22)	(11) NUMERO 266041	(16) Y
	FECHA DE PRESENTACION	

16 ENE. 1983

1983

16 ENE. 1983

MODELO DE UTILIDAD

(20) PRIORIDADES:		
(31) NUMERO 23144 B/81	(32) FECHA 8 de octubre de 1981	(33) PAIS Italia

(47) FECHA DE PUBLICIDAD	(51) CLASIFICACION INTERNACIONAL A47G 1/06
--------------------------	---

(74) TITULO DE LA INVENCIÓN "ESTUCHE EN FORMA DE MARCO"
--

(71) SOLICITANTE (S) la firma italiana, FEDERICO MOTTA EDITORE S.R.L.

DOMICILIO DEL SOLICITANTE Via Branda Castiglioni 7 20156 MILANO, Italia

(72) INVENTOR (ES)

(73) TITULAR (ES)

(74) REPRESENTANTE D. FRANCISCO GARCIA CABRERIZO	Ref.: O.G.: 39.202/MT
---	-----------------------

La presente invención se refiere a un estuche--
 -marco que permite la exposición alternada de reproducciones
 de pinturas y/o de dibujos variados, cuya combinación y con-
 formación de sus diferentes partes permite conferir a este -
 5. artículo características peculiares de utilidad.

El estuche-marco de acuerdo con la invención es
 tá representado a título de ejemplo puramente ilustrativo en
 el dibujo anexo, en el que:

- la figura 1 es una vista de frente del estu--
 10. che-marco según la invención; y

- la figura 2 es una vista de detrás del mismo.

Con referencia a las figuras antes citadas, el
 estuche-marco según la invención, que está designado de una
 manera general por 1, presenta una forma de caja y es reali-
 15. zado en cartón flexible.

En la cara anterior 2 del estuche se ha realiza-
 do por corte con el sacabocados una ventana 3 que interese.-
 en una parte importante a dicha cara 2 y cuya extensión es.-
 delimitada por un reborde periférico 4. La ventana 3 está.-
 20. guarnecida de una hoja de cubierta de materia transparente. 5.

La cara posterior del estuche está provista de
 dos ganchos 6 y 6' fijados sobre un lado largo y un lado cor-
 to respectivamente de la cara posterior, así como de una so-
 lapa 7 que permite cerrar el estuche-marco 1.

El estuche-marco descrito más arriba tiene por
 función permitir que se alternen las reproducciones y/o los
 dibujos que se desee exponer en el mismo, por simple extrac-
 ción y reintroducción de estos objetos que, una vez alojados
 en la caja, aparecerán en ella enmarcados gracias a la exis-
 30. tencia de la ventana recortada en la cara anterior 2. Median

te los ganchos de que está provisto en puntos apropiados, el estuche-marco puede ser colgado de una pared como un verdadero cuadro.

N O T A

- 5. El Modelo de Utilidad que se solicita por veinte años para España, de acuerdo con la vigente Legislación, deberá recaer sobre: "ESTUCHE EN FORMA DE MARCO", con Prioridad de la solicitud de Modelo de Utilidad en Italia nº 23144 B/81, de fecha 8 de octubre de 1981, según las características esenciales de las siguientes:

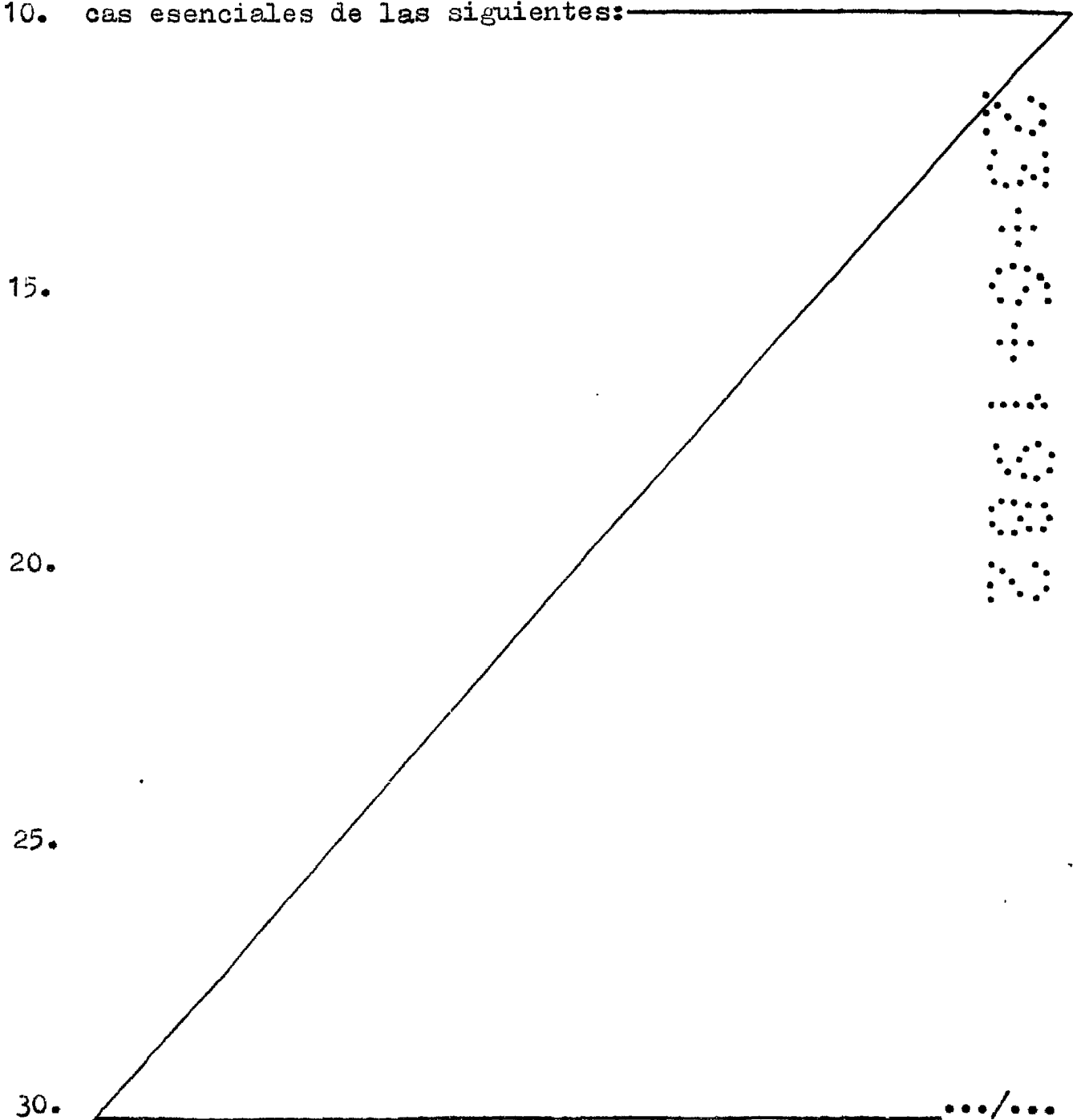

REIVINDICACIONES

1.- Estuche en forma de marco, que estando cons-
tituido preferentemente en material de cartón flexible y con-
cebido para permitir una exposición alternada de reproducio-
nes de pinturas y/o dibujos variados esencialmente se carac-
teriza porque la cara anterior del marco que forma el estuche
5. presenta practicada una ventana que afecta a la mayor parte
de la superficie de tal cara, con la particularidad de que -
dicha ventana se encuentra guarnecida mediante una lámina de
10. cubierta de material transparente; habiéndose previsto que la
cara posterior cuente en correspondencia con la zona central
de uno de sus lados mayores y de uno de sus lados menores, -
con medios que permiten el colgado del propio estuche respéc-
to de un paramento, contando asimismo en dicha cara posterior
15. con una solapa rectangular prevista en una de sus zonas extre-
mas transversales, la cual constituye el medio de apertura y
cierre del estuche.

2.- "ESTUCHE EN FORMA DE MARCO".

Según queda sustancialmente descrito en la pre-

20.

sente Memoria que consta de cuatro hojas escritas a máquina por una sola cara y acompañada de dibujos.

Madrid, 23 JUN. 1982

FEDERICO MOTTA EDITORE S.R.L.

P.P.

5.

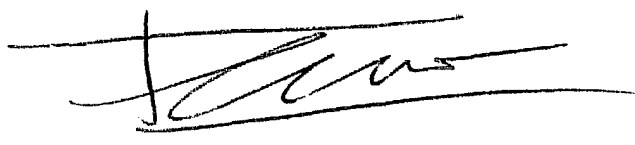
A handwritten signature in black ink, consisting of a vertical line on the left and several horizontal strokes to the right, all enclosed within a rectangular border.

5
2
3
J
U
N
1
9
8
2

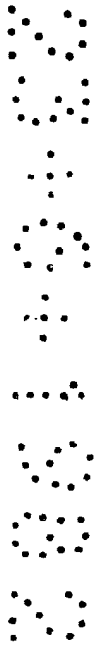
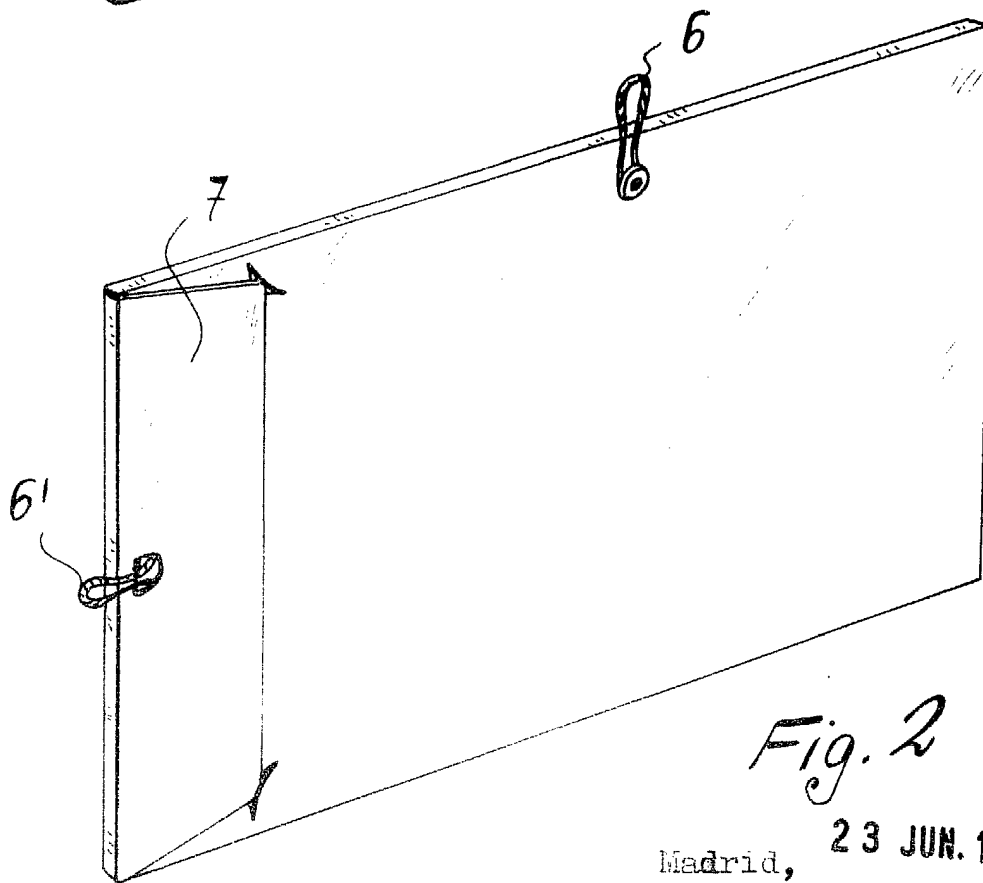
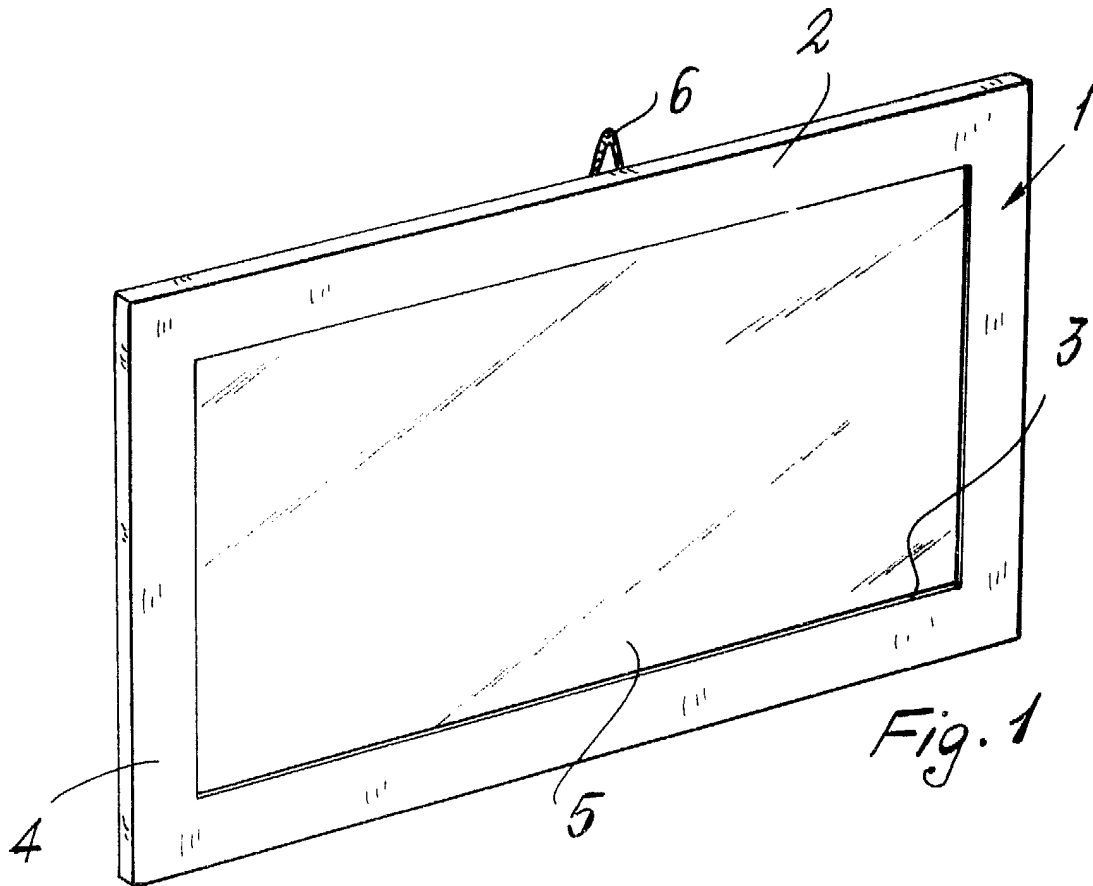

Madrid, 23 JUN. 1982

P.P.