

MINISTERIO DE INDUSTRIA Y ENERGIA

Registro de la Propiedad Industrial



ESPAÑA

10 ES	11 NUMERO	10 Y
	21	
	22 FECHA DE PRESENTACION	
		21-5-1982

MODELO DE UTILIDAD

10 PRIORIDADES:	11 NUMERO	12 FECHA	13 PAIS
-----------------	-----------	----------	---------

14 FECHA DE PUBLICIDAD	15 CLASIFICACION INTERNACIONAL
	F05 D13/02

16 TITULO DE LA INVENCIÓN
"DISPOSITIVO DE SUSPENSION DE PUERTAS CORREDERAS Y SIMILARES"

17 SOLICITANTE (ES)
KLEIN IBERICA, S.A.

DOMICILIO DEL SOLICITANTE
BARCELONA, Calle Escorial, 133

18 INVENTOR (ES)

19 TITULAR (ES)

20 REPRESENTANTE
D. JOSE MIGUEL GOMEZ-ACEBO Y POMBO

O.15.441

La presente invención se refiere a un dispositivo de suspensión de puertas correderas y similares, particularmente aplicable a puertas de material aglomerado, del tipo de los que comprenden al menos un carril de suspensión y deslizamiento, unos elementos sustentadores con ruedas libremente giratorias, adaptados para deslizarse en dicho carril, unos medios de fijación de dichos elementos de suspensión a las hojas de la puerta y unos medios guidores inferiores.

10 En su esencia, dicho dispositivo de suspensión se caracteriza porque los citados medios de fijación de los elementos de suspensión a las hojas de la puerta, están constituidos por una pieza que está provista de una porción plana vertical, destinada a ser fijada sólidamente al borde superior de la hoja de la puerta y provista de una ranura-guía vertical adaptada para recibir un vástago vertical inferior de un órgano de suspensión de la hoja de la puerta, estando dispuesto un cuerpo cilíndrico hueco saliente, de eje perpendicular a la porción plana, cuya oquedad está conectada con la ranura-guía citada, estando destinado dicho cuerpo cilíndrico a recibir un tornillo y una arandela autobloqueante para la sujeción del mencionado vástago vertical inferior del órgano de suspensión de la hoja de la puerta.

25 Según otra característica de la presente solicitud, el citado cuerpo cilíndrico hueco saliente está reforzado por un segundo cuerpo cilíndrico hueco saliente,

coaxial al primero y unido a él mediante tabiques radiales, estando destinado dicho segundo cuerpo cilíndrico para ser empotrado en un correspondiente alojamiento practicado en la hoja de la puerta.

5 En los dibujos adjuntos se ilustra, a título de ejemplo no limitativo, una forma de realización del dispositivo de suspensión de puertas correderas y similares de que se trata.

La Fig. 1 es una vista en alzado frontal del dispositivo en cuestión; 10

las Figs. 2 y 3 son sendas vistas en sección según II-II y III-III de la Fig. 1, respectivamente; y

la Fig. 4 muestra una vista de perfil, a mayor escala y seccionada, de la parte superior de una puerta corredera, que lleva incorporado el dispositivo de suspensión 15 objeto de la presente solicitud.

En dichos dibujos puede apreciarse que dicho dispositivo de suspensión es particularmente aplicable a 20 puertas 1 de un material aglomerado, comprendiendo al menos un carril 2 de suspensión y deslizamiento, unos elementos sustentadores 3 con ruedas 4 libremente giratorias y adaptados para deslizarse en dicho carril 4, unos medios de fijación de dichos elementos de suspensión 3 a las hojas 1 de la puerta y unos medios guíadores inferiores, no representados. 25

Los citados medios de fijación de los elementos de suspensión 3 a la hoja 1 de la puerta, están constituidos

por una pieza 5 que está provista de una porción plana vertical 6, destinada a ser fijada sólidamente al borde superior de la hoja 1 de la puerta, por ejemplo mediante tornillos que atraviesan respectivos orificios pasantes 15.

5 La pieza 5 está provista de una ranura-guía 7 vertical, adaptada para recibir un vástago vertical inferior 8 de un órgano de suspensión 3 de la hoja 1 de la puerta.

En dicha pieza 5 está dispuesto un cuerpo cilíndrico 9 hueco saliente, de eje perpendicular a la porción plana 6, cuya oquedad 10 está conectada con la ranura-guía 7 citada, estando destinado dicho cuerpo cilíndrico 9 a recibir un tornillo 11 y una arandela autobloqueante 12 para la sujeción del mencionado vástago vertical 7 inferior del órgano 3 de suspensión de la hoja 1 de la puerta.

15 Dicho cuerpo cilíndrico hueco 9 saliente, está reforzado por un segundo cuerpo cilíndrico saliente 13, coaxial al primero y unido a él mediante tabiques radiales 16, estando destinado dicho segundo cuerpo cilíndrico 13 para ser empotrado en un correspondiente alojamiento 14 practicado en la hoja 1 de la puerta.

Se hace constar que todo cuanto no altere, cambie modifique lo esencial del dispositivo de suspensión de puertas correderas y similares descrito, puede quedar sometido a variaciones de detalle.

25

N O T A

El Modelo de Utilidad que se solicita recae sobre las siguientes reivindicaciones:

REIVINDICACIONES

1^a.- Dispositivo de suspensión de puertas correderas y similares, particularmente aplicable a puertas de material aglomerado, del tipo de los que comprenden al menos un carril
5 de suspensión y deslizamiento, unos elementos sustentadores con ruedas libremente giratorias y adaptados para deslizarse en dicho carril, unos medios de fijación de dichos elementos de suspensión a las hojas de la puerta y unos medios guiadores inferiores, caracterizado porque los citados medios de fijación
10 de los elementos de suspensión a las hojas de la puerta, están constituidos por una pieza que está provista de una porción plana vertical, destinada a ser fijada sólidamente al borde superior de la hoja de la puerta y provista de una ranura-gufa vertical adaptada para recibir un vástago vertical inferior de un órgano de suspensión de la hoja de la puerta, estando dis-
15 puesto un cuerpo cilíndrico hueco saliente, de eje perpendicular a la porción plana, cuya oquedad está conectada con la ranura-gufa citada, estando destinado dicho cuerpo cilíndrico a recibir un tornillo y una arandela autobloqueante para la sujeción del mencionado vástago vertical inferior del órgano de suspensión de la hoja de la puerta.

20 2^a.- Dispositivo de suspensión de puertas correderas y similares según la reivindicación 1^a, caracterizado porque el citado cuerpo cilíndrico hueco saliente está reforzado por un segundo cuerpo cilíndrico hueco saliente, coaxial al primero y unido a él mediante tabiques radiales, estando des-
25 tinado dicho segundo cuerpo cilíndrico para ser empotrado en un correspondiente alojamiento practicado en la hoja de la puerta.

3^a.- DISPOSITIVO DE SUSPENSION DE PUERTAS CORRE-
DERAS Y SIMILARES,
tal y como queda descrito y reivindicado en la presente
memoria que consta de seis hojas mecanografiadas por una
5 sola cara y de dos láminas de dibujos.

BARCELONA, 21 de Mayo de 1982.

KLEIN IBERICA, S.A.
P.P.

J. M. GOMEZ-ACEBO Y POMBO
p. p. Fdo. E. Ferragels Galdá



ESCALA VARIABLE

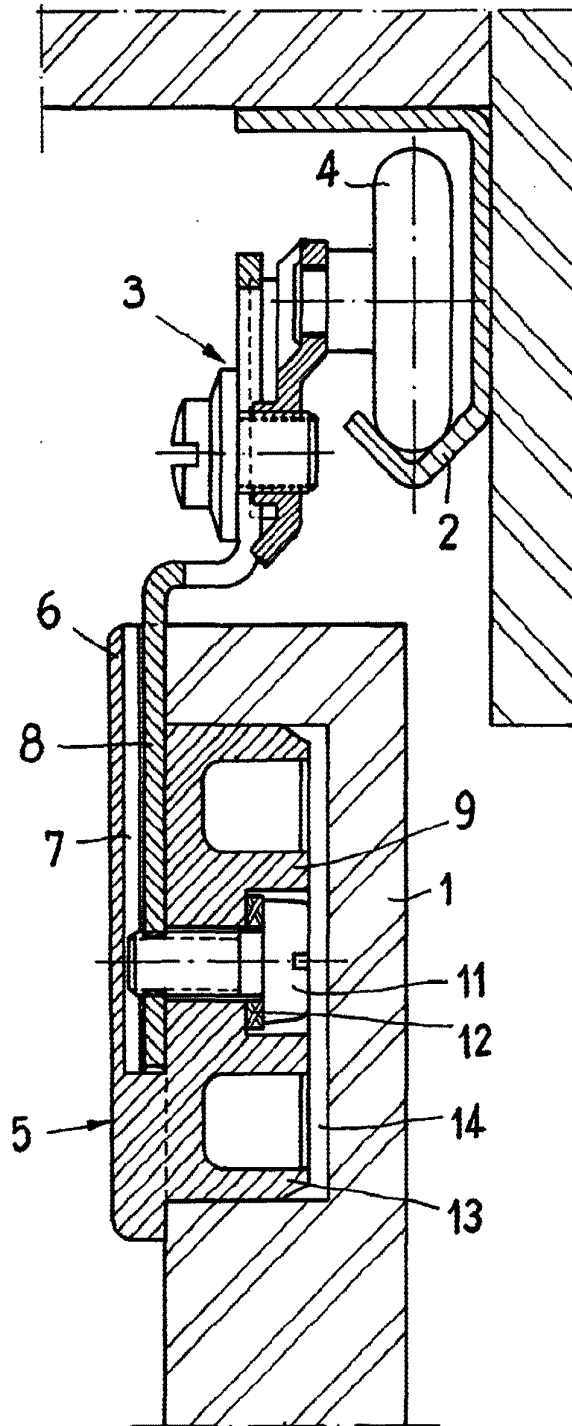

fig. 4

BARCELONA, 21 de Mayo de 1982.
KLEIN IBERICA, S.A.

E. M. GOMÉZ-A. LOJÍ Y POMBO

P. P. Foto E. Bar. 26-1a Colón