

19 ES 21 22	11 NUMERO 265786	10 Y
	FECHA DE PRESENTACION	



ESPAÑA

MODELO DE UTILIDAD

16 ENE. 1983

30 PRIORIDADES: 31 NUMERO	32 FECHA	33 PAIS
------------------------------	----------	---------

47 FECHA DE PUBLICIDAD	51 CLASIFICACION INTERNACIONAL B62D 31/02
------------------------	---

54 TITULO DE LA INVENCIÓN " CARROCERIA PARA AUTOBUS "

71 SOLICITANTE (S) CARROCERA CASTROSUA, S.A.
--

DOMICILIO DEL SOLICITANTE SANTIAGO DE COMPOSTELA (La Coruña) Boisaca, s-n

72 INVENTOR (ES) D. JOSE MANUEL CASTRO RODRIGUEZ.

73 TITULAR (ES) CARROCERA CASTROSUA, S.A.

74 REPRESENTANTE D. JOSE PONS TORRES.

El objeto de la presente solicitud de --
Modelo de Utilidad se refiere como su título indica, a una --
"CARROCERIA PARA AUTOBUS " , que reúne unas cualidades de --
utilización muy superiores a cuantas con análoga misión, han
5 aparecido hasta el momento en el mercado, tanto por su racio
nal diseño como por su sencillez y eficacia.

Como complemento de esta memoria de descrip
tiva, objeto del modelo de la presente Invención, se ~~añ~~ junta
hoja única de planos a título de ejemplo y sin carácter ~~limi~~
10 tativo alguno, por lo tanto, en el cual va representada una
forma característica de realización del citado.

La figura PRIMERA ofrece una vista ~~fron~~
tal de la carrocería, figurando a sus lados, vista ~~laterales~~.

La figura SEGUNDA ofrece la vista ~~poste~~
15 rior del vehículo ó carrocería de dicha zona con vista de un
lateral trasero de la misma.

Las figuras van con una numeración cuyo
significado es el siguiente.

- 1.- Parabrisas.
- 20 2.- Elementos alámbricos de forma rectan
gular.
- 3.- Superficie enrejillada.
- 4.- Parachoques.
- 5.- Pilotos de galibo traseros.
- 25 6.- Pilar vertical.

7.- Asas alargadas.

8.- Pilotos.

9.- Limpiaparabrisas.

10.- Retrovisor.

11.- Faros.

Sus características fundamentales se sintetizan como sigue: la vista frontal de este modelo de carrocería, adopta un contorno cuadrangular. De estos cuatro lados, el superior es curvoconvexo y achaflanado en sus esquinas, igualmente los lados izquierdo y derecho adoptan una forma curvoconvexa y el lado inferior o base, es de una línea recta. Esta delantera presenta simetría, respecto a un eje mediatriz vertical. Existen cuatro zonas perfectamente caracterizadas y delimitadas por planos horizontales, paralelos a las bases del contorno geométrico. La primera zona, la superior, está delimitada por la base superior curvoconvexa la base inferior está definida por el contorno superior del cristal parabrisas (1) y los otros dos lados son los chaflanes que presenta la base superior del conjunto geométrico de la delantera, que son inclinados respecto a la vertical, -- presentando esta primera zona una forma geométrica trapezoidal; inscrito en este trapecio, se encuentra un rectángulo centrado, respecto al eje de simetría vertical y desplazado ligeramente hacia abajo, respecto al eje horizontal mediatriz del trapecio. Los vértices de este rectángulo son redondeados --

(opcionalmente este rectángulo puede ser de dimensiones diferentes, a las representadas en la figura, e incluso puede no llevarlo). La segunda zona abarca la superficie acristalada de la delantera, su forma es marcadamente rectangular, con-
55 tando con un pilar vertical (6), coincidente con el eje de simetría, que divide ésta zona en dos partes perfectamente simétricas (como variante, esta división podría anularse, siendo el parabrisas de una sola pieza en lugar de partido). La siguiente zona, también de conformación rectangular con los
60 lados verticales curvoconvexos y simetría respecto a un eje mediatriz vertical. En la proximidad de la base superior y centradas, respecto al eje vertical de simetría, se encuentran dos protuberancias, a modo de asas (7), alargadas y situadas paralelamente a la base superior. En la parte inferior
65 de esta zona y centrada con respecto al eje de simetría vertical se encuentra una superficie exagonal irregular cuyas bases están horizontales, inscritos en esta superficie se hayan unos elementos alámbricos de forma rectangular alargada colocados paralelamente a las bases del exagono (2). Quedan
70 en esta tercera zona, situados en su parte inferior y a ambos lados de la forma exagonal anterior, dos protuberancias de diferente tamaño, con sus lados ligeramente convexos y cuyos centros geométricos, estan al mismo nivel horizontal. La última zona está integrada por un rectángulo sobresaliente, que
75 hace la función de parachoques (4). Se caracteriza por sus --

cinco caras, de las cuales la central está comprendida en un plano perpendicular a la horizontal y al plano vertical de simetría de la delantera. Equidistantes de este plano de simetría, se encuentran ambas partes intermedias de la defensa que definen sendas aristas con el tramo central, son superficies rectangulares iguales. Por último y constituyendo los extremos y a modo de envoltente, hay sendas zonas de forma trapezoidal, que se unen con los tramos contiguos, anteriormente descritos formando un ángulo, los planos que los contienen ligeramente obtuso, (como variante a esta defensa, se introduce su composición en tres tramos, de los cuales los extremos, serían de la forma descrita y el tramo central abarcaría, los tramos central e intermedios definidos anteriormente formando un solo cuerpo).

De la primera zona citada y en la parte exterior del lado superior curvoconvexo en su extremo derecho, emergen dos protuberancias y en el extremo izquierdo una, las tres a modo de pilotos (8), (como otra alternativa, estas tres formas, podrán ser sustituidas, por las representadas a trazos y ubicadas en el interior de la primera zona de la delantera). Del interior de la superficie y simétricamente situados respecto al eje de simetría vertical, se localizan dos salientes cilíndricos, que son anclaje de sendos pares de brazos, a cada uno de los cuales y ya dentro de la segunda zona de la delantera, se sujeta por su punto medio, un brazo alar-

gado en sentido vertical apoyado sobre la superficie acris-
talada, constituyendo todo el conjunto, el sistema de limpia
parabrisas (9).

105 De la segunda zona y de los latera--
les emerge por cada lateral, un brazo al cual se une un cuer-
po a modo de espejo retrovisor (10).

110 La vista lateral presenta un perfil
con cuatro caídas diferenciadas. La primera de ellas, que co-
rresponde a la zona superior de la delantera. La segunda cai-
da, forma un ángulo con la anterior, abarca toda la segunda
zona o superficie acristalada y parte de la tercera zona. -
En la vista lateral, presenta una superficie acristalada de
forma triangular, la cual en la cara izquierda está secciona-
da en dos, por una línea horizontal y la inferior de estas -
115 partes, está abisagrada y puede girar hacia el exterior, para
dar entrada de aire. A continuación y en sentido descendente,
se encuentra una protuberancia a modo de piloto, en ambos la-
terales (como variante el piloto podría no llevarlo o presen-
tar otra forma geométrica). La tercera caída determina una
120 arista con la anterior, que configura a la tercera zona con
un perfil en punta de flecha, cuya ala superior es ligeramen-
te menor que el ala inferior, la cual a su vez presenta un -
quiebro, que determina una hendidura, que se mantiene en toda
la vista frontal. El quiebro forma línea recta y horizontal -
125 para continuar ligeramente por el costado y caer inclinado, -

130 formando un ángulo obtuso y concluyendo en el extremo del pa-
rachoques. La forma de esta zona rebajada es en su vista --
frontal, rectangular y en los costados adquiere una configu-
ración trapezoidal. En el rebaje frontal se alojan la super-
ficie exagonal con cuerpos alámbricos y los faros (11) y pi-
lotos delanteros (como variante la forma que toma en el cos-
tado, podría ser rectangular, siendo la caída del quiebro --
vertical en lugar de inclinado y prolongación de la línea ex-
trema de defensa). La última caída es vertical, presentando
135 en su vista lateral una configuración a modo de meseta; antes
de iniciar la caída vertical, la forma de esta zona es trape-
cial.

140 En cuanto a la vista posterior su -
contorno tiene forma rectangular, de altura mayor que la ba-
se, cuyos lados verticales, son curvoconvexos, al igual que
la base superior y su base inferior es recta y horizontal. --
Una gran superficie acristalada, de forma trapezoidal y vérti-
ces redondeados, se encuentra inscrita en la mitad superior,
dentro de otra superficie trapezoidal, situada en un plano in-
clinado, paralelo más al exterior, resultando así que la lu-
na, parabrisas queda embutida. Encima de este trapecio y cen-
trado respecto al eje mediatriz vertical de la trasera, hay -
145 una superficie rectangular alargada, en sentido horizontal -
(que indistintamente puede adoptar la forma, que se represen-
ta a trazos en el dibujo o incluso puede no llevarla). Debajo
150

del parabrisas hay una zona enrejillada (3), de forma rectangular alargada e interrumpida por un rectángulo a modo de tapa. Esta tapa divide en dos partes de diferentes superficies, a la zona enrejillada (si bien podría variar la posición de la tapa o incluso, ser toda la superficie enrejillada, así como también se prevee la posibilidad de no llevar -- ni tapa ni rejilla). La zona siguiente es de forma rectangular estando contenida en un plano inclinado, que forma un -- ángulo obtuso, con el inmediato superior; hay en esta zona -- un rectángulo inscrito, centrado horizontalmente y desplazado en sentido vertical, de modo que su base inferior se superpone, con la del rectángulo que define esta zona. A su vez hay otro rectángulo inscrito en éste, de dimensiones más reducidas, a modo de hendidura, que está centrado horizontalmente y desplazado verticalmente hacia abajo, respecto al eje horizontal mediatriz del rectángulo anterior, del lado superior del rectángulo que limita esta superficie embutida (cuya profundidad en su lado superior, es mayor que en el lado inferior, siendo en este practicamente nula, definiendo por tanto los planos de superficie embutida y del rectángulo exterior, un ángulo agudo de pequeña amplitud), emergen hacia el interior del mismo, varias formas rectangulares equidistribuidas a modo de pilotos. Bajo este rectángulo, se encuentra situada una protuberancia a modo de manecilla y en ambos lados de la zona se encuentra un nuevo rectángulo, en el que --

se inscriben unos emergentes a modo de pilotos.

Finalmente se localiza el cuerpo rectangular que constituye el parachoques similar al definido en la delantera.

180

Del contorno superior de la trasera y proximos a cada vértice que compone éste lado, emergen hacia el exterior dos cuerpos que representan los pilotos de galibo traseros del vehiculo (como variante estos podrían situarse en el interior de la 1ª zona de la trasera, como se aprecia en la figura). En la vista lateral y a la altura de la parte superior de la 3ª zona se localiza un cuerpo a modo de piloto (aunque como variante podría suprimirse).

185

Este modelo es realizable en cualesquiera tamaños y materiales adecuados, siendo susceptible de toda clase de modificaciones de detalle en tanto que éstas no alteren sus fundamentos.

190

Descrita suficientemente la naturaleza y objeto de este MODELO DE UTILIDAD que se solicita así como la forma de llevarlo a la práctica, se hace constar que deberá recaer precisamente la concesión del mismo, sobre las particularidades características que comprenden las siguientes

195

REIVINDICACIONES

1ª.- "CARROCERIA PARA AUTOBUS", caracterizada por comprender el que va acoplada a su chasis de ---

200

rodaje y fija al mismo, siendo de contextura monobloque y --
forma curvoconvexa y recta, con zonas delimitadas por planos
paralelos y horizontales, en cuyas superficies, figuran los
elementos fundamentales, parabrisas, superficie acristalada
205 rectángular dividida en dos mitades, elementos almabricos -
de forma rectángular alargada adoptando posición horizontal,
rectangulo sobresaliente que hace función de parachoques.

2a.- "CARROCERIA PARA AUTOBUS" se-
gún reivindicación anterior, caracterizada por comprender en
210 cuanto a su zona posterior, contorno de forma rectángular y
mayor altura que base, de lados verticales curvoconvexos, -
con superficie acristalada de forma trapezial y luna parabri-
sas embutida.

3a.- "CARROCERIA PARA AUTOBUS" se-
215 gún reivindicaciones anteriores, caracterizada por comprender
el que debajo del parabrisas, existe zona enrejillada rec-
tángular alargada, interrumpida por rectángulo a modo de ta-
pa el cual divide en dos partes las superficies de la zona
enrejillada.

4a.- "CARROCERIA PARA AUTOBUS", se-
220 gún reivindicaciones anteriores, caracterizada por comprender
inferiormente, formas rectangulares equidistribuidas a modo
de pilotos y protuberancia a modo de manecilla y finalmente
cuerpo rectangular constitutiva de parachoques.

225 5a.- "CARROCERIA PARA AUTOBUS".

Tal y como se ha descrito en la memoria que antecede y para los fines en ella especificados.

Consta la presente memoria descriptiva de diez hojas escritas a máquina por una sola cara.

Madrid 11 de Junio de 1.982

EL AGENTE OFICIAL.

~~JOSE PONS TORRES~~

~~P.P.C.~~



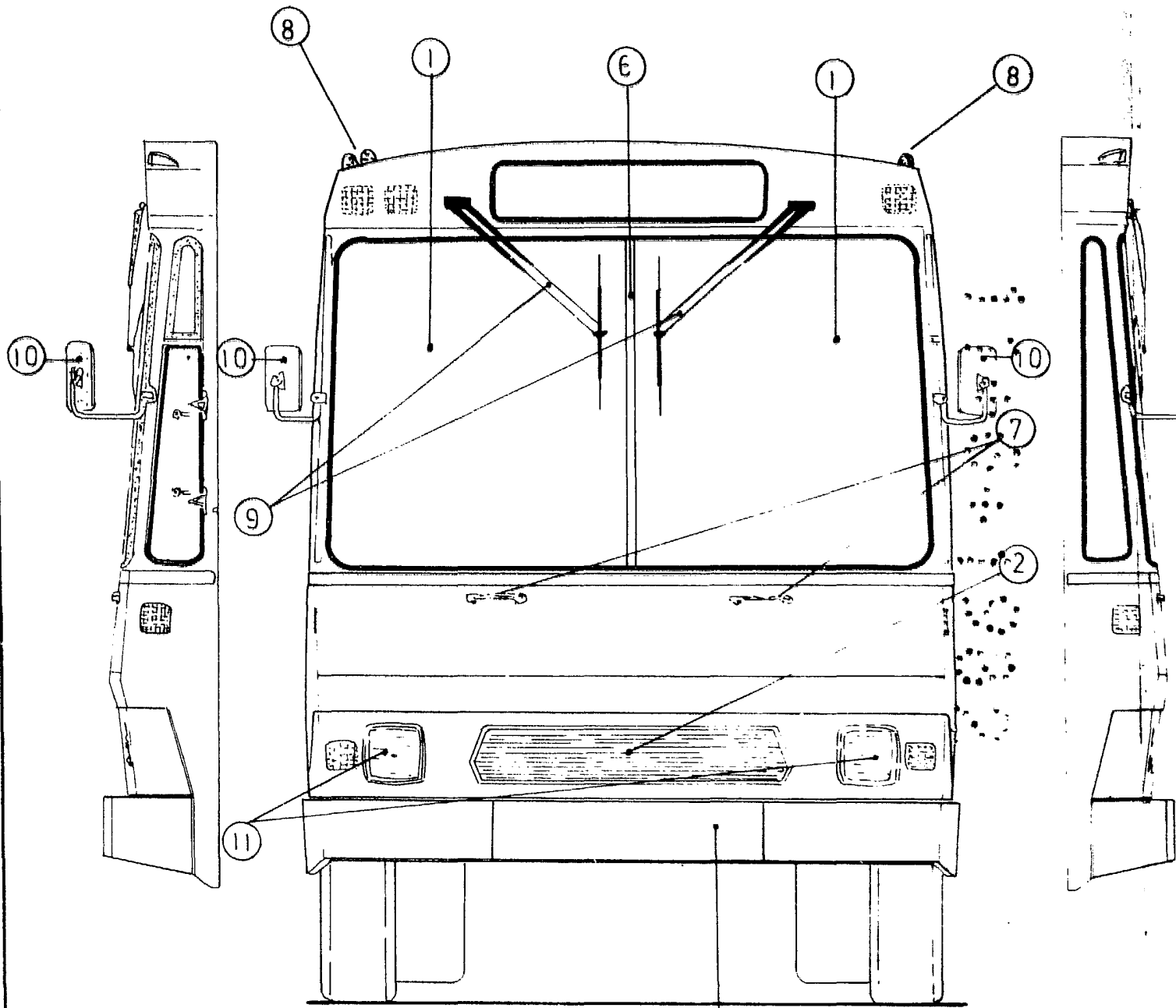

• Fig.1

4

ESCALA VARIABLE

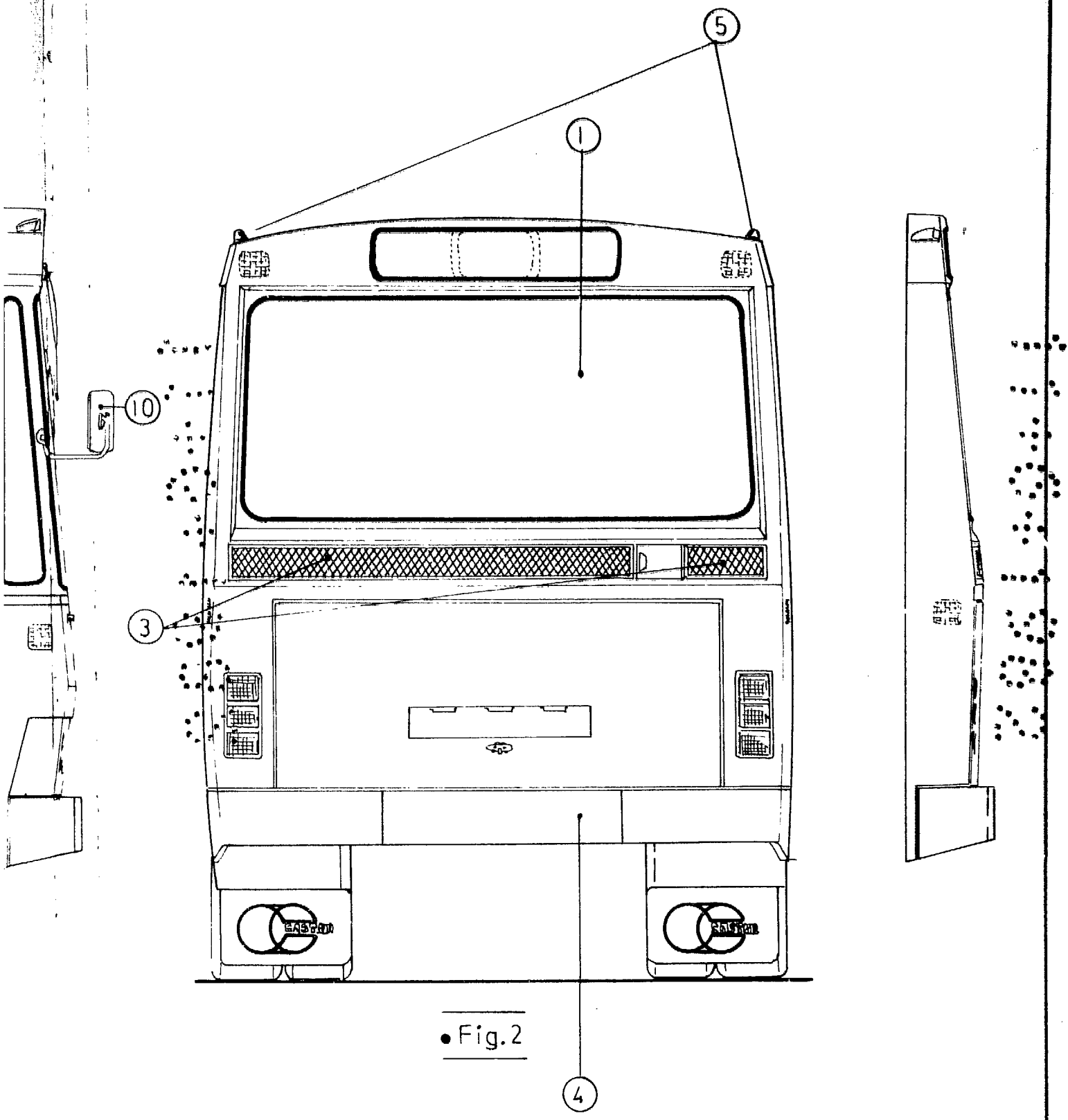

• Fig.2

JOSE PONS TORRES
E.P.