



ESPAÑA

10 ES	11 NUMERO	10 Y
	21 265706	
	22 FECHA DE PRESENTACION	
	7 JUN. 1982	

MODELO DE UTILIDAD 16 ENE. 1983

30 PRIORIDADES:	32 FECHA	33 PAIS
31 NUMERO		

47 FECHA DE PUBLICIDAD	51 CLASIFICACION INTERNACIONAL
	B42F 13/00

54 TITULO DE LA INVENCIÓN

"PORTA-ROTULOS PERFECCIONADO PARA CARPETAS DE ARCHIVO"

71 SOLICITANTE (S)

Don Juan-Antonio MONCADA LORENZO

DOMICILIO DEL SOLICITANTE

MADRID, Evaristo San Miguel, 13

72 INVENTOR (ES)

73 TITULAR (ES)

Don Juan-Antonio MONCADA LORENZO

74 REPRESENTANTE

Don Antonio ARICHA FERNANDEZ

El Modelo de Utilidad a que se refiere la presente Memoria, se destina a garantizar la explotación y la propiedad exclusivas, en todo el territorio nacional, de un porta-rótulos perfeccionado para carpetas de archivo, particularmente del tipo de las carpetas suspendidas.

Consiste en el objeto en un porta-rótulos que, aparte de su sencillez y economía, presenta las siguientes ventajas:

- Es una monopieza construída con material plástico transparente, una de cuyas partes cubre al rótulo ejerciendo un poder amplificador de tamaños.

- Puede ser sujetado sobre una de las varillas que guarnecen los bordes superiores de la carpeta (para archivo con entrada superior) y también sobre unos agujeros previstos en la propia carpeta (para archivo con entrada frontal).

- Puede ser sujetado sobre la varilla de suspensión en tres posiciones distintas sin interferirse con los porta-rótulos de las carpetas adyacentes y en hasta cinco posiciones diferentes para confeccionar disposiciones de porta-rótulos escalonados.

- La sujeción a la carpeta es particularmente segura, hasta el punto de que la misma puede ser extraída del archivo tirando del porta-rótulos.

- Sus medios de fijación son tan efectivos porque están previstos de manera que colaboran estrechamente con las particulares formas de las varillas de la cartela.

Para mejor comprensión del objeto y sólomente a título de ejemplo, se adjunta una hoja de planos en la que:

30 La fig. 1ª, representa una vista en perspectiva del porta-rótulos según el Modelo en trancada ser acoplado sobre una varilla de suspensión de la carpeta.

La fig. 2ª, representa una vista de la sección vertical del porta-rótulos en cuestión.

35 Según lo diseñado, el porta-rótulos presenta una forma general en "L" invertida, cuyo tramo mayor vertical -1- lleva realizada una ventana central -2-, que ahorra material y favorece el montaje y desmontaje, y del que sobresalen hacia el interior dos protuberancias con cabecilla -3- situadas en zonas extremas y alineados longitudinalmente. El tramo menor horizontal -4- de la "L" presenta su superficie encimera alomada para lograr el buscado efecto de lupa e, inmediatamente debajo de él, va dispuesto paralelamente un segundo tramo -5- que configura un cajetín -6- en el que se introduce el rótulo (no expresado). De este segundo tramo -5-, desciende perpendicularmente un faldón -7- cuyo borde inferior muestra un regresamiento -8- hacia el tramo mayor -1- de la "L"; de manera que entre los citados faldón -7- y tramo -1- queda determinado un alojamiento -9- con entrada inferior estrangulada.

40

45

51

Por su parte y complementariamente, la varilla -10- que guarda el borde superior de la carpeta -11-, está prevista en su cara interior de una serie de agujeros ciegos -12- dispuestos equidistantes con la misma separación que tienen las protuberancias -3- del porta-rótulos, las cuales se acoplan forzosamente en el interior de dos de ellos una vez que el cuerpo de la dicha varilla -10- ha sido hecho entrar en el alojamiento -9-. La unión de ambos elementos se completa con la inclusión del borde re-

55

60 gruesado -8- del faldón -7- en una ranura longitudinal -
-13- que va realizada en la cara exterior de la menciona-
da varilla -10-.

65 La sujeción del porta-rótulos en posición vertical so-
bre uno de los bordes de la carpeta -11- está favorecida
por la existencia de dos agujeros -14- en forma de ojo de
cerradura, en los que se acoplan y fijan por deslizamien-
to las protuberancias con cabecilla -3- del porta-rótulos
mientras que el borde de la carpeta queda comprendido en
el alojamiento -9- del mismo.

70 Son variables las circunstancias de tamaño, forma y ma-
terial particularmente referidas a cada uno de elementos
que integran el conjunto, así como aquellas otras que no
supongan una alteración de la esencialidad del objeto ex-
puesto en la pasada descripción, la cual deberá ser consi-
75 derada en su más amplio sentido y no como una limitación
de posibilidades de realización.

N O T A

80 EN RESUMEN: El Modelo de Utilidad que, por veinte años
se solicita para todo el territorio nacional, ha de recaer
sobre las siguientes reivindicaciones:

85 1ª.- "PORTA-ROTULOS PERFECCIONADO PARA CARPETAS DE AR-
CHIVO", del tipo de las carpetas suspendidas cuyas vari-
llas presentan formas complementarias que favorecen la fi-
jación, caracterizado porque, comprendiendo una forma ge-
neral en "L" invertida, en su tramo mayor vertical lleva
realizada una ventana longitudinal central que resulta si-
tuada entre dos protuberancias con cabecilla que sobresa-
len hacia el interior y que van dispuestas en zonas extre-

mas alineadas longitudinalmente, mientras que el tramo menor horizontal de la "L" presenta su superficie encima ra alomada e, inmediatamente debajo, lleva dispuesto paralelo un segundo tramo que configura un cajetín para admisión del rótulo, de cual segundo tramo desciende perpendicularmente un faldón cuyo borde inferior muestra un regruesamiento hacia el tramo mayor vertical de la "L"; de manera que, entre los citados faldón y tramo mayor queda determinado un alojamiento con entrada inferior estrangulada.

2ª.- "PORTA-ROTULOS PERFECCIONADO PARA CARPETAS DE ARCHIVO", según la reivindicación 1ª, caracterizado porque, complementariamente, la varilla que guarnece el borde superior de la carpeta, está provista en su cara interior de una serie de agujeros ciegos dispuestos equidistantes con la misma separación que las protuberancias con cabecilla, las cuales se acoplan forzosamente en el interior de dos de ellos una vez que el cuerpo de dicha varilla ha sido hecho entrar en el alojamiento con entrada inferior estrangulada por el borde regresado que remata el faldón del porta-rótulos, cual borde reguesado se acopla en una ranura longitudinal que va realizada en la cara exterior de la mencionada varilla.

3ª.- "PORTA-ROTULOS PERFECCIONADO PARA CARPETAS DE ARCHIVO".

Todo ello tal y como queda expresado en la presente memoria descriptiva, que consta de cinco páginas, escritas a máquina por una sola cara, y dibujos que se acompañan.

Madrid, 7 de junio de 1.982

P.A.

JUAN GUERRERO

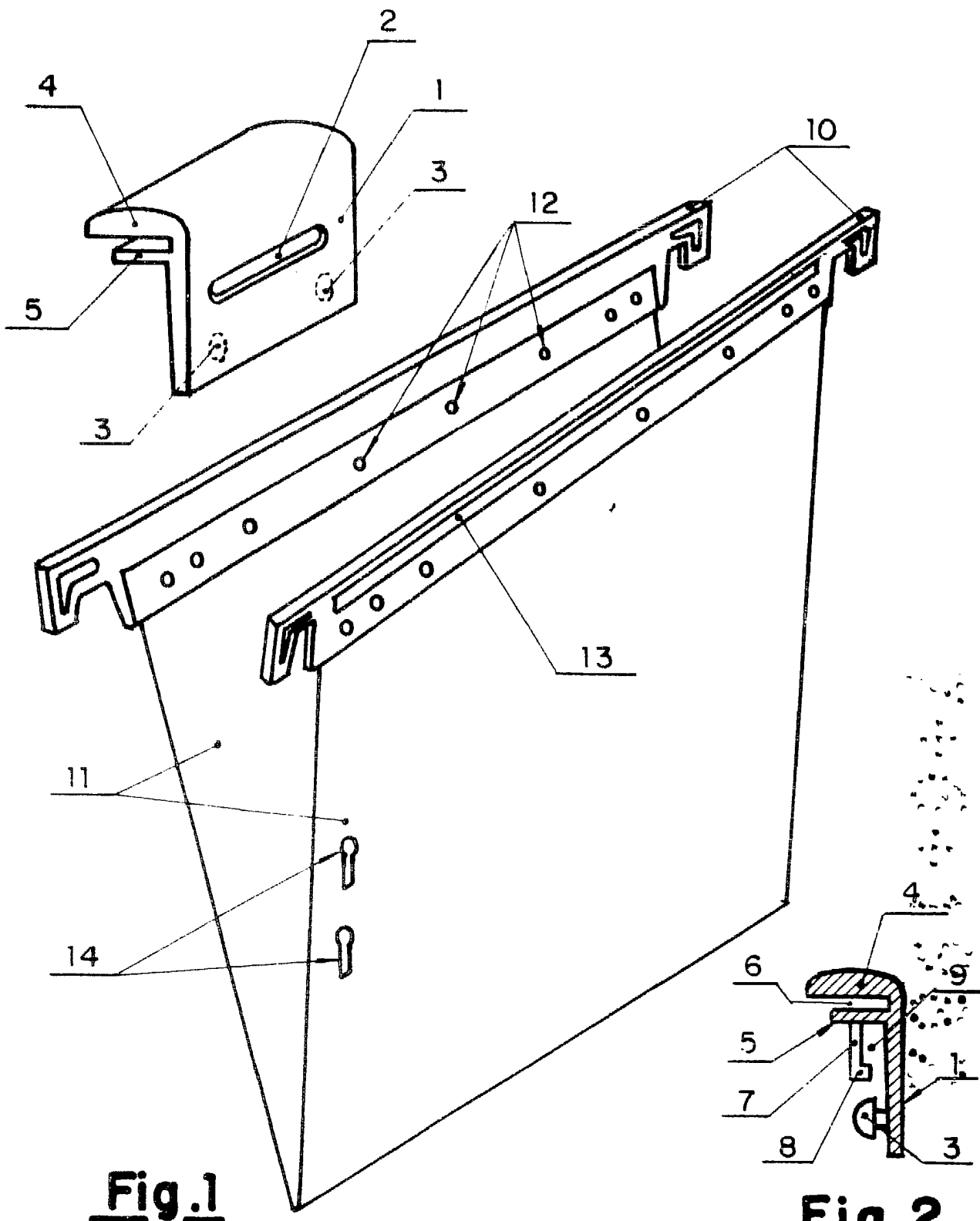

Fig.1

Fig.2

Madrid a 7 de junio de 1.982

P.A.
ANTONIO ARICHA
Moncada Lorenzo
Pintado por JUAN GUERRERO

ESCALA VARIABLE