

(18) ES (11) (21) (22)	NUMERO 265.636	(19) Y
	FECHA DE PRESENTACION 3-6-1982	



ESPAÑA

MODELO DE UTILIDAD

MAYO 1983

(30) PRIORIDADES:	(32) FECHA	(33) PAIS
(31) NUMERO		

(47) FECHA DE PUBLICIDAD	(51) CLASIFICACION INTERNACIONAL E05 B 15/08
--------------------------	---

(54) TITULO DE LA INVENCIÓN ELEMENTO DE GUIA PARA EL ACCIONAMIENTO DE UNA CERRADURA.

(71) SOLICITANTE (S) D. MANUEL DOMINGUEZ RODRIGUEZ

DOMICILIO DEL SOLICITANTE Ribera, nº 13, 5º - BILBAO -

(72) INVENTOR (ES)

(73) TITULAR (ES)

(74) REPRESENTANTE D. JOSE MIGUEL GOMEZ-ACEBO Y POMBO.

El presente Modelo de Utilidad se refiere a un elemento de guía para el accionamiento de una cerradura.

Este elemento guía esta perfectamente dimensionado en su forma, y permite ser acoplado en el interior de la caja de la cerradura, y más concretamente entre las aberturas enfrentadas por donde se introduce la llave para abrir y cerrar la cerradura.

El elemento de la invención es fundamental como guía de la llave para accionar la cerradura ya que sin este elemento de nada sirve que la cerradura sea de unas características optimas tanto en el aspecto constructivo como de funcionamiento, si la llave que acciona la cerradura no es guiada convenientemente por el interior de la cerradura.

En el aspecto constructivo, dicho elemento, que es preferentemente metálico, presenta un diseño sencillo y su fabricación repercute basicamente en el coste total de la cerradura, y si mejora considerablemente el accionamiento de la misma.

De acuerdo con la invención, el elemento guía esta constituido por una pieza, preferentemente cilíndrica, dotada en una zona extrema de un ensanchamiento cilíndrico concéntrico de pequeña altura o espesor.

El ensanchamiento delimita dos tramos cilíndricos de dicha pieza, uno de ellos, es de pequeña longitud, mientras que el otro es de mayor longitud, encontrandose rematados ambos tramos por sendas disminuciones de diámetro que determinan los correspondientes rebajes los cuales cooperan en el asiento del elemento en cada una de las caras interiores de las tapas de la cerradura.

La pieza presenta un taladro axial pasante

así como escotadura también pasante en sentido diámetro, siendo de mayor longitud pero de igual anchura en la zona del ensanchamiento donde también es pasante.

5 El ensanchamiento presenta por la cara próxima a la zona cilíndrica de mayor longitud un rebaje a 90° cuya cara próxima a la zona cilíndrica presenta tres tramos, el central recto y paralelo al eje de giro de la pieza, y los otros dos inclinados iguales y divergentes.

10 Por la otra cara, el ensanchamiento presenta dos rebajes de igual forma pero enfrentados, uno de ellos es de mayor altura, mientras que el otro es de altura aproximadamente igual al enfrentado de la primera cara del ensanchamiento.

Los rebajes de la segunda cara citada definen un contorno octogonal y regular.

15 Para un mayor entendimiento de la invención a continuación se muestra un ejemplo de realización práctica del elemento de guía, siendo dicha ejecución meramente enunciativa y en ningún caso limitativa de la invención todo ello con referencia a los dibujos adjuntos, en los que:

20 La figura 1 muestra una vista lateral del elemento.

La figura 2 muestra una vista en planta de la figura 1.

25 En las figuras se muestra el elemento 1 dotado de una porción cilíndrica 2 con un taladro pasante 3, en sentido axial.

30 Esta porción cilíndrica presenta un ensanchamiento cilíndrico concéntrico 4 de pequeña altura, que define en la porción cilíndrica dos tramos 5 y 6 de diferente longitud, cada uno de los cuales presenta un rebaje extremo 7.

El elemento 1 presenta una escotadura pasante 8 en sentido axial y de longitud igual al diámetro de la porción cilíndrica. Esta escotadura presenta mayor longitud en la zona del ensanchamiento 4.

5 El ensanchamiento 4 presenta, por su cara 8, próxima al tramo 5, un rebaje en ángulo recto 9.

El rebaje 9 presenta en su cara de menor superficie tres tramos, uno central 10 y dos extremos 11 divergentes.

10 Por la cara opuesta 12, el ensanchamiento presenta dos rebajes 13 y 14 siendo este último de mayor profundidad o altura que el otro. Estos dos rebajes definen un contorno central octogonal y regular 15.

15 Descrita suficientemente la naturaleza del invento, así como la manera de realizarlo en la práctica, debe hacerse constar que las disposiciones anteriormente indicadas son susceptibles de modificaciones de detalle en cuanto que no alteren su principio fundamental.

REIVINDICACIONES

1.- Elemento de guía para el accionamiento
de una cerradura, caracterizado porque está constituido por una
pieza, preferentemente cilíndrica, dotada de un ensanchamiento
cilíndrico concéntrico de pequeña altura, cuyo ensanchamiento pre
5 presenta en una de sus caras básicas un primer rebaje enfrentado con
otro igual y que presenta la obra base, mientras que en dicha úl
tima base aparece enfrentado otro rebaje igual pero de mayor pro
fundidad, cuya pared de fondo es coplanar con el fondo del primer
10 rebaje de la citada base; y porque la pieza presenta una abertu
ra que se extiende en sentido diámetro y que alcanza mayor lon
gitud, en el mismo sentido, en el ensanchamiento cilíndrico, de
modo que al introducir en dicha abertura un elemento exterior de
accionamiento actúa en el movimiento del mecanismo de la cerradu
15 ra.

2.- Elemento de guía para el accionamiento
de una cerradura, tal y como queda sustancialmente descrito en
la presente Memoria e ilustrado en el dibujo adjunto.

Esta Memoria consta de cuatro hojas escri
20 tas a máquina por una sola cara.

Madrid, - 9 DIC. 1982

D. MANUEL DOMINGUEZ RODRIGUEZ

A. M. GOMEZ AGUIRRE Y PARRA
C. M. J. Suarez Diaz

FIG.1

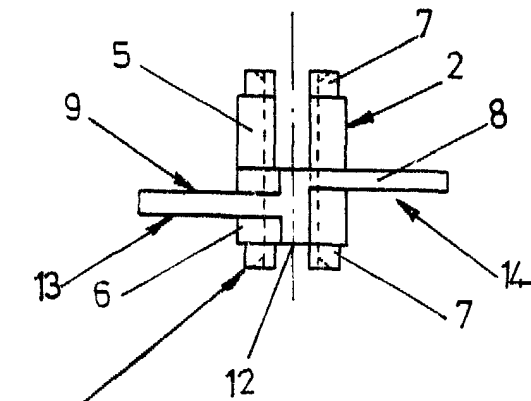
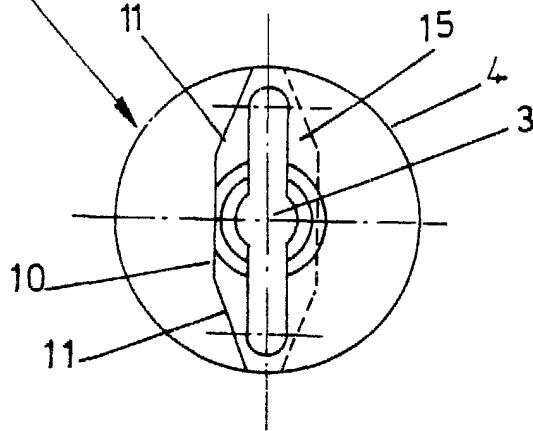

FIG.2



ESCALA VARIABLE.

9^o DIC. 1982
DIC. 1982
J. M. GOMEZ ASESOR Y PUNTO
c. a. Armador J. Suarez Diaz