



ESPAÑA

19 ES 11 21 22	NUMERO <b>265629</b>	10 Y
	FECHA DE PRESENTACION <b>2 JUN. 1982</b>	

MODELO DE UTILIDAD

1- ENE. 1983

30 PRIORIDADES:		
31 NUMERO	32 FECHA	33 PAIS

47 FECHA DE PUBLICIDAD	51 CLASIFICACION INTERNACIONAL <i>F 21V 17/00</i>
------------------------	--

54 TITULO DE LA INVENCION <b>"TRINQUETE ELASTICO PARA APARATOS DE ILUMINACION"</b>
---

71 SOLICITANTE (S) <b>INDUSTRIA DE LA ILUMINACION, Sdad. Coop. Ltda.</b>
---

DOMICILIO DEL SOLICITANTE <b>MADRID.- Pº Santa Mª de la Cabeza, 63</b>
---

72 INVENTOR (ES)
------------------

73 TITULAR (ES)
-----------------

74 REPRESENTANTE <b>DON MANUEL DE RAFAEL GARCIA</b>
--

MEMORIA DESCRIPTIVA

Se refiere el modelo a un trinquete o a una forma elástica para sujetar los plafones, tulipas, pantallas o similares de los aparatos de iluminación y, con preferencia, las pantallas de los aparatos de iluminación de tubos fluorescentes, aunque con la lógica ilimitación que el derecho de Propiedad Industrial otorga.

Son múltiples los dispositivos aplicados para sujetar de forma oculta las pantallas, de modo que, al montarlas o desmontarlas, no requieran de herramientas y otros útiles que, en cualquier caso, implicarían medios vistos de montaje.

Uno de los medios más conocidos tradicionalmente empleados, sobre todo en pantallas de cristal de configuración esferoide, son las patillas elásticas de muelle. Pero este medio es poco y mal aplicado a las pantallas que no tienen configuraciones esferoides o boca circular, puesto que en estas configuraciones no es fácil obtener entradas o salidas de borde resbaladizo.

En cualquier caso los medios utilizados como elementos de sujeción oculta de dichas pantallas, implican resortes que, si son muy duros, ejercen una presión muy resistente al desmontaje y si son flojos, pierden pronto su elasticidad haciendo una mala retención.

El objeto que el modelo propone, es un dispositivo o trinquete especialmente destinado a pantallas con preferencia no esferoides o de boca no circular, está preferentemente creado para su-  
5 jetar pantallas que ofrezcan un reborde de embocadura quebrada y escalonada, sin requerir necesi-  
damente, de un redondeado de las formas.

El trinquete está esencialmente consti-  
tuido por dos piezas asociadas y montadas con ca-  
10 rácter funcional inseparable y en materiales plás-  
ticos inyectados con ligera elasticidad. Una de  
ellas está constituida por un soporte provisto  
de medios para fijarse a la base del aparato de ilu-  
minación y dotado de una estructura adecuada para  
15 recibir la segunda pieza, que está constituida por  
una leva pivotada en el cuerpo principal de sopor-  
te. Este, además, consta de medios para permitir  
que la leva, quede bloqueada en dos posiciones di-  
ferentes, que son sus posiciones de trabajo.

20 Una de las características de dicha leva,  
es que hace la función móvil de un trinquete que  
consta de una abertura entrante de configuración  
irregular provista, por arriba, de una prolonga-  
ción rematada en un pezón orientado hacia el inte-  
25 rior de la abertura, redondeado y de curvas suaves,

y por abajo de otra prolongación más corta que la anterior, terminada en una uñeta de remate chato y ligeramente orientada hacia el interior de la abertura.

5 Otra característica es que dicha leva, paralela al eje de pivotamiento, según un eje longitudinal, consta por ambos lados, en posiciones diametralmente opuestas pero simétricas, de sendos tetones que tienen una altura no inferior a la determinada por los bordes exteriores de las paredes del soporte.

Otro detalle del modelo es que las paredes de dicho soporte, en la mitad superior de los bordes tangentes a dichos tetones, consta de los medios elásticos y puntos de retención para dichos tetones, que a la vez son los puntos de retención posicionales del trinquete.

Otro detalle, es que dichos medios elásticos están determinados sobre dicho borde por una onda convexa ranurada que, ofrece un cierto rozamiento a los tetones y una cierta elasticidad a la presión que pueda ejercer la leva por efecto de montar o desmontar la pantalla.

Otro detalle es que dicha onda elástica, por arriba, consta de una pequeña entalladura en

relación con el borde resultante de dicho soporte y, por abajo, consta de una muesca tallada o configurada con ligero asiento curvo para recibir los tetones del trinquete de modo que, en la posición superior, marcan la apertura de la leva y, la inferior  
5 la de cierre.

Una idea más amplia de las características del modelo, la realizaremos a continuación. al hacer referencia a la lámina de dibujos que a esta memoria se acompaña, en la que de manera un tanto,  
10 esquemática y tan sólo por vía de ejemplo, se representan los detalles preferidos del modelo.

En los dibujos:

La figura 1, es una vista en perspectiva del dispositivo en su conjunto, mostrando sus dos  
15 posiciones; abierta en línea de trazo normal y cerrada, en línea de puntos.

La figura 2, es una vista esquemática seccionada transversalmente, de un cuerpo con base y pantalla de un aparato de iluminación provisto en  
20 uno y otro lado de los dispositivos objeto del modelo, también representados en sus dos posiciones de apertura y cierre.

Remitiéndonos a dichos dibujos y principalmente a la figura 1, el cuerpo principal de soporte  
25 está delimitado por dos paredes paralelas -1- y -2-,

comprendiendo entre ambas una separación -3- en la que va alojado el trinquete propiamente dicho -10-, articulado transversalmente a cada pared mediante pivotes -11-.

5           La base de dicho soporte tiene sendas prolongaciones a diferentes alturas -4- y -5-; ambas provistas de patillas -6- y -7- que están rematadas en uñetas -8- y -9- orientadas hacia afuera y facultadas, al menos, de un borde romo de penetración y otro plano de retención para encajar y sujetarse en medios apropiados, ranuras previstas (y no representadas) en la base o bandeja -19- de los aparatos de iluminación.

10           La leva -10- o trinquete, es una pieza oblonga y ovalada que tiene una prolongación relativa al borde superior, rematada en un pezón -14- redondeado, de curvas suaves y orientado hacia el interior de una escotadura irregular -13- recortada en el extremo libre de la leva que, por abajo, tiene otra prolongación más corta que la superior, rematada en una uñeta -15-, también ligeramente orientada hacia el interior de la escotadura -13-.

15           La leva o trinquete -10-, excéntrico y en relación longitudinal con los pivotes -11-, consta de sendos tetones -12-, a un lado y otro de la pieza -10-,

simétricamente opuestos y provistos de una altura no inferior al límite determinado por el borde exterior de las paredes -1- y -2-.

Estos tetones -12-, son tangentes y rozan los bordes adyacentes de las paredes -1- y -2-.

Estos bordes, en la mitad superior, constan de una onda convexa -16- y ranurada -16'- que actúan de borde elástico para rozamiento a presión de dichos tetones -12- y, consecuentemente de la leva -10-

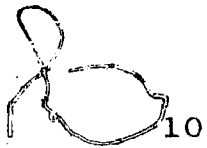

Estos tetones -12- tienen dos puntos de enclavamiento en los remates de la onda -16-; uno superior -17- fijará la posición de apertura y otro inferior -18-, para marcar la posición de cierre representada a línea de puntos en la posición -A- de la pieza -10-.

Un ejemplo práctico de como trabajan dichos trinquetes -10-, podemos verificarlo en la figura 2. Los conjuntos montados sobre la bandeja o base -19- de un aparato de iluminación, sujetan o liberan una pantalla -20- que tiene una embocadura delimitada por un borde quebrado -20-, con preferencia un borde quebrado en ángulo.

Estos trinquetes están también representados en sus dos posiciones de apertura y cierre. En la primera -A-, la pantalla queda liberada para desmon-

tarla y, en la segunda, a trazo lleno, queda segura-  
da o fijada.

Considerando la primera posición -A-(a  
puntos) y de apertura, colocaremos la pantalla -20-  
5 de modo que el borde -21'- presiona en la uñeta -15-  
de la leva -10- haciendo descender la leva, lógica-  
mente venciendo la resistencia de -16- hasta encla-  
var el tetón -12- en el enclavamiento -18-. Esta es  
la posición cerrada.

10 Para abrir tiramos de la pantalla -20- El  
borde -21" - arrastra el pezón -14- llevando la leva  
a su posición -A- (a línea de puntos) y resbalando  
sobre el pezón -14- queda fuera de él y la leva -10-  
enclavará en la entalla -17-.

15 Una vez descrita convenientemente la natu-  
raleza del modelo, se hace constar a los efectos oportunos que el mismo no queda limitado a los detalles exactos de esta exposición, sino que por el contrario en él se introducirán las modificaciones que se consideren oportunas, siempre que no se alteren las características esenciales del mismo que se reivindican  
20 a continuación.

REIVINDICACIONES

1.- Trinquete elástico para aparatos de  
iluminación, caracterizado porque comprende un cuerpo  
soporte principal en el que va incorporado, basculan-  
te y pivotado, un trinquete; que consta de medios pa-  
5 ra su anclaje en la base o bandeja del aparato de ilu-  
minación; que consta de medios de presión elástica y  
medios de enclavamiento del trinquete, el cual a su  
vez, consta de medios tangentes para presionar y en-  
clavar en dichos medios de presión y enclavamiento.  
10 en su extremo libre, de medios para sujetar los bordes  
quebrados de las pantallas, tulipas o similares.

2.- Trinquete elástico para aparatos de  
iluminación, según la reivindicación 1, el soporte  
principal se caracteriza porque comprende un cuerpo  
15 monopieza formado por dos paredes verticales y parale-  
las entre las cuales comprende, pivota y bascula el  
trinquete sobre sendos agujeros, simétrica y transver-  
salmente dispuestos.

3.- Trinquete elástico para aparatos de ilu-  
20 minación, según la reivindicación 1, los medios de  
anclaje de dicho soporte se caracterizan por compren-  
der sendas prolongaciones a la base del cuerpo princi-  
pal, hacia un extremo u otro, a diferentes alturas y  
rematadas en patillas quebradas hacia abajo que, a su  
25 vez presentan remates en forma de uñeta provista, al

menos, de un borde romo de penetración y un borde plano de anclaje.

5 4.- Trinquete elástico para aparatos de iluminación, según la reivindicación 1, los medios de presión elástica se caracterizan porque están formados sobre la mitad superior de los cantos verticales de las paredes del soporte relativos a la patilla de anclaje menos alta.

10 5.- Trinquete elástico para aparatos de iluminación, conforme las reivindicaciones 1 y anterior, los medios de presión elástica se caracterizan al estar formados por una onda convexa ranurada que, por arriba, forma una ligera entalla con el borde de la pared del soporte y por abajo, consta de una ligera muesca de asiento ligeramente curvo.

15 6.- Trinquete elástico para aparatos de iluminación, según la reivindicación 1, los medios de enclavamiento del trinquete se caracterizan al estar constituidos por sendos tetones simétricamente opuestos longitudinalmente excentricos respecto de los puntos de pivotamiento y de altura no inferior a la cota determinada por el borde exterior de las paredes del soporte, resultando dichos tetones tangenciales a la onda elástica, sobre la cual rozan y presionan.

20 7.- Trinquete elástico para aparatos de iluminación, según la reivindicación 1, los medios de sujeción del trinquete, se caracterizan al estar pro-

25

vistos en su extremo libre, de una escotadura de perfil irregular que, por arriba resulta ligeramente prolongada con respecto a la de abajo y consta, por arriba, de un pezón romo de suaves curvas orientado hacia dentro de dicha escotadura.

8.- TRINQUETE ELASTICO PARA APARATOS DE ILUMINACION.

Todo conforme queda descrito en la presente memoria que consta de diez hojas mecanografiadas una sola cara, foliadas y dibujos que se acompañan.

Madrid, 2 JUN. 1982

Industria de la Iluminación  
 Soc. Coop. Ltda.  
 p.a. MANUEL DE RAFAEL

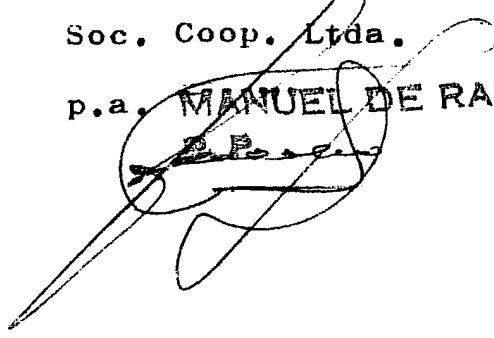



Fig.-1

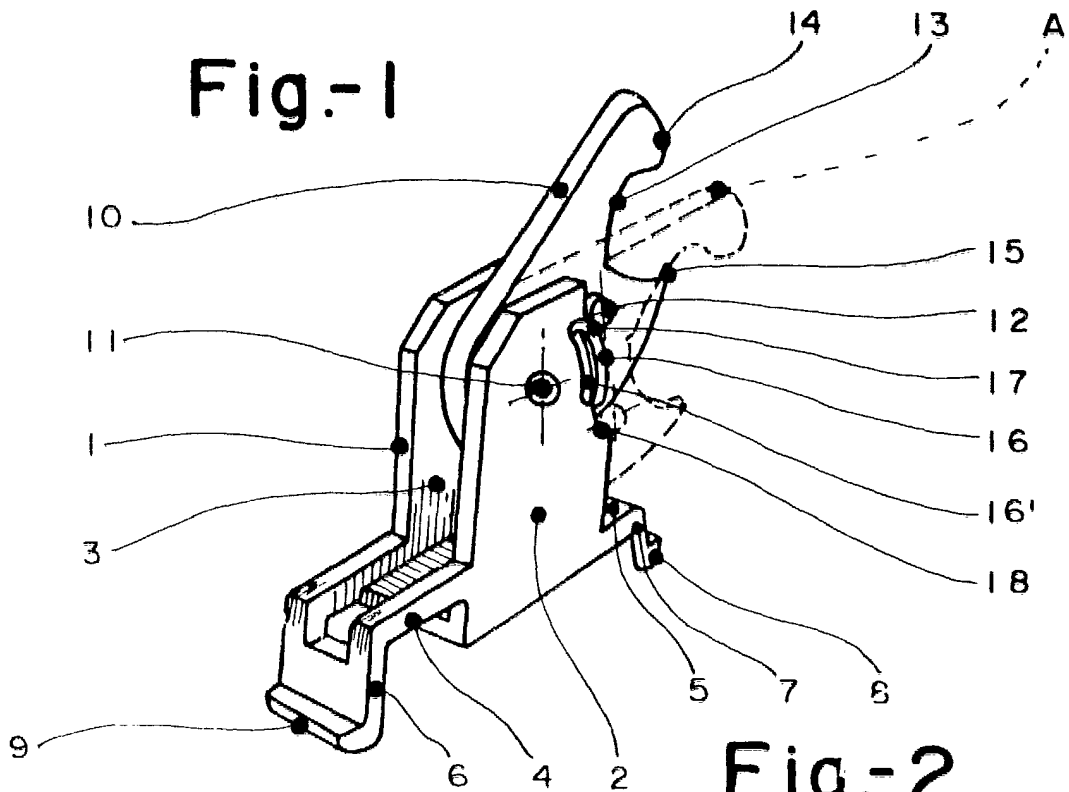
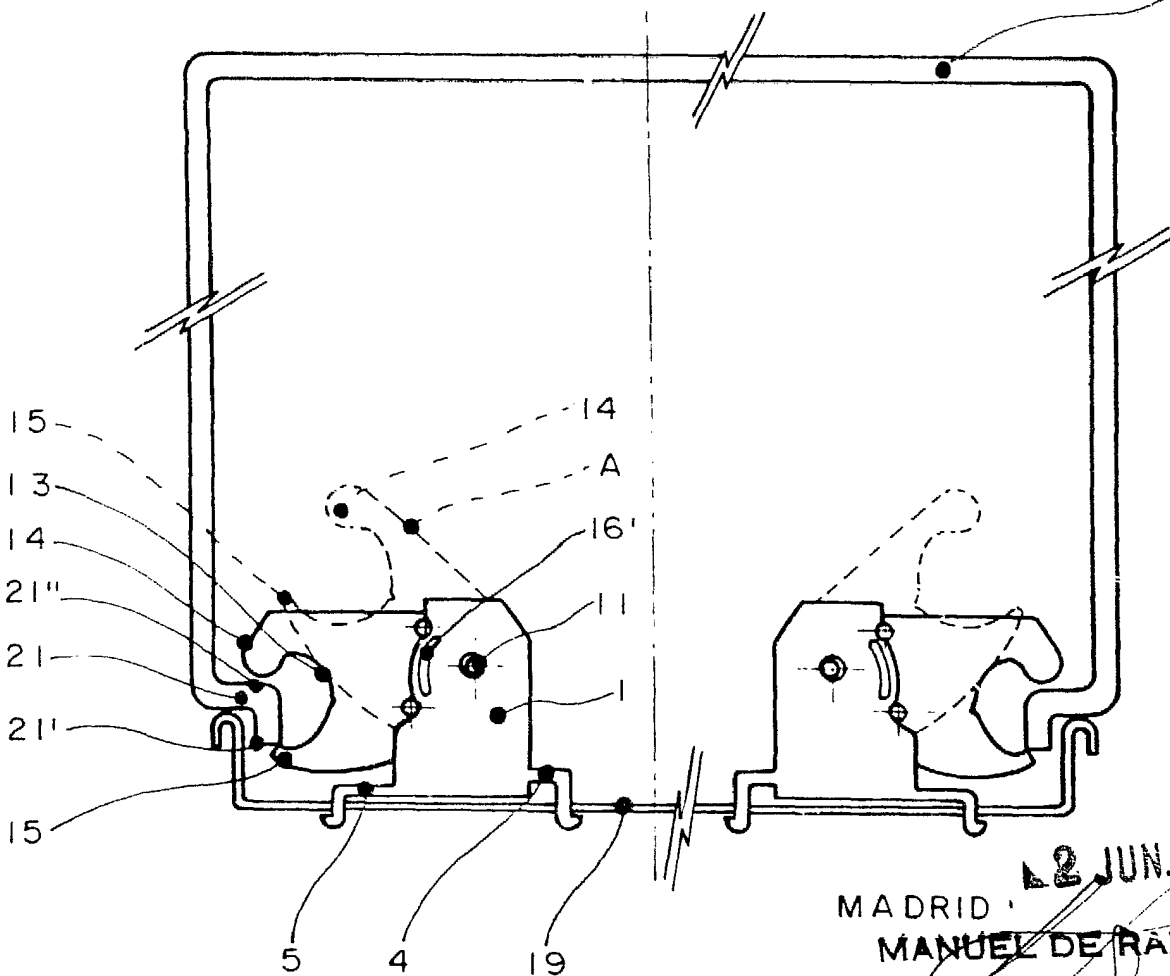

Fig.-2



Escala variable

2 JUN. 1982  
MADRID  
MANUEL DE RAFAEL  
D. P. *[Signature]*