



ESPAÑA

19 ES 21 22	11 NUMERO 265616	10 Y
	22 FECHA DE PRESENTACION	

MODELO DE UTILIDAD

30 PRIORIDADES:		
31 NUMERO	32 FECHA	33 PAIS

47 FECHA DE PUBLICIDAD	51 CLASIFICACION INTERNACIONAL A47F7/03
------------------------	---

64 TITULO DE LA INVENCIÓN ESTUCHE PERFECCIONADO

71 SOLICITANTE (S) D. JOSE PEREZ GARCIA

DOMICILIO DEL SOLICITANTE Barcelona, calle Viladomat nº 170.
--

72 INVENTOR (ES)

73 TITULAR (ES) el solicitante.

74 REPRESENTANTE D. JAIME MAYOL ROCA
--

Es objeto de la idea de este modelo de utilidad, como su enunciado indica, un estuche perfeccionado, principalmente para piezas de joyería y bisutería, y cuyas características esenciales radican en los medios que se prevén, en paredes internas opuestas de la tapa y del receptáculo o caja del estuche, para fijación, por simple encaje, de las respectivas piezas integrantes del forro o recubrimiento interno del estuche, así como en la particular estructura y formato de las indicadas piezas integrantes del forro, de modo que su fijación se determina sin empleo de adhesivo o pegamento alguno, cumpliéndose con la máxima seguridad y eficacia los fines esenciales para los que el modelo ha sido ideado.

Como es sabido, la generalidad de los estuches para piezas de joyería y bisutería, tienen sus superficies internas recubiertas por piezas de terciopelo, raso, etc., cuyos recubrimientos se unen a las superficies o caras que recubren, mediante interposición de una capa de adhesivo adecuado. Dada la diferente naturaleza del cuerpo del estuche y la de los tejidos de recubrimiento o forrado, hay que utilizar adhesivos peculiares, de lo contrario la unión es incorrecta y el forro o recubrimiento se separa. Otro inconveniente que ofrecen los estuches con forro fijado por adhesivo, viene determinado por el hecho de que, los estuches se tienen que constituir en series con combi

naciones fijas de forro o recubrimiento, sin posibilidad de intercambio o variación.

De conformidad con la idea objeto de este modelo de utilidad, la fijación del forro a las caras o superficies internas del estuche se realiza sin el concurso de adhesivo; a tal fin, en paredes opuestas de la tapa y en las correspondientes de la caja o receptáculo, se determinan unos finos nervios anclaje o relieves dispuestos de modo que facilitan la disposición o colocación de los elementos o partes integrantes del forro, y, una vez éstos alojados, se constituyen en obstáculo que impiden su salida o separación del estuche.

Para posibilitar la adaptación de las partes integrantes del forro a las paredes internas del estuche que recubren, de acuerdo con la idea del modelo, se ha previsto la constitución de dichas partes del forro mediante piezas de un complejo de textil con base de cartulina o similar, lo que permite, mediante la determinación de líneas adecuadas de doblado, la adaptación formal del forro al interior del estuche.

La particular estructuración y conformación de las partes integrantes del forro, unida a los medios previstos en paredes opuestas de la caja y tapa del estuche, además de eliminar la utilización del adhesivo o pegamento, posibilita una mayor variación o gama de combinaciones.

- Los detalles y características del conjunto de estuche perfeccionado que se preconiza, se pondrán más claramente de manifiesto en el transcurso de la descripción que a continuación se da en la que, para
55. facilitar su comprensión, se hace referencia a la lámina de dibujos adjunta, en la que, a título de ejemplo, se representa un caso de posible realización práctica del modelo. Los detalles y características que se --
60. muestran y describen se dan con carácter ilustrativo, por tanto esta memoria debe ser considerada sin restricción alguna en lo que se refiere a formas, dimensiones, proporciones y materias en que se constituya el conjunto del modelo.
65. En la lámina de dibujos adjunta:
La figura 1 muestra, en perspectiva, el conjunto de componentes del estuche.
70. En la figura 2 se muestra una vista en sección transversal en que se pone de manifiesto el acoplo y fijación de las partes componentes del forro o recubrimiento en el interior del cuerpo del estuche.
75. Como se puede apreciar en las figuras enumeradas, el cuerpo del estuche, de forma y constitución convencional, ofrece la particularidad de tener, en paredes internas opuestas de su fondo -1- y tapa -2- correspondientes

finas nervaduras -3- y -4-, respectivamente o regruesados, que se constituyen en medios tope de fijación, en el interior del cuerpo del estuche. A tal fin las indicadas piezas integrantes del forro o recubrimiento, se

80. constituyen de un complejo tejido cartulina que asegura su preformado.

Una de las piezas -5- componentes del forro, la que se dispone en el fondo caja -1- del estuche, se constituye con perfil similar a una "U" con ramas laterales -6- de pequeña altura; esta pieza forro se copia en el interior de la caja o fondo -1- de modo que los lados superiores de sus laterales -6- quedan en la parte inmediata inferior al regruesado o nervadura -3- del respectivo lado, con lo que se impide su salida.

85.

La otra pieza -7- componente del forro, la que recubre el interior de la tapa -2-, está constituida también con perfil en "U" con ramas laterales -8- de pequeña altura y con una pequeña aleta -9- en uno de sus extremos, cuyas aletas, por solapado, aseguran la indeformabilidad de la pieza de que forman parte; de uno de los lados de esta pieza -7- se prolongan tres porciones rectangulares -10-11-12- de las que, la primera recubre la correspondiente pared o lado de la tapa -2-, la segunda recubre la pared contigua del fondo o

95. caja -1- y, la tercera porción, se adapta al fondo de

100.

- dicha caja -1- y, a ella, se superpone parte de la pieza -5- que recubre el fondo y laterales opuestos de la caja del estuche. La fijación de esta pieza -7- de recubrimiento en el interior de la tapa, se determina, de una parte
105. por encaste del lado de los laterales -8- en la parte - inmediata inferior de las nervaduras o relieves -4- de lados opuestos de la tapa -2-, y de otra parte por solapado de la porción extrema -12- en el fondo de la caja -1- del estuche, tal y como se muestra en la figura 2.
110. Sobre el forro del fondo -5- se dispone la correspondiente pieza almohadillada convencional.

De la descripción que antecede y representaciones de la lámina de dibujos adjunta, se infiere la constitución, montaje y funcionalidad, del estuche que se preconiza, así como las ventajas que ofrece sobre los conocidos al no precisar del empleo de adhesivos o pegamentos para la fijación del forro o recubrimiento.

115.

Se hace constar a los efectos oportunos que en el objeto de este modelo de utilidad se podrán introducir todas aquellas variaciones de detalle que las circunstancias y la práctica pudieran aconsejar, siempre y cuando que con las mismas, no se modifiquen las características esenciales del estuche perfeccionado descrito.

120.

N O T A

125. Se declara de novedad el contenido de las -

siguientes:

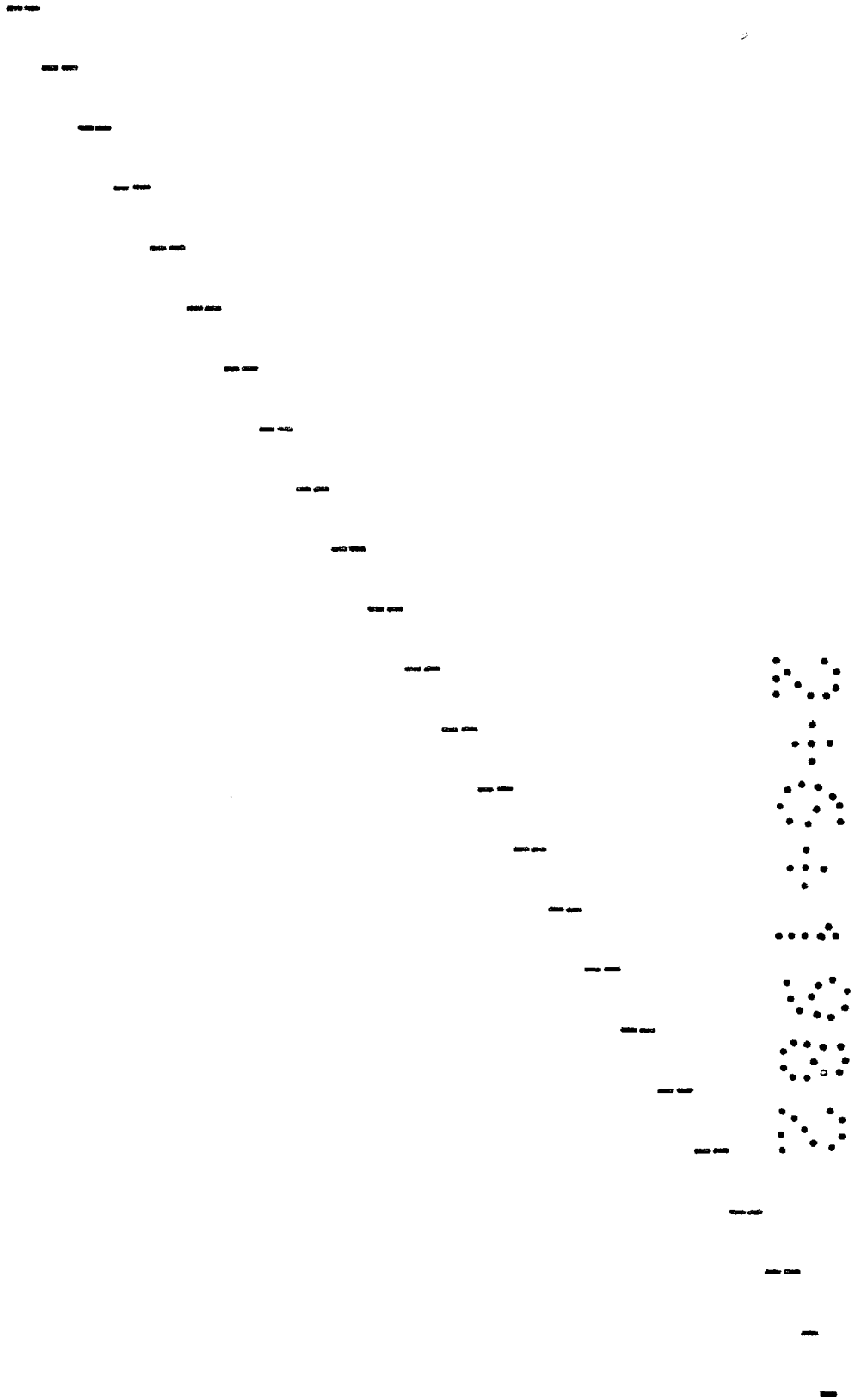

REIVINDICACIONES

130. 1.- Estuche perfeccionado, que se caracteriza -
porque en paredes internas opuestas de su tapa y de su re-
ceptáculo o caja, se prevé correspondiente nervadura lon-
gitudinal, cuyas nervaduras se constituyen en medio de fi-
jación de las respectivas piezas que conforman el forro o
recubrimiento, una para la tapa y la otra para el recepta-
culo o caja, ambas integradas por un complejo de tejido y
135. lámina semirígida que posibilita su preformado y adapta-
ción a las superficies del estuche a recubrir.

140. 2.- Estuche perfeccionado, que se caracteriza -
porque la pieza forro que se adapta al interior de la tapa,
a que se hace referencia en la reivindicación anterior, tie-
ne un perfil similar a una "U" de ramas laterales de peque-
ña altura, y de uno de sus lados de su parte central se
prolongan tres porciones rectangulares escalonadas de las
que, la primera recubre la correspondiente pared de la ta-
pa, la segunda recubre la pared contigua del receptáculo
145. o caja, y la tercera porción se adapta al fondo del recep-
táculo o caja, superponiéndose a ella parte de la pieza
forro de dicho receptáculo o caja; la retención de esta
pieza de recubrimiento en el interior de la tapa se deter-
mina por encaste del lado superior de sus ramas latera-
150. les en la parte inmediata inferior de las nervaduras pre-
vistas en paredes internas opuestas de la tapa.

3.- Estuche perfeccionado, que se caracteriza porque la pieza forro para su receptáculo o caja, a que se hace referencia en las reivindicaciones anteriores, -
155. tiene perfil en forma de "U" de ramas laterales de pequeña altura, y se acopla al interior del receptáculo o caja de modo que los lados superiores de sus citadas ramas laterales quedan en la parte inmediata inferior de la nervadura del correspondiente lado, quedando encajada la pieza forro
160. entre éstas y el fondo del receptáculo.

4.- ESTUCHE PERFECCIONADO.

Todo ello tal y como se muestra y reivindica en la presente memoria que consta de nueve hojas mecanografiadas por una sola de sus caras y se ilustra con la lámina
165. na de dibujos adjunta.

Madrid, 2 de Junio de 1.982

D. JOSE PEREZ GARCIA

p.a.

J. MAYOL

P.A.

Alberto Llad

FIG 1

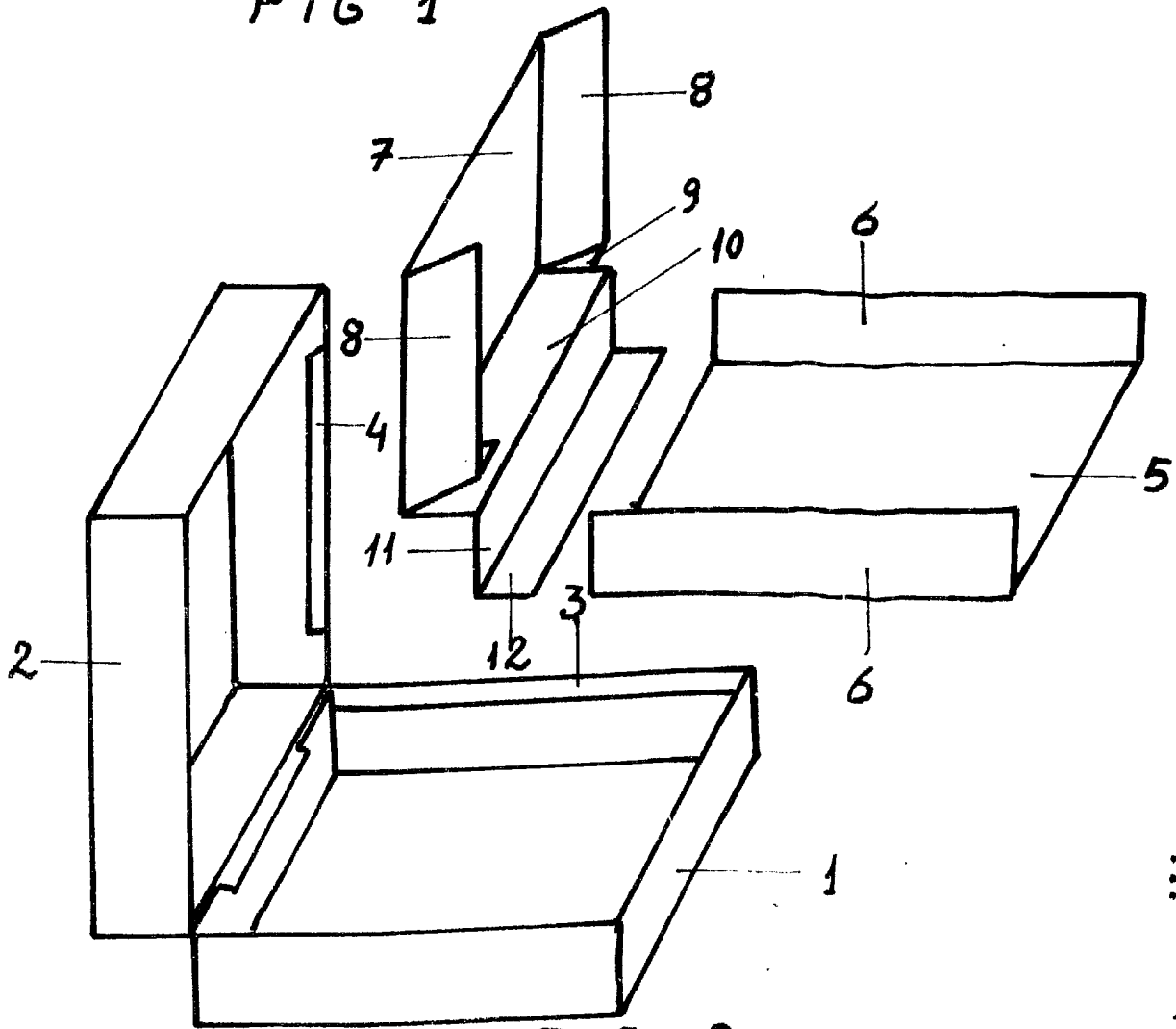
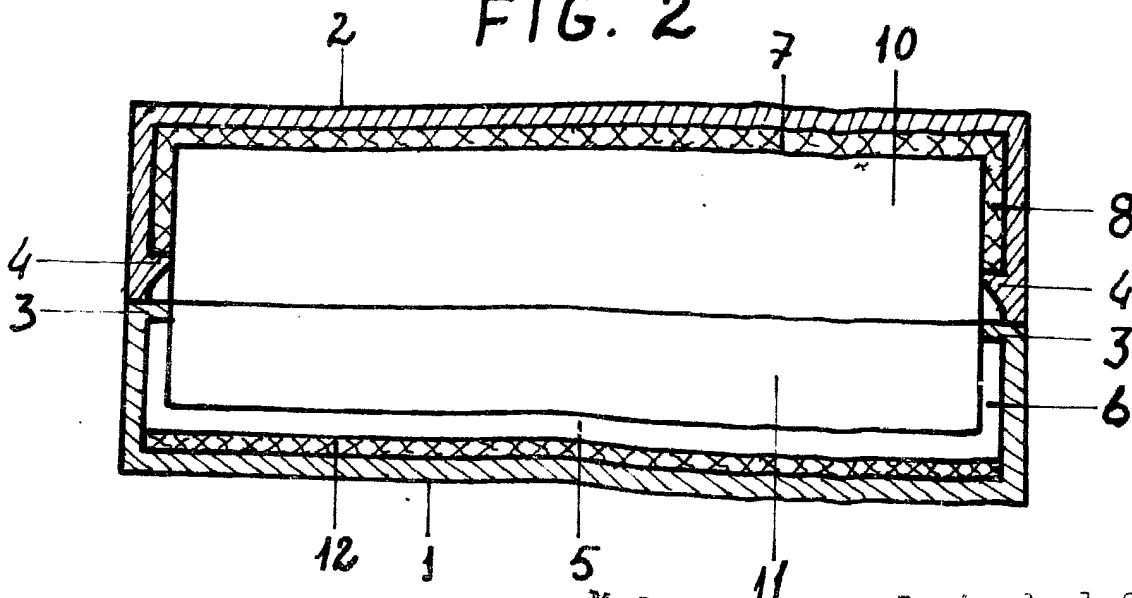

FIG. 2



Madrid. 2 de Junio de 1.982
 D. JOSE PEREZ GARCIA
 p.a.
 J. MAYOL
 p.p.

Alberto Diaz

ESCALA VARIABLE