

19 ES 21 22	11 NUMERO 265554	20 Y
	22 FECHA DE PRESENTACION 	



ESPAÑA

MODELO DE UTILIDAD

16 DIC. 1982

30 PRIORIDADES: 31 NUMERO	32 FECHA	33 PAIS
------------------------------	----------	---------

47 FECHA DE PUBLICIDAD	51 CLASIFICACION INTERNACIONAL <i>A41B 13/10</i>
------------------------	---

54 TITULO DE LA INVENCIÓN "BABERO PERFECCIONADO"
--

60 SOLICITANTE (S) Ma DOLORES GUTIERREZ RUIZ
--

DOMICILIO DEL SOLICITANTE c/Pajaritos, nº 8, 2º - SEVILLA

72 INVENTOR (S)

73 TITULAR (S)

74 REPRESENTANTE D. JUAN DEL VALLE Y SANCHEZ
--

1489-A/MV/MG

1 La presente memoria descriptiva tiene como -
fín la declaración del objeto sobre el que ha de recaer el pri-
vilegio de explotación industrial y comercial exclusivo en el -
territorio nacional de un Modelo de Utilidad de acuerdo con la
5 vigente Legislación, que, como el enunciado indica, se trata de
"BABERO PERFECCIONADO".

Dentro del vestuario infantil una de las -
prendas de mayor utilización es el babero, que colocado en el -
cuello del niño y sobrepuesto a la ropa normal, tiene como mi -
10 sión fundamental recoger los restos de comida, etc., que pudie-
sen estropear el vestido, sirviendo simultaneamente como una es-
pecie de servilleta para limpieza normal.

Según esto, tradicionalmente, los baberos se
constituyen por una pieza textil generalmente gruesa de formas-
15 por todos conocidas; ahora bien, dada la consistencia más bien-
fluida de la alimentación infantil, los restos de comida empa-
pan facilmente dicha pieza textil, pasando al vestido del niño,
estropeándolo, ya que el babero no opone una barrera lo sufi -
cientemente eficaz e impermeable. Por otro lado, una total im -
20 permeabilidad no resuelve el problema, ya que se requiere una -
absorción de dichos restos en su componente fluida para evitar-
que corran por efecto de la gravedad.

Asimismo, la multiplicidad de baberos que re-
quiere un niño, exigen frecuentes limpiezas, lo que conlleva el
25 empleo de tiempo, energía de lavado, detergentes, etc., para -

1 conseguir un babero limpio que queda manchado en una sola utilización, con la particularidad de que existen circunstancias, tales como los viajes, que hacen practicamente imposible dicha limpieza.

5 El modelo preconizado es un babero concebido de modo que sea utilizable una vez y desechable a continuación, lo cual supone una enorme ventaja desde el punto de vista de limpieza y ahorro de tiempo y materiales de lavado; pero es que además, la constitución de este nuevo babero es tal, que cumple de un modo más eficaz las funciones propias de esta prenda, absorbiendo las manchas de comida y reteniéndolas sin que traspasen al vestido normal del niño.

10 Para ello, el babero perfeccionado presenta una constitución multicapa, atendiendo los diferentes materiales componentes a las necesidades específicas de su situación. Según esto, el corazón o capa interna se constituye a partir de un componente básico de celulosa, tal como guata de celulosa, papel grueso de celulosa, o cualquier otro elemento análogo de alto poder absorbente y retenedor de líquidos. Esta capa se halla totalmente recubierta por sendas capas laminares de papel o tejido de celulosa, o de cualquier otra fibra textil, de gran permeabilidad pero con poco poder de retención, con objeto de que las manchas traspasen rapidamente dichas capas hacia el corazón absorbente.

25 En este conjunto así definido, se situa, so

1 bre su cara posterior un elemento laminar impermeable, tal como un tejido plastificado o similar, que evita totalmente cualquier paso de los fluidos del babero al vestido del niño; este mismo tejido impermeable define sendas alargadas ramas superiores, unidas solidariamente con al menos una de las capas exteriores del conjunto, que servirán como elementos de amarre del babero. Se ha previsto que en los extremos de dichas ramas se situen elementos adhesivos que permitan un rápido y cómodo atado del babero.

5
10 Como se puede deducir de lo anteriormente descrito, este modelo presenta una multiplicidad evidente de ventajas, entre las que destacan:

- Perfecta adaptación funcional.
- Limpieza e higiene aseguradas.
- 15 - Ahorro de tiempo.
- Economía.

Las cuales, en unión de otras de menor entidad, suponen para el modelo preconizado una vida propia de por sí, distinta de todo lo hasta ahora conocido.

20 Para comprender mejor la naturaleza del presente invento, en el plano adjunto hacemos una representación esquemática de su utilización, no siendo en absoluto limitativa y susceptible por ello de las modificaciones accesorias que no alteren las características esenciales.

25 La figura 1 representa una vista en al-

1 zado del babero perfeccionado, visto por su cara posterior impermeable (5).

La figura 2 muestra en perfil una sección del modelo según el plano indicado en la figura anterior, en el detalle ampliado contiguo puede apreciarse la composición multicapa del modelo de un modo más claro.

DETALLES ACLARATORIOS

- 1.- Paquete absorbente.
- 2.- Cintas.
- 3.- Corazón.
- 4.- Capa de recubrimiento.
- 5.- Capa impermeable.
- 6.- Adhesivos.
- 7.- Cordón de unión.

15 El modelo objeto de esta invención es un babero perfeccionado que, según se aprecia en la figura 1, presenta, dentro de una configuración de formas convencional, una constitución mejorada que incluye un paquete absorbente (1) con sendas prolongaciones rectas o curvas que forman una pareja de cintas (2) para el montaje del conjunto alrededor del cuello del niño.

25 Este paquete absorbente (1) presenta, tal y como se aprecia en la sección de la figura 2, una constitución multicapa cuyo principal objetivo es retener los restos que durante la alimentación caigan de la boca del niño, de mo-

1 do que no traspasen el babero, afectando a los correspondientes
vestidos ni deslicen y caigan de él.

5 Según esto, la capa más interna o corazón -
(3) se forma por un elemento de algodón de celulosa, de guata
de celulosa o de cualquier otro tipo de papel grueso de celulo-
sa o material absorbente convencional, que presente unas altas-
cualidades absorbentes, en el logro de un alto poder de reten-
ción de fluidos. Envolviendo al corazón (3) por toda su perife-
ria, existen sendas capas de recubrimiento (4) constituídas en
10 papel o tejido de celulosa u otro material textil análogo, como
pueda ser preferentemente el algodón, que con escaso poder de
retención permiten el paso de fluidos rápidamente desde la capa
(4) más exterior hacia el corazón (3) absorbente.

15 Estas capas de recubrimiento (4) y especial-
mente la más exterior, presentan una consistencia suficiente, -
de manera que aún húmedas, son resistentes a cualquier desgarró
que pudiera producirse, manteniendo siempre la constitución ini-
cial del conjunto, tal y como se ha descrito.

20 La más exterior de las capas de recubrimien-
to (4) queda unida por un cordón de unión (7) periférico sobre-
una capa impermeable (5) que se situa en la capa posterior del-
babero; esta capa (5) se constituye por un tejido plastificado-
o una lámina de material sintético y preferentemente constitui-
rá, dada su consistencia, el material de las cintas (2) de ama-
25 rrado, las cuales en al menos un extremo, presentarán un elemen

1 to auto-adhesivo (6) que facilite su unión alrededor del cuello,
pudiendo quedar armadas tales tiras (2) por unas expansiones de
la correspondiente capa (4). El cordón de unión (7) hace que to-
do el conjunto descrito configure una unidad funcional en todo -
5 momento; dicho cordón (7) puede quedar constituido en fino hilo-
de adhesivo o bien, simplemente, puede ser logrado por termofija-
ción con la simultanea colaboración de calor y presión a lo lar-
go de la periferia del babero, o por cualquier sistema tradicio-
nal de unión.

10 Cuando colocado ya el babero sobre el usua-
rio cae cualquier mancha sobre la superficie del paquete absor-
bente (1), el fluido que constituye la mancha traspasa rapidamen-
te las capas exteriores de recubrimiento (4) quedando retenido -
por el corazón (3) absorbente. Aún con la caída de grandes canti-
15 dades, el babero se muestra efectivo en su poder de retención, a
la vez que en ningún momento permite el paso de manchas hacia el
vestido del usuario gracias a su capa impermeable (5) que consti-
tuye la cara interna del babero. Una vez utilizado, este babero-
puede desecharse sin más, dado su bajo coste y económica e higié-
20 nica reposición.

25 Descrita suficientemente la naturaleza del -
presente invento, así como su realización industrial, solo cabe-
añadir que en su conjunto y partes constitutivas es posible in-
troducir cambios de forma, materia y disposición, en cuanto ta-
les alteraciones no supongan variación sustancial del mismo.

1 El solicitante, al amparo de los Convenios
Internacionales sobre Propiedad Industrial, se reserva el dere
cho de extender esta demanda a los países extranjeros, si fue
ra posible, reivindicando la misma prioridad de la presente so
5 licitud.

N O T A

El Modelo de Utilidad que ahora se solici
ta como nuevo en España por veinte años, de acuerdo con la vi
gente Legislación sobre Propiedad Industrial, deberá recaer so
10 bre "BABERO PERFECCIONADO", en todo de acuerdo con las siguien
tes:

R E I V I N D I C A C I O N E S

15 1.- Babero perfeccionado, caracterizado
por que se constituye en su superficie activa de un modo multi
capa que incluye un grueso corazón de material altamente absor
bente, tal como algodón, guata de celulosa o similar, envuelto
totalmente en sendas capas laminares de recubrimiento, permea
bles y resistentes al desgarró, de las que al menos la exte
rior, y en la zona posterior, se halla recubierta con una capa
20 laminar impermeable que constituye la cara interna del babero,
formando todo ello un conjunto de gran poder de retención de
manchas, impermeable hacia el cuerpo del usuario y desechable
tras su utilización.

25 2.- Babero perfeccionado, en todo de acuer
do con la primera reivindicación, caracterizado por que al me

1 nos una de las capas exteriores que configuran la superficie ac-
tiva del babero se prolonga, junto con la capa impermeable, en -
una pareja de alargadas cintas de amarre que en su extremo libre
incorporan un elemento adhesivo que facilita la colocación del -
5 babero alrededor del cuello del usuario.

3.- Babero perfeccionado, en todo de acuerdo
con la primera y segunda reivindicaciones, caracterizado por que
10 las capas exteriores y permeables que recubren al corazón absor-
bente se determinan preferentemente en un tejido o papel de celu-
losa muy poco absorbente o en un tejido textil tal como algodón,
o en un material análogo.

4.- "BABERO PERFECCIONADO".

Según queda sustancialmente descrito en la -
15 presente memoria descriptiva que consta de nueve hojas mecanogra-
fiadas por una soia cara acompañada de sus correspondientes dibu-
jos.

Madrid, 29 MAYO 1982

El Agente Oficial.

JUAN DEL VAL

20 

Fig. 1



6

2

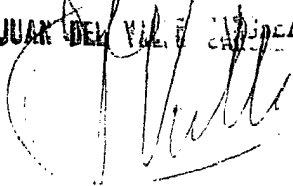
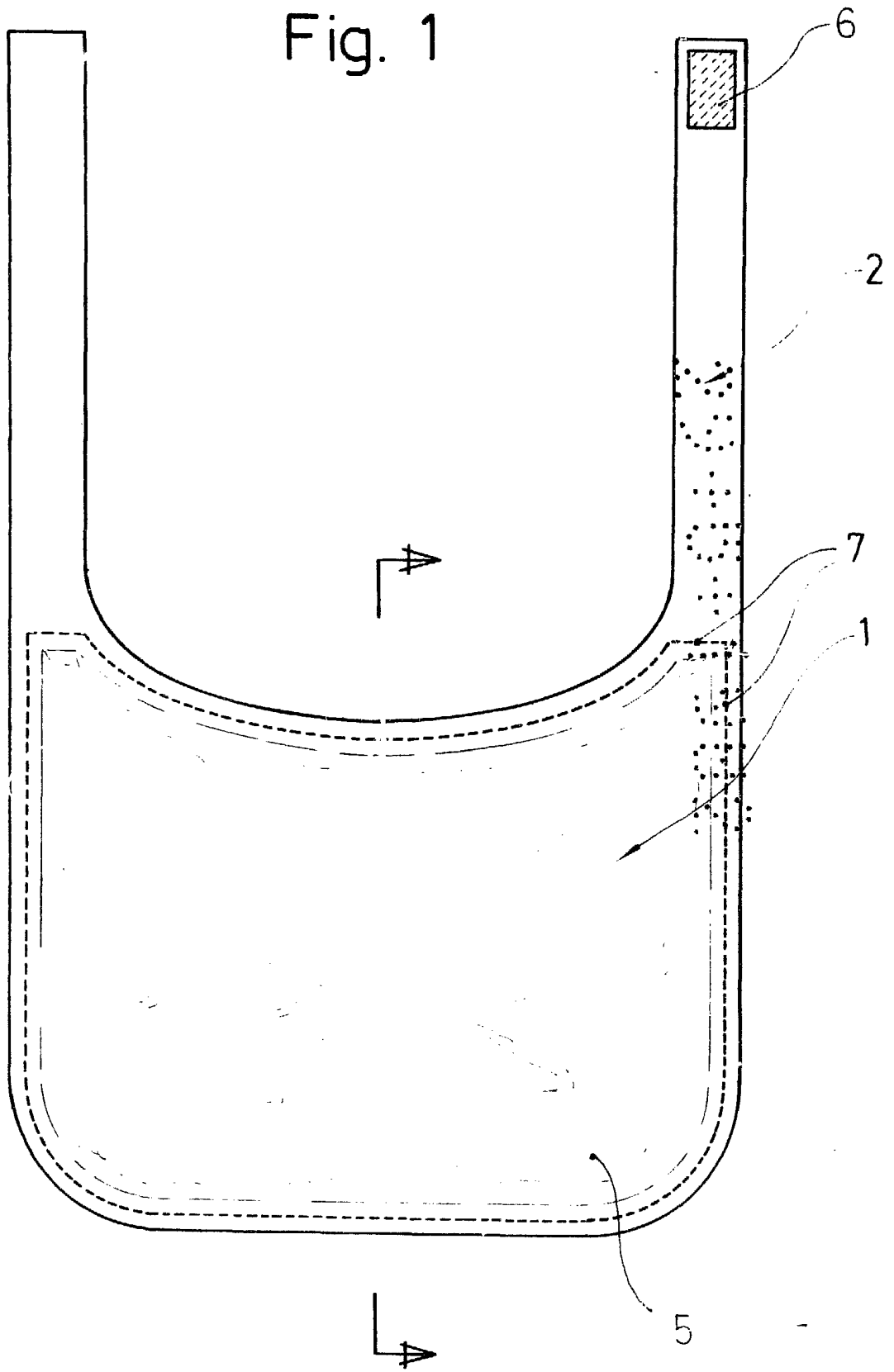
7

1

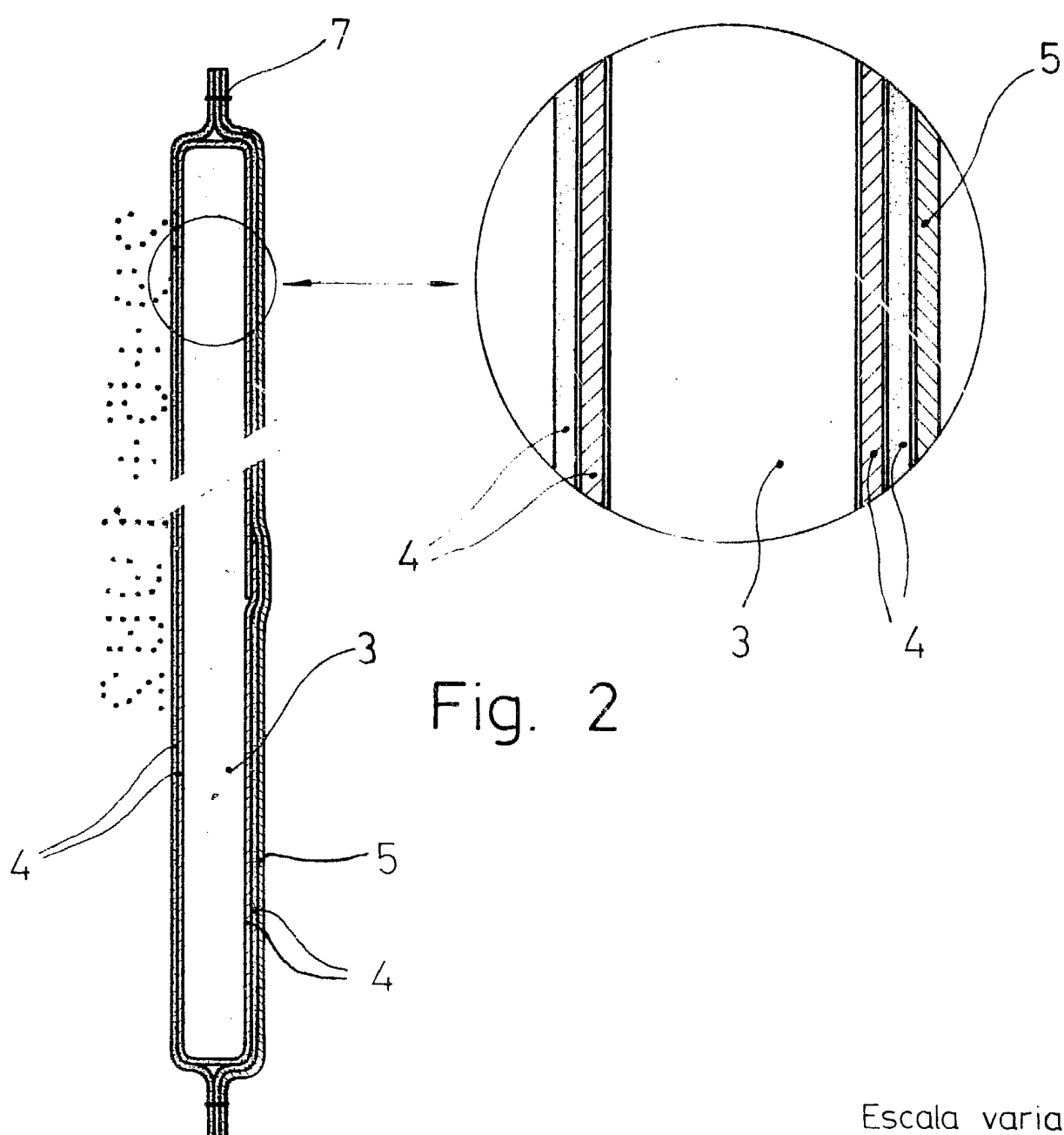

Fig. 2

Escala variable

Madrid 29 MAYO 1962

El Agente Oficial

JUAN DEL VALLE SANCHEZ