

(19) ES (11) (21) (22)	NUMERO 265541	(10) Y
	FECHA DE PRESENTACION 28 MAYO 1982	



ESPAÑA

MODELO DE UTILIDAD

16 DIC. 1982

(30) PRIORIDADES:	(31) NUMERO	(32) FECHA	(33) PAIS
-------------------	-------------	------------	-----------

(47) FECHA DE PUBLICIDAD	(51) CLASIFICACION INTERNACIONAL B42F 13/16
--------------------------	---

(54) TITULO DE LA INVENCIÓN
 "SOPORTE PLEGABLE PARA CARPETAS DE ARCHIVO SUSPENDIDAS"

(71) SOLICITANTE (S)
 Don Juan-Antonio MONCADA LORENZO

DOMICILIO DEL SOLICITANTE
 c/ Evaristo San Miguel, 13, Madrid

(72) INVENTOR (ES)

(73) TITULAR (ES)
 Don Juan-Antonio MONCADA LORENZO

(74) REPRESENTANTE
 Don Antonio ARICHA FERNANDEZ

El Modelo de Utilidad a que se refiere la presente Memoria, se destina a garantizar la explotación y la propiedad exclusivas, en todo el territorio nacional, de un soporte plegable para carpetas de archivo suspendidas.

5 El soporte que se presenta viene a complementar los actuales sistemas de archivo para los casos en que, las necesidades del trabajo, requieren la retirada de un cierto número de carpetas que, sacadas al mismo tiempo del mueble archivador, deben ser trasladadas a otro lugar. En casos como el expuesto, en los que es necesario manejar simultáneamente un gran volumen de documentación, el soporte plegable que se preconiza permite el transporte conjunto de las aludidas carpetas en su posición correcta de suspendidas, evitando con ello toda posibilidad de que los documentos contenidos se mezclen accidentalmente.

10

15

A esta indudable ventaja viene a sumar el hecho de que convierta en mueble archivador cualquier entrepaño de armario o de estantería no necesariamente destinado a ello.

El soporte tiene un precio de coste reducido y está constituido por dos marcos rectangulares de varilla metálica que van respectivamente articulados por las zonas centrales de sus lados mayores para ser plegados en forma de "X" y fijados en posición por medio de dos tirantes que se sujetan con tornillos a dichos lados mayores en uno u otro de los dos juegos de agujeros que determinan las dimensiones de apertura requeridas para admitir carpetas de los dos tamaños normalizados DIN A4 y folio.

20

25

En la posición de "plegado", el soporte compone un objeto rectangular plano y de la altura del espesor de las varillas, lo cual facilita extraordinariamente su embalaje.

30

je, transporte y almacenaje.

Para mejor comprensión del objeto y sólomente a título de ejemplo, se adjunta una hoja de planos en la que:

35 La fig. 1ª, representa el conjunto de los elementos componentes del soporte según el Modelo en su posición de "plegado".

La fig. 2ª, representa una vista en perspectiva del aludido soporte en su posición de "desplegado".

40 Según lo diseñado podemos ver que el marco exterior -1- está constituido por una "U" de ramas paralelas con la embocadura cerrada por un tirante -la- que es paralelo al tramo del fondo de dicha "U" y que se une a los extremos de dichas ramas dejando libre una pequeña parte final -lb- de las mismas. Esta disposición se repite en 45 el marco interior -2-, cuya embocadura va cerrada por el tirante -2a- dejando libres los extremos -2b-, teniendo este marco -2- unas dimensiones que se ajustan al interior del marco -1- y estando respectivamente articulados los dos por medio de dos pasadores remachados -3- que 50 atraviesan puntos centrales de los largueros de dichos marcos situados en prolongación sobre un mismo eje transversal.

Para pasar del conjunto "plegado" representado en la fig. 1ª, al conjunto "desplegado" representado en la fig 55 2ª, basta con mover los marcos -1-2- sobre sus articulaciones -3- haciéndoles adoptar lateralmente la figura de una "X" y fijándolos por medio de cuatro tornillos -4- que atravesando por los agujeros -lc-2c- se roscan a teta en los extremos acodados de dos tirantes distanciados -5- que, una vez sujetos, pueden ser utilizados como 60 asas que facilitan el traslado del soporte cargado de -

carpetas.

De modo conveniente, ha sido previsto que los citados
 tirantes distanciadores -5- puedan ser fijados en uno u
 otro de los dos juegos de agujeros -1c-2c- existentes en
 los marcos -1-2- y que, no obstante su proximidad, deter-
 minan que, sobre los tirantes -1a-2a- puedan ser apoya--
 dos los ganchos de las varillas que llevan solidarias -
 carpetas -6- de los diferentes tamaños normalizados DIN.
 A4 y folio.

Son variables las circunstancias de tamaño, forma y -
 material particularmente referidas a cada uno de los ele-
 mentos que integran el conjunto del soporte plegable, en
 el que podrá ser variado todo aquello que no suponga una
 alteración de la esencialidad del objeto expuesto. en la
 pasada descripción, la cual deberá ser considerada en su
 más amplio sentido y no como una limitación de posibilida-
 des de realización.

N O T A

EN RESUMEN: El Modelo de Utilidad que, por veinte -
 años, se solicita para todo el territorio nacional, ha -
 de recaer sobre las siguientes reivindicaciones:

1ª.- "SOPORTE PLEGABLE PARA CARPETAS DE ARCHIVO. SUS--
 PENDIDAS", caracterizado por estar constituido por dos -
 marcos rectangulares de varilla metálica, que van respec-
 tivamente articulados por las zonas centrales de sus la--
 dos mayores para poder desplegar en forma de "X" y ser
 fijados en posición por medio de dos tirantes distanciado-
 res que se sujetan con tornillos a dichos lados mayores,
 en uno u otro de los dos juegos de agujeros que determi--
 nan las dimensiones de apertura de la "X" requeridas para
 admitir carpetas de dos tamaños normalizados.

2ª.- "SOPORTE PLEGABLE PARA CARPETAS DE ARCHIVO SUS--
PENDIDAS", según la reivindicación 1ª, caracterizado por
95 que de los marcos rectangulares hay uno exterior y otro
interior que se ajusta dentro de aquel, estando ambos -
constituidos por una "U" de ramas paralelas cuya emboca-
dura está cerrada por un tirante que es paralelo al tra-
mo del fondo de la "U" y que se une a los extremos de di-
100 chas ramas dejando libre una pequeña parte final de las
mismas.

3ª.- "SOPORTE PLEGABLE PARA CARPETAS DE ARCHIVO SUS--
PENDIDAS", según las anteriores reivindicaciones, carac-
terizado porque los tirantes distanciadores tienen sus -
105 extremos acodados y en ellos se roscan a testa los torni-
llos de montaje después de haber atravesado las varillas
de los marcos, configurando así unas asas que facilitan
el traslado del soporte cargado de carpetas.

4ª.- "SOPORTE PLEGABLE PARA CARPETAS DE ARCHIVO SUS--
PENDIDAS"

110 Todo ello tal y como se representa en la presente Me-
moria descriptiva, que consta de cinco páginas, escritas
a máquina por una sola cara, y dibujos que se acompañan.

115

Madrid, 28 de mayo de 1982

F. A. ANTONIO ABIGALLA

Firmador JUAN GUERRERO

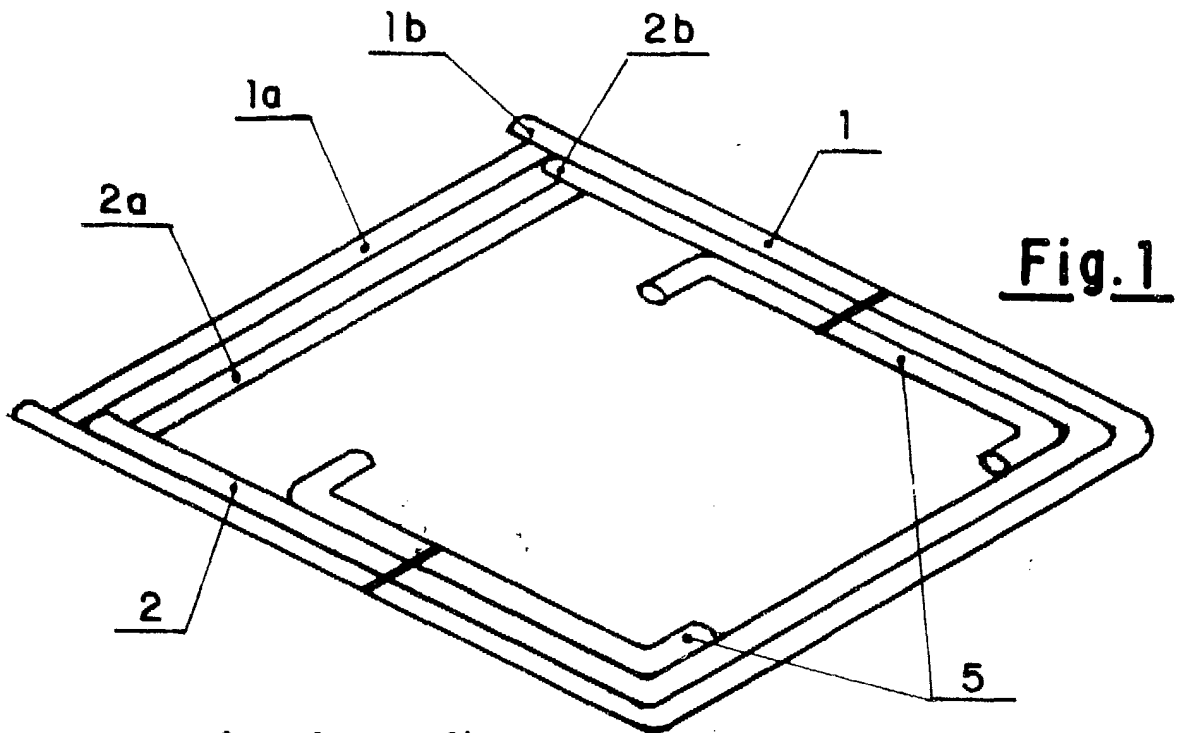

Fig. 1

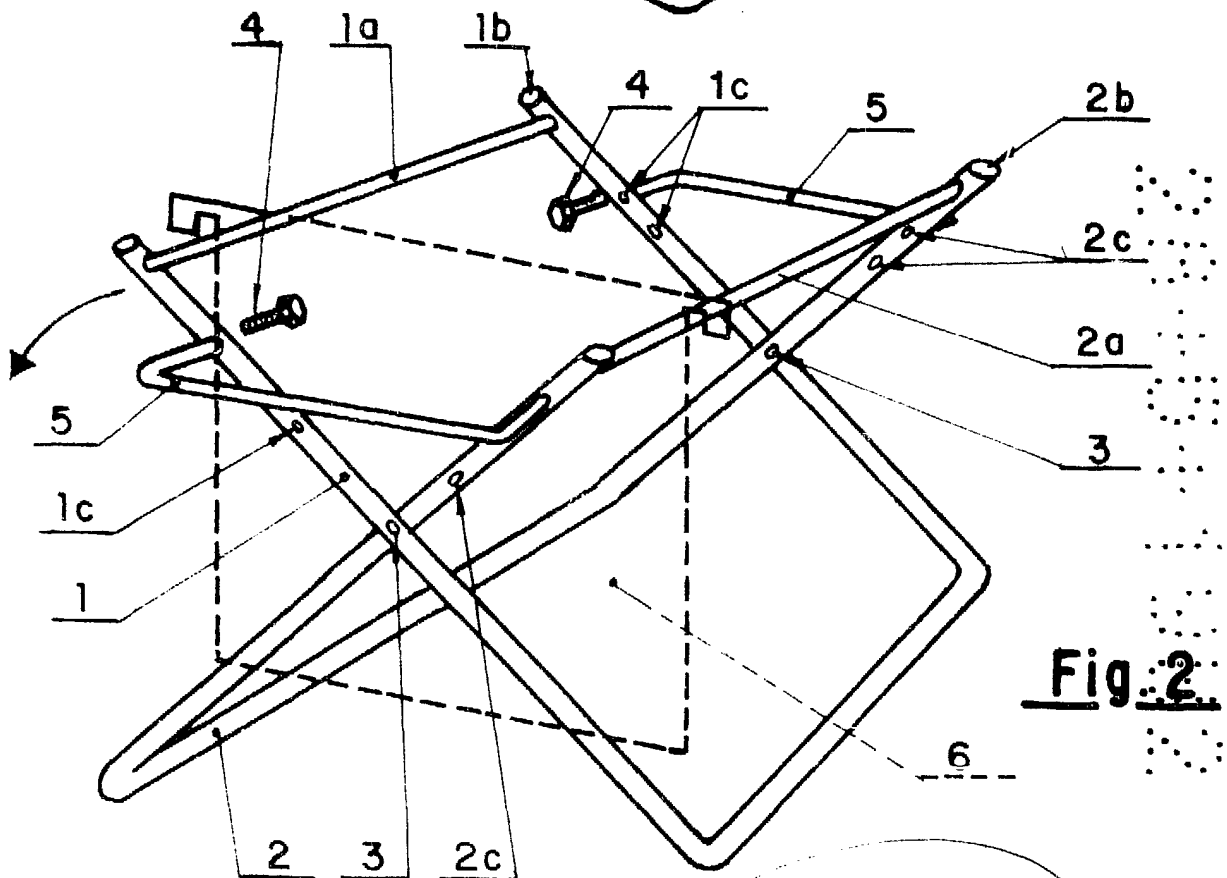

Fig. 2

Madrid a 28 de mayo de 1.982
P.A.

Juan Guerrero
Firmador JUAN GUERRERO

ESCALA VARIABLE