



265541

MEMORIA DESCRIPTIVA

que se presenta para unir a la solicitud

de

P A T E N T E D E I N V E N C I O N

formulada el 10 de Marzo de 1961, con el núm. 265.541

en

E S P A Ñ A

por VEINTE años

a nombre de SOCIETE ANONYME DE FABRICATION D'APPAREILLAGE
RADIO ELECTRIQUE FERRIX, entidad francesa, establecida en
98 Av. St. Lambert, Nice, Francia, por:

"UN APARATO PARA SEÑALAR SI UNA TEMPERATURA REBASA UN
LIMITE DETERMINADO".

El invento tiene por objeto un dispositivo elec-
trónico para señalar los excesos de temperatura, caracteri-
zado por la combinación de un transistor empleado como am-
plificador de un relé cuyo enrollamiento está montado en
5 serie con él en los bornes de una batería u otra fuente de
corriente, y cuya armadura controla el circuito de la se-
ñal de alarma con una termistancia montada en los bornes de
la batería en paralelo con el circuito transistor-relé y
unida a la base del transistor. La termistancia, elegida
10 naturalmente para que su resistencia baje rápidamente a



263541

la temperatura crítica predeterminada, está colocada en el lugar a vigilar; en tanto que la temperatura es allí inferior al límite admitido, la resistencia de la termistancia es tal que el transistor permanece bloqueado. Si por el contrario, la temperatura alcanza el valor límite, el transistor se desbloquea, proporciona al enrollamiento del relé una corriente de excitación subitamente aumentada y el relé cierra el circuito sobre la señal.

El circuito de la termistancia tendrá una resistencia de regulación que permita regular la resistencia total de este circuito y hacer variar por consiguiente la temperatura a la cual el transistor y el relé entrarán en funcionamiento.

El dibujo adjunto representa a título de ejemplo solamente un montaje de acuerdo con el invento.

B es la batería común al circuito de la señal de alarma y al del transistor relé. El aparato construido para formar una unidad transportable, comprende tres bornes 1, 2 y 3 para conexión a las redes de corriente alterna, ya sea a tensión V (por ejemplo 120 voltios) ya sea a tensión V (por ejemplo 220 voltios), para el mantenimiento de la batería en carga por medio de un rectificador D, representando 4 un fusible, y 5, 6 y 7 resistencias apropiadas a las tensiones. 8 y 9 son los bornes para conectar la señal de alarma S a los polos de la batería B por medio de la armadura 10 de un relé R cuyo enrollamiento 11 está conectado a su vez entre los bornes de la misma batería en serie con el colector y el emisor de un transistor T y una resistencia regulable 12 que sirve para regular la polarización del transistor. Finalmente, un



20541

tercer circuito, paralelo a los precedentes, comprende una o varias termistancias en serie 13-14 (de una resistencia total apropiada al funcionamiento a obtener) y una resistencia regulable 15 que sirve para regular la temperatura a la cual se desenganchará el relé, estando unido este tercer circuito por 16-17 a la base del transistor.

Se observará que las termistancias pueden ser colocadas lejos del aparato y unidas a él simplemente por conductores conectados a los bornes 18-19, sin que haya que modificar por esto la regulación del aparato.

Un interruptor 20 permitirá cortar los tres circuitos precedentes y colocar el aparato en reposo.

Gracias a la batería B, mantenida siempre en carga por el sector, el aparato está siempre dispuesto a funcionar, incluso en el caso de fallo momentáneo del sector.

Un conjunto único de la batería y de su alimentación puede servir para varios sistemas de desenganche cuyas termistancias están colocadas en diversos lugares y que están representadas en un cuadro general de vigilancia.

Esta solicitud, que corresponde a la presentada en Francia, el 9 de Diciembre de 1960, se acoge a los beneficios del artículo 51 del vigente Estatuto sobre Propiedad Industrial.



265541

5

- N O T A -

Los puntos de invención propia y nueva que se presentan para que sean objeto de esta Patente de Invención en España, por VEINTE años, son los siguientes:

10

1º.- Un aparato para señalar si una temperatura rebasa un límite determinado, en combinación con un montaje electrónico, caracterizado por la combinación de un transistor amplificador de un relé de mando de señal con una termistancia colocada en el punto a vigilar y conectada a los bornes de una batería en un circuito unido al transistor, de modo que, cuando la corriente se desarrolla en este circuito a consecuencia de la disminución de su resistencia por elevación excesiva de la temperatura, el transistor hasta entonces bloqueado se desbloquea e inicia el funcionamiento del relé y de la señal.

15

20

2º.- Un aparato según el punto 1º, caracterizado por el montaje en el cual la misma batería alimenta en paralelo el circuito de la señal, comprendiendo este el arrollamiento del relé y el colector y el emisor del transistor, y el de la termistancia unida a la base del transistor.

25

3º.- Un aparato según los puntos anteriores, caracterizado por la disposición de una resistencia regulable en serie: a) con el emisor del transistor para regular su polarización, b) con la termistancia para regular la

30

265541



temperatura de iniciación de funcionamiento del relé.

4º.- Un aparato según cualquiera de los puntos anteriores, caracterizado por la construcción del aparato con alimentación de la batería por sectores alternos con posibilidad de colocar la termistancia, o la señal, o ambas, a distancia del aparato.

5º.- Un aparato para señalar si una temperatura rebasa un límite determinado.

10 Tal y como se ha descrito en la Memoria que antecede representado en el dibujo que se acompaña y con los fines que se han especificado.

Esta Memoria consta de cinco hojas escritas a máquina por una sola cara.

Madrid,

- 7 ABR 1951

P. A.

MB/



265541

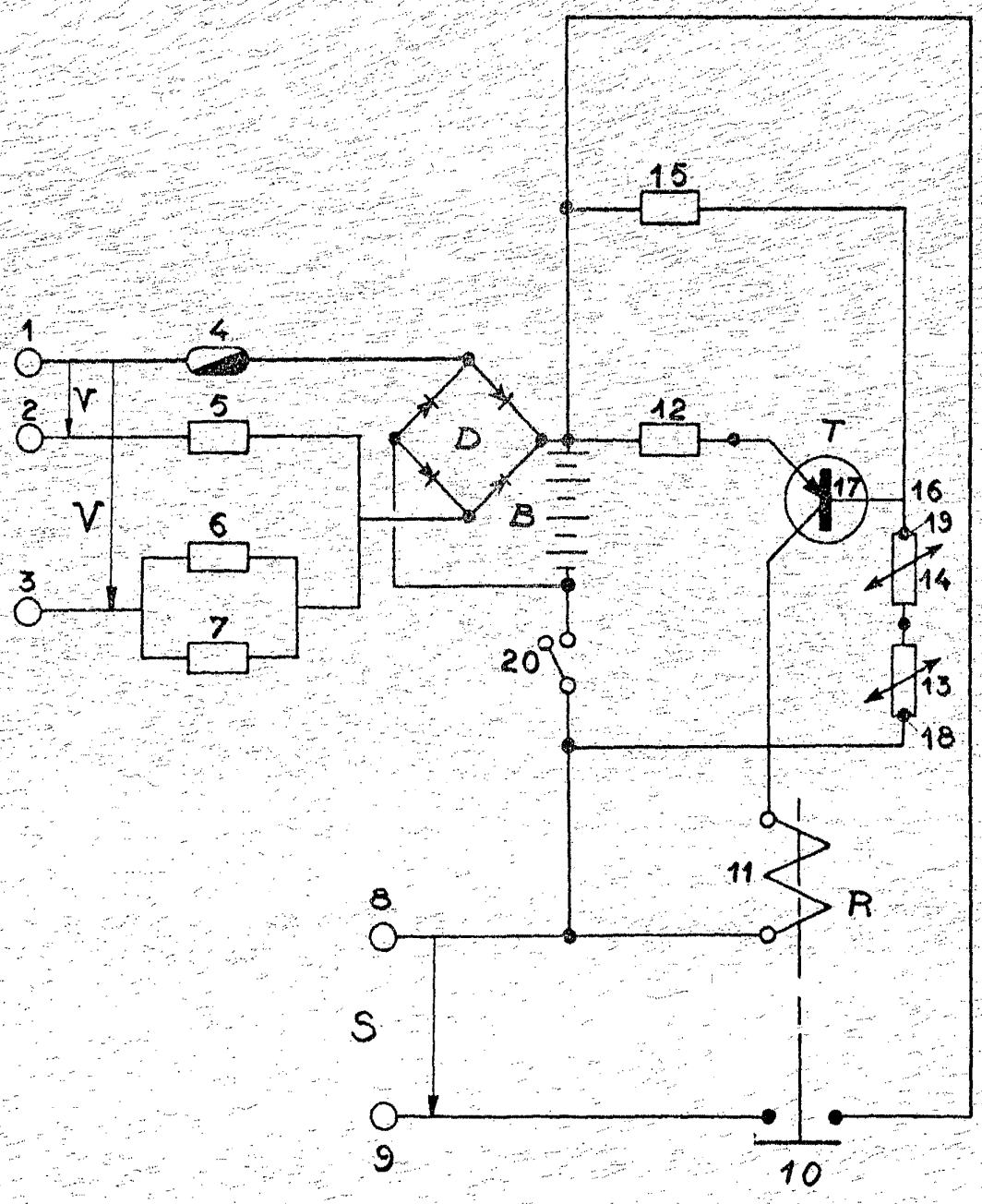

W. L. ...