

265488



265488

MEMORIA DESCRIPTIVA

para solicitar

PATENTE DE INVENCION

en

ESPAÑA

por VEINTE años

por: "PERFECCIONAMIENTOS EN LOS APARATOS ELECTROINTERRUPTO-  
RES TERMO-INTERMITENTES".

a nombre de:

Don Amelio y Don Rafael IBÁÑEZ RAMOS, ambos de  
nacionalidad española.

domiciliados en:

MADRID, C/ Antonio Acuña, nº 12.

=====

El objeto de la presente solicitud de patente de in-  
vención, se refiere a perfeccionamientos introducidos en  
los aparatos electrointerruptores termo-intermitentes, que  
aportan una innovación esencial, posibilitando la consecución  
de interruptores en los que se evita totalmente toda

5

265488



avería derivada de circuitos cortos en las líneas o circuitos eléctricos donde va conectado. Sabido es que la producción de un cortocircuito determina fatalmente que se quemé e inutilice el aparato.

10 Los perfeccionamientos en cuestión evitan totalmente esta emergencia y protegen con toda seguridad al aparato.

15 Estos perfeccionamientos se basan en la incorporación de un fusible, del emperaje adecuado, al cuerpo del termo-intermitente.

En el adjunto plano se ha representado una forma de realización práctica industrial de la invención.

La figura 1 representa el esquema eléctrico de un interruptor termointermitente perfeccionado.

20 La figura 2 representa un ejemplo de como puede colocarse el fusible en la base del aparato.

25 Como puede apreciarse, en un aparato interruptor de elemento dilatante (1), en el circuito general se ha intercalado un fusible (2) protector contra circuitos cortos.

En la figura 2 se aprecia la forma de colocar el cartucho portafusible (3) en la base del aparato.

30 Descrita suficientemente la invención, así como la manera de realizarla prácticamente, debe hacerse constar que la misma es susceptible de cualesquiera modificaciones de detalle que no alteren su fundamento.

Esta forma de incorporar el fusible aporta la ventaja de su fácil accesibilidad y su sencilla reposición en caso de fusión.

35 --:-- N O T A --:--



265488

Los puntos de invención propia y nueva que se presentan para que sean objeto de esta patente de invención, en España, por veinte años, son los siguientes:

40 1º.- Perfeccionamientos en los aparatos electrointerruptores termointermitentes, caracterizados por que en el circuito de utilización, en serie, se situa un fusible de amperaje equilibrado al consumo, yendo este fusible en un cartucho portafusibles reemplazable por encaje a fricción suave en un asiento de que va dotado  
45 el aparato.

2º.- "PERFECCIONAMIENTOS EN LOS APARATOS ELECTROINTERRUPTORES TERMO-INTERMITENTES".

50 Tal y como se ha descrito en la memoria que antecede, representado en el dibujo que se acompaña y para los fines que se han especificado.

Consta la presente memoria descriptiva de tres hojas escritas a máquina por una sola cara.

Madrid, 8 de Marzo de 1.961

Escala variable.

5 CENTIMOS  
- 8 MAR 1967  
6  
C.S. ESPECIAL MOVIL

265488

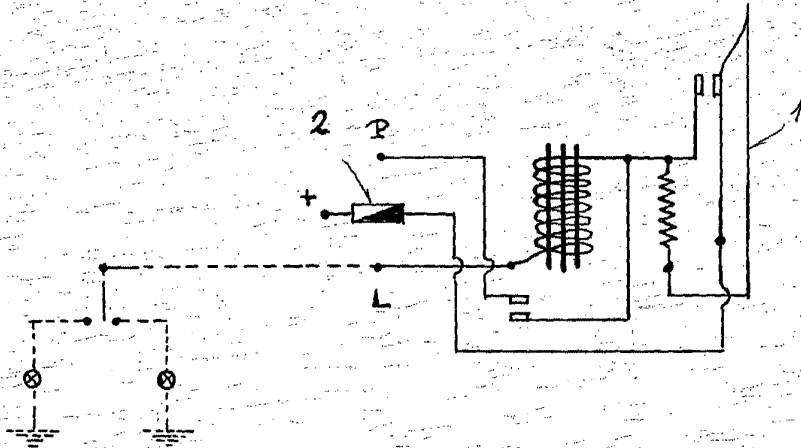

Fig.-1

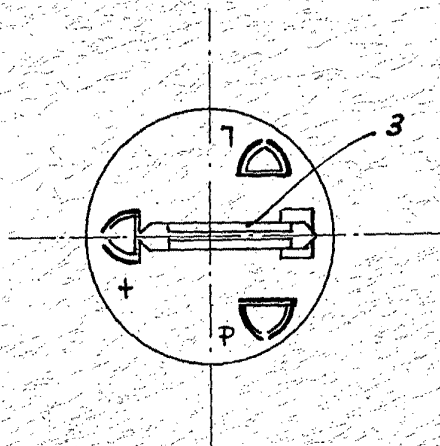

Fig.-2

- 8 MAR 1967

*Rafael Ibáñez*