



ESPAÑA

19 ES 21 22	11 NUMERO 265437	10 Y
	FECHA DE PRESENTACION 30 ABR. 1982	

MODELO DE UTILIDAD 16 DIC. 1982

30 PRIORIDADES: 31 NUMERO	32 FECHA	33 PAIS
------------------------------	----------	---------

47 FECHA DE PUBLICIDAD	51 CLASIFICACION INTERNACIONAL A47C 27/05
------------------------	---

54 TITULO DE LA INVENCION "COLCHON PERFECCIONADO"	
---	--

71 SOLICITANTE (S) CATALANA DE ENFELTRADOS, S.A. "CATENSA"	
--	--

DOMICILIO DEL SOLICITANTE BARCELONA - Ausias March, 16-18, 5º 2ª	
--	--

72 INVENTOR (ES)	
------------------	--

73 TITULAR (ES)	
-----------------	--

74 REPRESENTANTE D. Alfonso Durán Olivella	
--	--

MEMORIA DESCRIPTIVA

El presente Modelo de Utilidad se refiere a un colchón destinado a su empleo en camas de tipo convencional, fijo o plegable, que se caracteriza por las ventajas que aporta respecto a los tipos actualmente conocidos.

5. Se utilizan corrientemente colchones de estructura compuesta, en la que interviene como parte principal una masa de fibras de lana en disposición más o menos regular, pero que, tras un período más o menos prolongado de uso, adquieren deformaciones irreversibles, lo que se traduce en la pérdida de las propiedades elásticas del colchón o por lo menos en una disminución sensible de sus características.

10. El nuevo colchón se distingue por sus propiedades de flexibilidad, que se traducen en una gran comodidad de uso, y por su resistencia a la deformación, por lo cual conserva su forma aún después de un uso prolongado o sometido a cargas considerables, eventualmente asimétricas. Es del tipo que comprende una estructura de materiales textiles, combinada con un material flexible y no tejido, incluyendo en su interior unos muelles de forma helicoidal, cilíndrica o hiperboloidea, que le comunican excelentes características.

15. Para facilitar la explicación, se acompaña a la presente memoria unos dibujos en los que se ha representado, a título de ejemplo ilustrativo y no limitativo, un caso de realización de un colchón perfeccionado, según los principios de las reivindicaciones.

En los dibujos:

La figura 1 es una sección transversal del nuevo col-

chón en la que se aprecia la estructura del mismo y la asociación de sus diferentes partes.

La figura 2 es una vista parcial y en perspectiva de los diferentes componentes cuya superposición constituye la estructura del nuevo colchón.

Los elementos designados con números en los dibujos corresponden a las partes indicadas a continuación.

La capa -1- está formada por un conjunto de fibras textiles no tejidas, constituyendo un fieltro de densidad, consistencia y espesor adecuados. Su cara externa está recubierta por una lámina -2- de un material flexible y elástico de estructura esponjosa, tal como la espuma de poliuretano, recubierto a su vez por la envolvente externa del colchón, formada por una pieza -3- de tela, de propiedades resistentes y a la vez muy flexible, cuyos bordes podrán presentar unos bordones -4-.

En el interior de la estructura definida por los componentes antedichos se disponen los muelles -5- del colchón, transversalmente a las caras mayores del mismo, cándose en la cara interna del componente fibroso -1- una lámina -6- de un material textil reticulado cuya misión es impedir que los muelles puedan penetrar en la masa de fibras del citado componente -1-. Las grapas -7- sujetan los elementos -1- y -6- y retienen los muelles -5-.

Con la disposición explicada se obtiene una amortiguación perfecta de los esfuerzos de compresión aplicados a la estructura y una recuperación inmediata de la forma de la misma, que proporciona una gran comodidad a sus usuarios.

Todo cuanto no afecte, altere, cambie o modifique la esencia del colchón descrito, será variable a los efectos del actual Modelo.

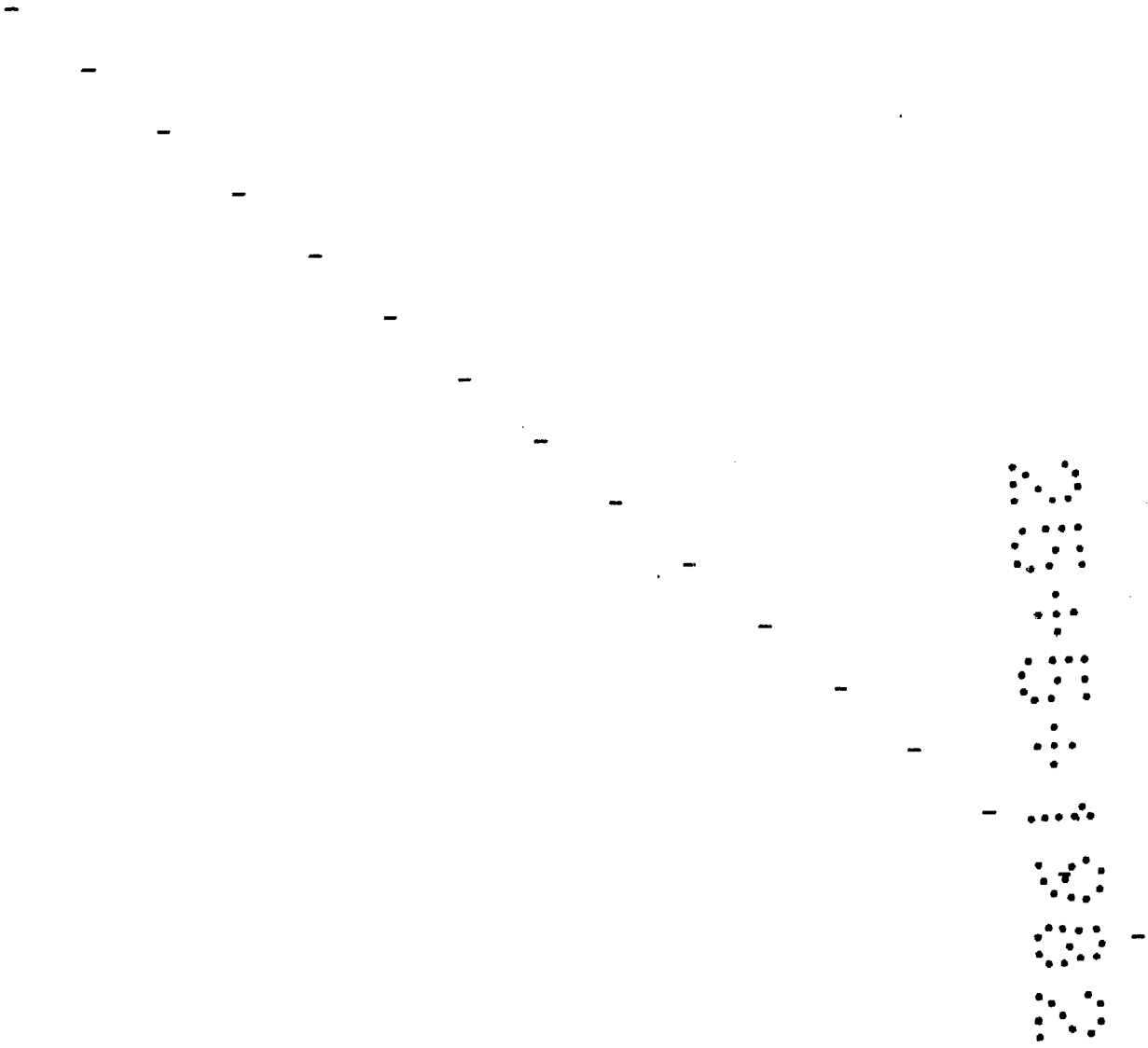

N O T A.

Se reivindica como objeto de este registro por Modelo de Utilidad:

1.- Colchón perfeccionado, caracterizado esencialmente por comprender en su interior y siguiendo las diferentes caras principales y laterales, una capa de un material fibroso no tejido de consistencia y espesor apropiados, recubierta exteriormente por una capa de un material celular, flexible y elástico, tal como la espuma de un polimerizado, a la que sigue la envolvente textil externa, mientras que interiormente la capa afeltrada queda recubierta por un revestimiento textil reticulado de protección respecto a los resortes internos.

Sean cuales fueren las circunstancias que concurren en la esencialidad del Modelo de Utilidad definido en la anterior reivindicación, cuyo objeto es:

2.- "COLCHON PERFECCIONADO".

Consta la presente memoria de cuatro hojas foliadas, mecanografiadas por una sola cara y de los dibujos adjuntos a la misma.

Barcelona, 30 ABR. 1982

P.A. de CATALANA DE ENFELTRADOS, S.A. "CATENSA",

ALFONSO DURÁN

P. p.

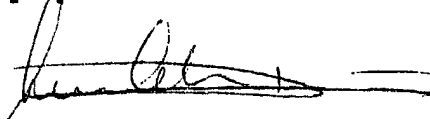

Fdo.: Luis A. Durán Moya

FE/em.

FIG. 1

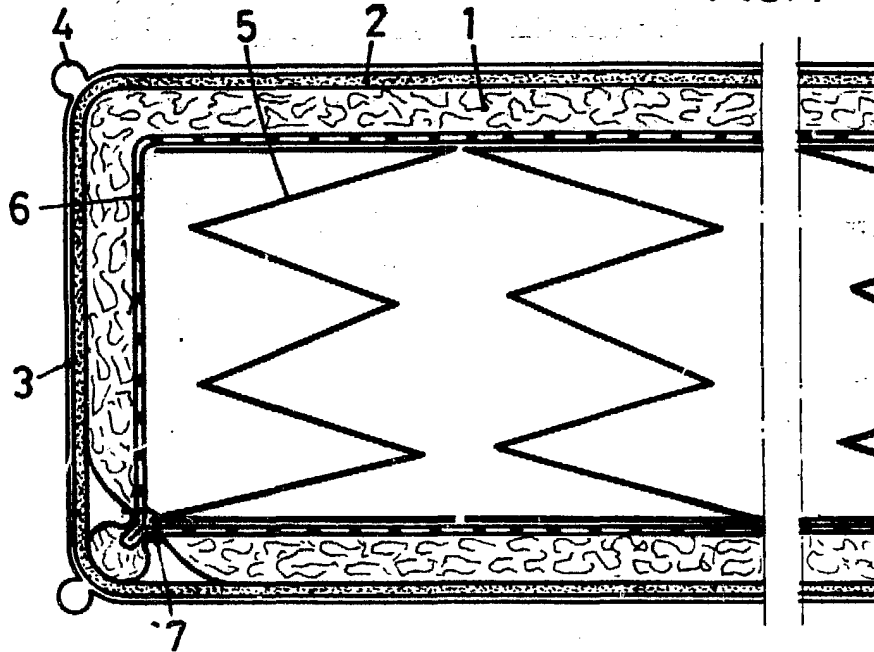
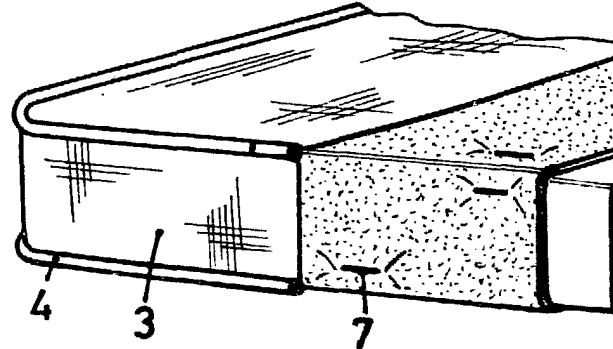

FIG. 2



ESCALA VARIABLE

FIG. 1

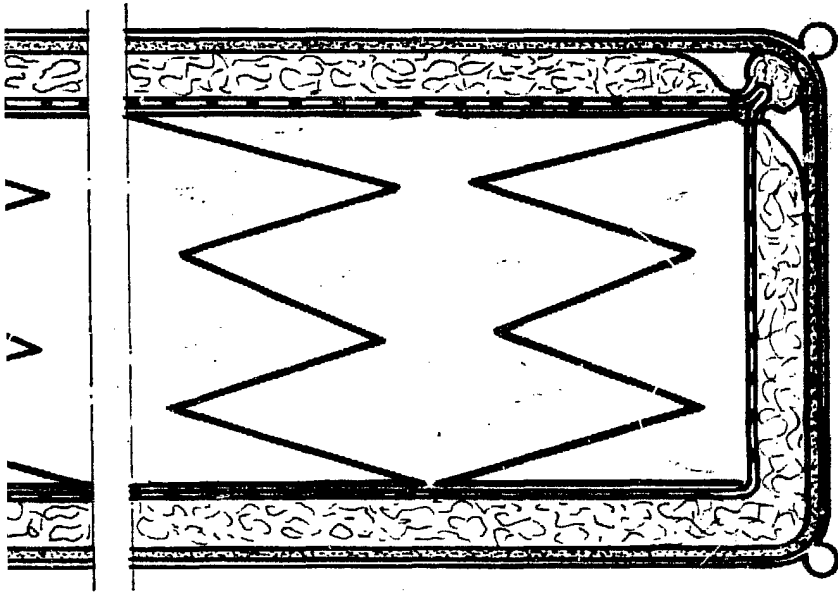
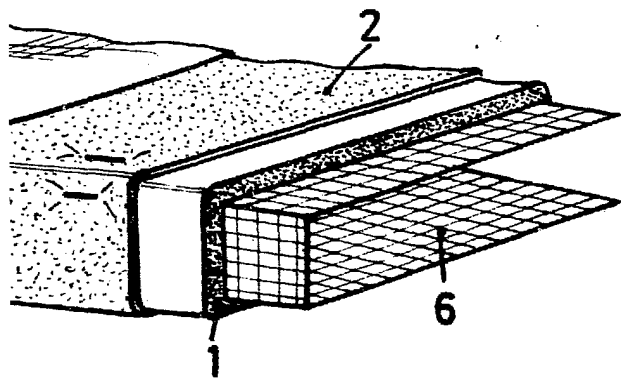

FIG. 2



BARCELONA, 30 ABR. 1982
P.A.

ALFONSO DURÁN

p. p/

Fdo.: Luis A. Durán Moya