



ESPAÑA

19 ES 21 22	NUMERO <b>265193</b>	10 Y
	FECHA DE PRESENTACION <b>14 MAYO 1982</b>	

MODELO DE UTILIDAD

1 DIC. 1982

30 PRIORIDADES:	31 NUMERO	32 FECHA	33 PAIS
-----------------	-----------	----------	---------

47 FECHA DE PUBLICIDAD	51 CLASIFICACION INTERNACIONAL <b>A01K 39/02</b>
------------------------	---

54 TITULO DE LA INVENCIÓN <b>"BEBEDERO PERFECCIONADO PARA AVICULTURA"</b>	
--	--

71 SOLICITANTE (S) <b>D<sup>a</sup> MARIA DE LAS NIEVES GRACIA CIGANDA</b>	
---	--

DOMICILIO DEL SOLICITANTE <b>BARCELONA, Diputación 227</b>	
---	--

72 INVENTOR (ES)	
------------------	--

73 TITULAR (ES)	
-----------------	--

74 REPRESENTANTE <b>D. MANUEL DE RAFAEL GARCIA</b>	
---	--

El presente modelo de utilidad se refiere a un bebedero perfeccionado para avicultura.

El bebedero en cuestión resuelve los  
5 problemas que han venido presentando los bebederos conocidos, de forma que, con ventaja sobre ellos, presenta medios simplificados y totalmente seguros que interrumpen el suministro de agua al mismo cuando se descuelga y se apoya sobre una superficie,  
10 permite el colgado y el descolgado del correspondiente cable sin necesidad de cortarlo ni desmontarlo, comprende un dispositivo con el que el tubo de alimentación de agua se acopla con absoluta seguridad al bebedero, está provisto de un filtro  
15 mediante el que se obtiene un mejor filtrado del agua que se alimenta al bebedero y en la zona superior del bebedero se han reducido notablemente las dimensiones con lo que se ha conseguido una disminución de peso. Además,  
20 el conjunto comprende un contrapeso constituido por un depósito rígido cerrado, lo que elimina el inconveniente de los bebederos tradicionales en los que el contrapeso consiste en un recipiente superiormente abierto y lleno de agua que se  
25 derrama, o en una bolsa con agua, que se rompe, u otros medios con los que se presenta derrame de agua.

En consecuencia, el bebedero se caracteriza porque superiormente presenta un apéndice en gancho para la suspensión amovible, saliente lateralmente de una caperuza provista de una boquilla superior axial alrededor de la cual se ensarta el tubo de alimentación de agua que se inmoviliza mediante una tuerca aplicada a la boquilla. La citada caperuza va acoplada a rosca alrededor de la boca de un tubo vertical de paso del agua hacia el cuerpo inferior del bebedero, en cuya boca del tubo se aloja un filtro cilíndrico enrejillado con- tenido en un casquillo provisto de unos nervios periféricos longitudinales poseedores de sendos salientes superiores interpuestos entre el borde de la boca del tubo y un escalón interior de la caperuza para la retención del casquillo que presenta unas ventanillas entre los nervios para el paso del agua.

El bebedero se caracteriza asimismo porque sobre el tubo vertical va ensartado desplazable un casquillo cónico poseedor de un faldón roscado alrededor del cuello del cuerpo del bebedero y provisto de unas aletas periféricas troqueladas poseedoras de rosca interior para acoplamiento a dicho cuello y de rosca exterior para una tuerca que asegura la sujeción del casquillo al cuello. Dicho tubo

vertical del bebedero en su extremo inferior  
presenta acoplada a rosca una pieza anular  
que determina una prolongación tubular dirigida  
hacia el interior y de menor diámetro que el  
5 tubo, en la que está guiado un vástago que  
por el extremo inferior está solicitado elás-  
ticamente contra el fondo del cuello y en el  
extremo superior presenta una cabeza elástica  
que, por la acción de retorno de un muelle de  
10 extensión ensartado sobre el tubo entre un es-  
calón interno superior del casquillo y el borde  
externo superior de la pieza inferior acoplada  
al tubo, se separa del borde superior de la  
citada prolongación tubular de dicha pieza para  
15 permitir el paso del agua por espacios definidos  
por unos nervios longitudinales del vástago  
entre el mismo y la referida prolongación tubular  
con el fin de dejar salir el agua hacia el cuerpo  
del bebedero entre el borde inferior de la  
20 mencionada pieza y la zona inferior del vástago  
donde se ha previsto una junta anular contra  
la que, cuando el bebedero descansa sobre una  
superficie de apoyo, se aplica el borde inferior  
de la pieza acoplada inferiormente al tubo para  
25 cerrar el paso del agua.

Según otra característica, el bebedero  
comprende un contrapeso que consiste en un alojamiento  
de contorno circular contenido inferiormente en

el cuerpo del bebedero y provisto de un reborde periférico circundante encajado en unas ranuras de retención previstas en aletas salientes de la cara interna de dicho cuerpo, cuyo depósito presenta dos o más depresiones opuestas de refuerzo distribuidas regularmente y determinantes de una cámara anular, y está dotado de una toma de agua radial de llenado provista de un tapón.

10 Con el fin de facilitar la explicación, se acompaña a la presente memoria descriptiva ... dos láminas de dibujos en las que se ha representado un caso práctico de realización el cual se cita solo a título de ejemplo no limitativo del alcance del presente modelo de utilidad.

15 En dichos dibujos:

La figura 1 es una vista en alzado semiseccionado del bebedero, convencionalmente cortado por una zona intermedia.

20 La figura 2 es una vista en sección a mayor escala del filtro considerada por la línea II de la figura 1.

La figura 3 es otra vista en sección ampliada del vástago de válvula, considerada por la línea III de la figura 1.

La figura 4 es un detalle en planta de la zona de llenado del depósito de contrapeso.

La figura 5 corresponde a un detalle en sección alzada de dicho contrapeso.

Como se ilustra, el bebedero para

avicultura que se describe presenta superiormente un apéndice en gancho -1- que permite colgar y descolgar el bebedero del correspondiente gancho -2-, cable o equivalente previsto en el lugar de empleo del bebedero, cuyo apéndice en gancho -1- sobresale lateralmente de una caperuza -3- aplicada a rosca al exterior de la boca de un tubo -4- vertical cuya caperuza -3- está provista de una boquilla superior axial -5- cónica y a la que es empalmable el tubo de alimentación de agua al bebedero, que se inmoviliza sobre dicha boquilla -5- con ayuda de una tuerca (no ilustrada) aplicada sobre un tramo exterior roscado -5a- de la boquilla. En la boca del tubo -4- se aloja un filtro cilíndrico enrejillado contenido en un casquillo -6- (Figs. 1 y 2) provisto de unos nervios periféricos longitudinales -7- que se hallan separados de la cara interna de la boca del tubo -4- y son poseedores de respectivos salientes superiores radiales -8- que quedan interpuestos entre el borde de la boca del tubo -4- y un escalón interior -3a- de la caperuza -3-, de manera que el casquillo -6- con el filtro en su interior resulta adecuadamente retenido en la boca del tubo -4- y cubierto por la caperuza -3-, cuyo casquillo se apoya inferiormente en un escalón -4a- del tubo -4- y presenta entre los



ensartado un muelle de compresión -21-  
aplicado entre un escalón interno superior  
-10b- del casquillo -3- y un reborde peri-  
férico inferior formado en cicho tubo por  
5 la pieza -16- que con su cambio de posición  
permitido por su acoplamiento a rosca sirve  
para regular la presión del muelle -21- que  
tiende a separar la cabeza elástica -19- del  
borde superior de la prolongación tubular  
10 -17- para permitir el paso del agua por espacios  
que unos nervios longitudinales -22- del vástago  
-18- definen entre el mismo y la cara interna  
de la prolongación tubular -17-. En dicha po-  
sición de la cabeza elástica -19-, el agua  
15 sale por entre el borde inferior de la prolon-  
gación tubular -17- y la junta -20- que es  
mantenida separada por un resorte -23- ensartado  
sobre el vástago -18- e interpuesto entre  
dicha junta y un escalón interior de la pro-  
20 longación tubular -17-, cuyo resorte -23- aplica  
el extremo del vástago -18- contra el fondo  
del cuello -11- que presenta unas aberturas  
-24- a través de las cuales el agua pasa a las  
canales exteriores -25- del cuerpo -12- del  
25 bebedor para llegar por ellas hasta la cavidad  
anular -13-. A medida que el agua -A- va ocupando  
la cavidad -13-, su peso provoca el descenso  
del cuerpo -12- con el consiguiente desplazamiento

del casquillo -10- sobre el tubo -4- contra la fuerza del muelle -21- hasta que la cabeza elástica -19- del vástago -18- se aplica contra el borde superior de la prolongación tubular -17- y se cierra el paso del agua en el momento en que la misma llena la cavidad anular -13-. Como es evidente, a medida que las aves consumen el agua -A- de la cavidad -13-, el muelle -21- se recupera y obliga al cuerpo -12- a ascender con el ascenso conjunto del vástago -18-, cuya cabeza -19- se separa del borde superior de la prolongación tubular -17- para dejar pasar el agua. Cuando se descuelga el bebedero, y se deja descansar sobre una superficie de apoyo, el tubo -4- desciende hasta que el borde inferior de la pieza -16- se aplica contra la junta -20-, interrumpiendo el paso de agua a la cavidad -13-.

En el interior del cuerpo -12- va alojado un contrapeso que coadyuva a la estabilidad del bebedero y consiste en un depósito -26- de contorno circular que presenta dos depresiones centrales -27- que refuerzan sus paredes superior e inferior y determinan en el depósito una cámara anular. Dicho depósito presenta una toma de agua -28- provista de rosca exterior para recibir un tapón roscado y comprende un nervio periférico circundante -29- que encaja en unas ranuras de retención -30- previstas en unas aletas

-31- salientes interiormente en el cuerpo -12-.

El modelo, dentro de su esencialidad, puede ser llevado a la práctica en otras formas de realización que difieran solo en detalle de la indicada únicamente a título de ejemplo a las cuales alcanzará igualmente la protección que se recaba. Podrá, pues, fabricarse este bebedero en cualquier forma y tamaño, con los medios y materiales más adecuados y los accesorios más convenientes, por quedar todo ello comprendido en el espíritu de las siguientes reivindicaciones.

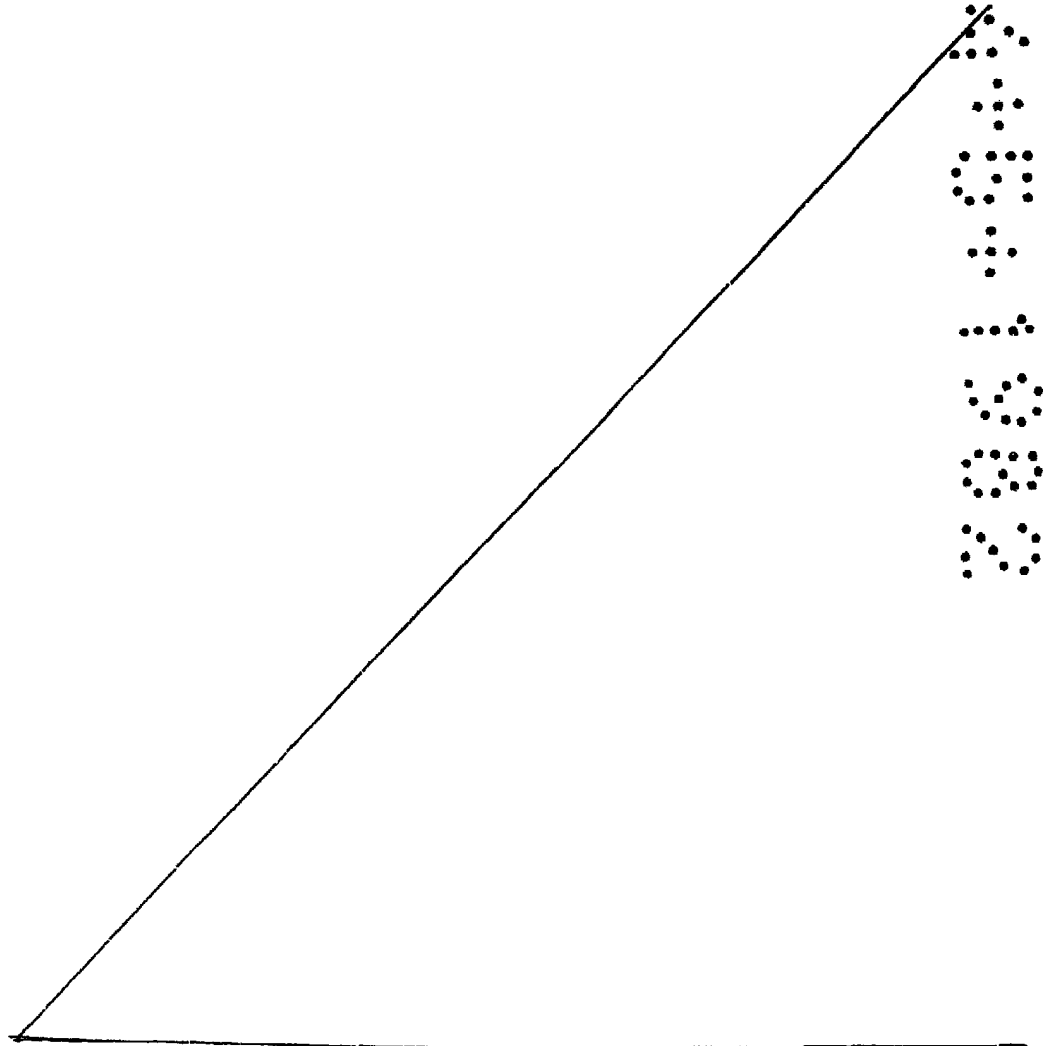

REIVINDICACIONES

Se reivindica como objeto del presente modelo de utilidad:

1.- Bebedero perfeccionado para avicultura, caracterizado porque comprende superiormente un apéndice en gancho para la suspensión amovible del conjunto, saliente lateralmente de una caperuza provista de una boquilla superior axial destinada al empalme del tubo de alimentación de agua que se ensarta alrededor de dicha boquilla la cual presenta rosca exterior para la aplicación de una tuerca de inmovilización del tubo, cuya caperuza va enroscada alrededor de la boca de un tubo vertical de paso del agua hacia el cuerpo inferior del bebedero, estando alojado en dicha boca un filtro cilíndrico enrejillado contenido en un casquillo provisto de unos nervios periféricos longitudinales poseedores de sendos salientes superiores interpuestos entre el borde de la boca del tubo y un escalón interior de la caperuza para la retención del casquillo que presenta unas ventanillas longitudinales entre los nervios para el paso del agua.

2.- Bebedero perfeccionado para avicultura, según la reivindicación 1, caracterizado porque sobre el tubo vertical va ensartado en disposición libremente desplazable un casquillo cónico que presenta un faldón que va acoplado a rosca alrededor del cuello

del cuerpo del bebedero, cuyo faldón está  
dotado de unas aletas periféricas troqueladas  
provistas de rosca interior para aplicación  
a dicho cuello y de rosca exterior para  
5 recibir una tuerca que asegura la sujeción  
del casquillo al cuello, estando acoplada a  
rosca al extremo inferior del tubo una pieza anular  
que determina una prolongación tubular dirigida  
hacia el interior y de menor diámetro que el  
10 tubo, en cuya prolongación tubular está  
guiado un vástago de válvula que por su  
extremo inferior está sollicitado elástica-  
mente contra el fondo del cuello y en su ex-  
tremo superior presenta una cabeza elástica  
15 que por la acción de retorno de un muelle de  
extensión ensartado sobre el tubo y aplicado  
con posibilidad de regulación de su presión  
entre un escalón interno superior del casquillo  
y el externo superior de la pieza acoplada  
20 inferiormente al tubo se separa del borde  
superior de la citada prolongación tubular  
para permitir el paso del agua por espacios  
definidos por unos nervios longitudinales  
del vástago entre el mismo y la prolongación  
25 tubular con el fin de dejar salir el agua hacia  
el exterior del cuerpo del bebedero entre la  
pieza del extremo inferior del tubo y una  
junta prevista inferiormente en el vástago

y contra la que, cuando el cuerpo del bebedero descansa en una superficie de apoyo, se aplica el borde inferior de la pieza acoplada inferiormente al tubo para cerrar el paso del agua.

5                   3.- Bebedero perfeccionado para avicultura, según la reivindicación 1, caracterizado porque comprende un depósito de contrapeso que consiste en un alojamiento de contorno circular contenido inferiormente en el cuerpo del bebedero  
10 y provisto de un reborde periférico circundante que encaja en unas ranuras de retención previstas en unas aletas salientes de la cara interna del citado cuerpo, cuyo depósito presenta al menos dos depresiones opuestas de refuerzo y está dotado  
15 de un orificio radial de llenado que recibe un tapón.

4.- BEBEDERO PERFECCIONADO PARA AVICULTURA.

Consta la presente memoria descriptiva de trece páginas mecanografiadas y dos láminas de dibujos.

Madrid, a **14 MAYO 1982**

M<sup>a</sup> DE LAS NIEVES GRACIA CIGANDA

p.a.  
~~MANUEL DE RAFAEL~~  
*Manuel de Rafael*

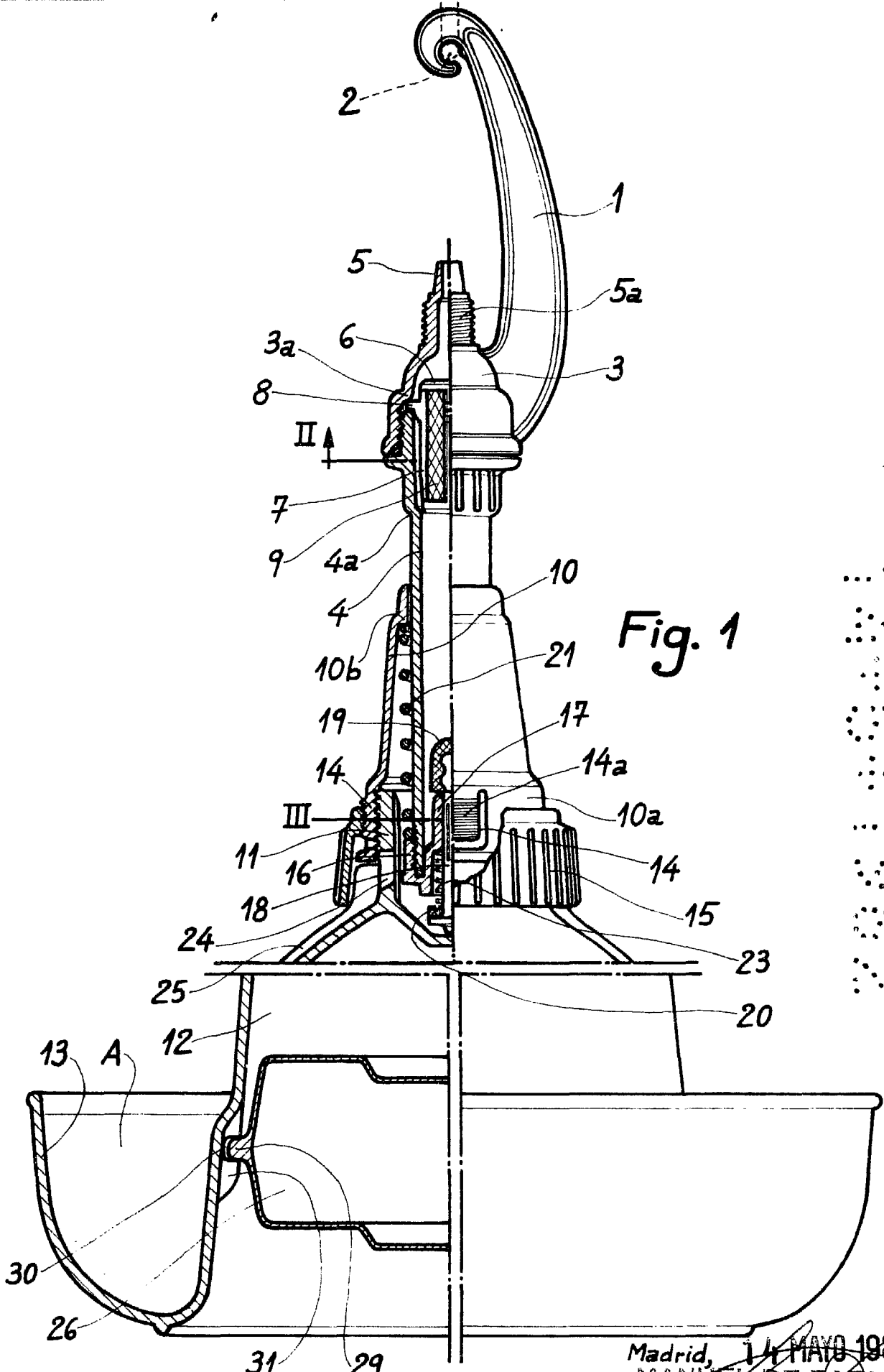

Fig. 1

Escala variable.

Madrid, 14 MAYO 1982  
MANUEL DE RAFAEL  
D. P. *[Signature]*

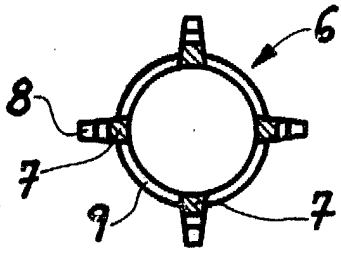

Fig. 2

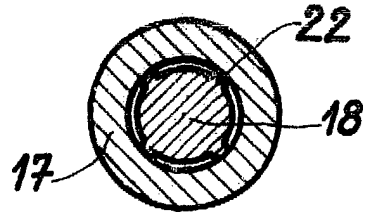

Fig. 3

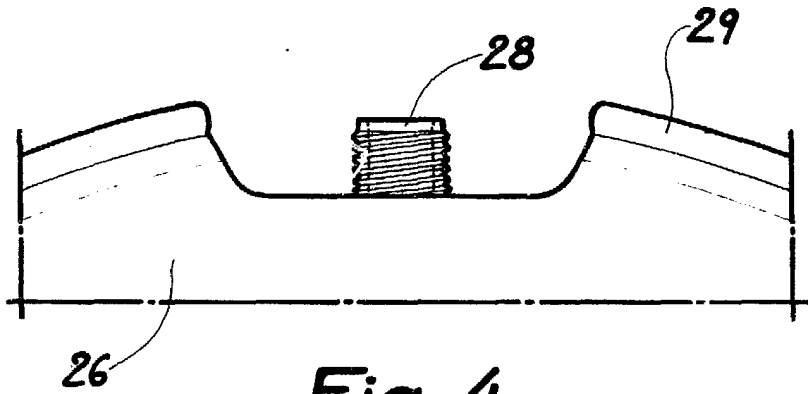

Fig. 4

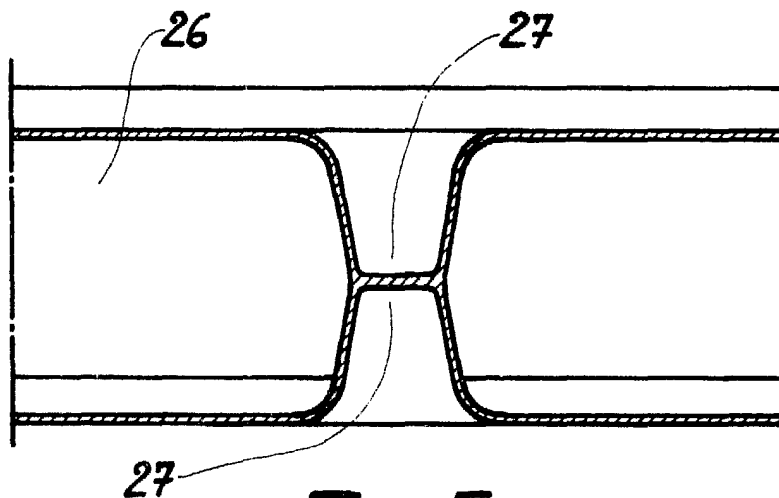

Fig. 5

Escala variable.

Madrid, 14 MAYO 1982  
MANUEL DE RAFAEL  
D P