



ESPAÑA

10 ES	11 NUMERO 265.174	10 Y
	22 FECHA DE PRESENTACION 14.5.1982	

MODELO DE UTILIDAD

11 DIC. 1982

30 PRIORIDADES: 31 NUMERO	32 FECHA	33 PAIS
------------------------------	----------	---------

47 FECHA DE PUBLICIDAD	51 CLASIFICACION INTERNACIONAL A23G3/32
------------------------	--

54 TITULO DE LA INVENCIÓN "UN CAMELO MUSICAL CON PALITO"

71 SOLICITANTE (S) ENRIQUE BERNAT FONTLLADOSA
--

DOMICILIO DEL SOLICITANTE C/ París, 184, Barcelona

72 INVENTOR (ES)

73 TITULAR (ES)

74 REPRESENTANTE D. ALFONSO DIEZ DE RIVERA (MOD.-5576)

CCF.

1 El presente invento se refiere a un caramelo musical provisto de un palito de asidero, mediante el cual se puede hacer además que el caramelo emita diversas notas musicales.

5 El caramelo está moldeado de manera que presenta un ánima longitudinal y un orificio lateral, situado cerca de su extremo de aplicación a la boca, que comunica el ánima interior con el exterior, de acuerdo con la construcción de los silbatos usuales. La característica esencial de dicho caramelo consiste en el hecho de que el asidero para el mismo está constituido por un tubo empotrado dentro de dicha
10 ánima longitudinal, en el cual se introduce ajustadamente un vástago cilíndrico con un engrosamiento en su extremo libre para su manipulación, de manera que dicho vástago se --
15 hace deslizar dentro del tubo en uno y otro sentido para originar distintas notas musicales al tiempo que se sopla por el extremo opuesto.

A continuación se describirá una realización ilustrativa y no limitativa del objeto del invento haciendo referencia a los dibujos que se acompañan, en los cuales:

20 La figura 1 es una vista de la parte delantera superior del caramelo;

La figura 2 es una vista en sección longitudinal tomada por un plano que pasa por el centro del orificio de salida de aire;

25 La figura 3 es una vista trasera del caramelo; y

La figura 4 es una vista tomada por el extremo de aplicación a la boca.

Como se muestra en los dibujos, el caramelo 1 está
30 moldeado a partir de una masa dulce usual en forma alargada,

1 / * que presenta un ánima cilíndrica longitudinal 2 que se extre
cha en el extremo formando una entrada 3 para el aire, cerca
de la cual está prevista una abertura de salida 4, estando,
por lo tanto, constituido a la manera de un silbato usual.

5 En el extremo opuesto a la entrada del caramelo -
está previsto un tubo cilíndrico 5 que está empotrado en la
propia masa del artículo, dentro del ánima 2 del mismo, so-
bresaliendo aproximadamente en su mitad para constituir un
asidero de manipulación del caramelo. Dentro de dicho tubo
10 5 está introducido un vástago 6 que tiene en su extremo inte
rior un engrosamiento 7 en forma de disco de diámetro corres
pondiente al diámetro interior del tubo 5, de manera que se
puede deslizar longitudinalmente dentro de dicho tubo forman
do un cierre hermético, teniendo el extremo libre del vástago
15 go 6 un engrosamiento 8 para la manipulación del mismo y --
que constituye al propio tiempo un tope para limitar la --
introducción del vástago.

Es evidente que al producirse el sonido mediante
el aire introducido por la abertura 2 y al hacer deslizar
20 el vástago 6 dentro del tubo 5 en uno u otro sentido se modi
fica la longitud del ánima 2 y, por lo tanto, la longitud
del tubo acústico que origina el sonido, produciéndose de
este modo distintas notas musicales.

Para evitar que el vástago sea extraído inadverti
25 damente, el extremo exterior del tubo 5 tiene un pequeño re
borde o pestaña dirigida hacia dentro, detrás de la cual se
aplica el disco 7 para limitar dicho recorrido de extracción.

Aunque se ha descrito y representado una realiza
ción del invento, es evidente que pueden introducirse en -
30 ella modificaciones comprendidas dentro del alcance del mis

1 -mo, no debiendo considerarse limitado éste a dicha realiza-
ción, sino únicamente al contenido de las reivindicaciones
siguientes:

5

10

15

20

25

30



REIVINDICACIONES

Los puntos que como característica de novedad se presentan para que sean objeto de esta solicitud de Modelo de Utilidad en España, por VEINTE años, son los que se recogen en las reivindicaciones siguientes:

1ª.- Un caramelo musical con palito, caracterizado porque el palito de asidero está constituido por un tubo sujeto de manera fija en un ánima longitudinal del caramelo que termina por el extremo opuesto con la forma de un silbato, estando introducido ajustadamente en dicho tubo - un vástago cilíndrico con un engrosamiento en su extremo libre que sirve para impulsar el mismo haciéndolo deslizar dentro del tubo en uno y otro sentido para originar distintas notas musicales al tiempo que se sopla por el extremo opuesto del caramelo.

2ª.- Un caramelo según la reivindicación 1ª, caracterizado porque el vástago tiene un diámetro menor que el tubo y presenta, cerca de su extremo interior, un ensanchamiento en forma de disco o aleta anular cuyo borde se ajusta herméticamente al ánima del tubo, teniendo éste, cerca de su extremo exterior un estrechamiento con el que establece contacto dicho disco para limitar el recorrido hacia fuera del vástago, evitando la extracción inadvertida del mismo.

3ª.- "UN CAMELO MUSICAL CON PALITO".

Tal y como se ha descrito en la Memoria que antecede, representado en los dibujos que se acompañan y para

1 los fines que se han especificado.

Esta Memoria consta de cinco hojas escritas a máquina por una sola cara.

03 JUN 1962

Madrid,

P.A.

Alfonso Díez de Rivera
Por Poder

5

10

15

20

25

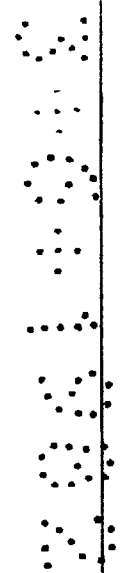

Fig. 1

Fig. 2

Fig. 3

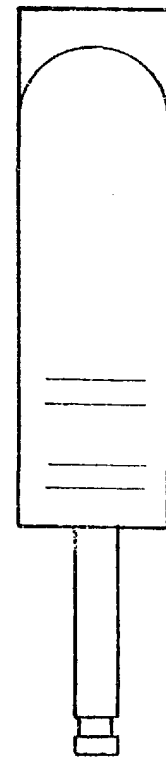
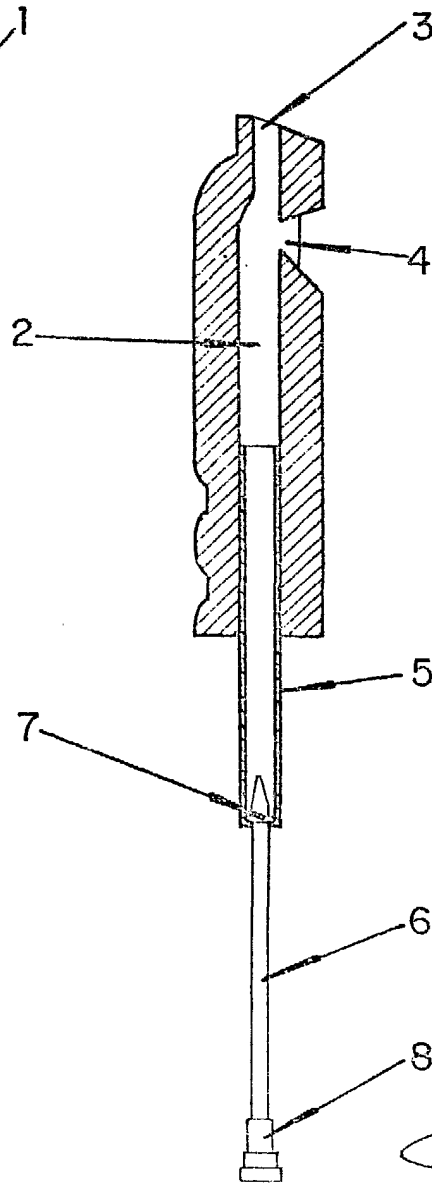
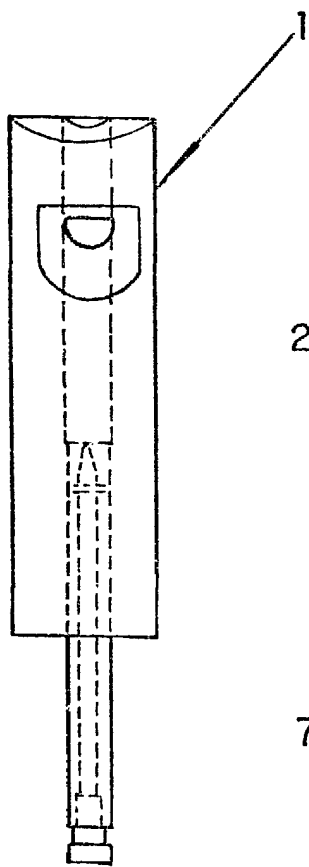
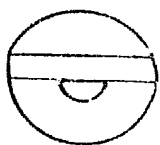

Fig. 4



Alfonso Díez de Rivera
Por Poder