



ESPAÑA

(18) ES (11) (21) (22)	NUMERO <b>265157</b>	(19) Y
	FECHA DE PRESENTACION <b>13 MAYO 1982</b>	

MODELO DE UTILIDAD

1 DIC. 1982

(30) PRIORIDADES:	(31) NUMERO	(32) FECHA	(33) PAIS
-------------------	-------------	------------	-----------

(47) FECHA DE PUBLICIDAD	(51) CLASIFICACION INTERNACIONAL <b>B65D 85/00</b>
--------------------------	---

(64) TITULO DE LA INVENCIÓN

"ENVASE PERFECCIONADO PARA PRODUCTOS ALIMENTICIOS"

(71) SOLICITANTE (S)

ENVASES DEL VALLES, S.A.

DOMICILIO DEL SOLICITANTE

Poligono Industrial Mateu, s/n. LLINAS DEL VALLES (Barcelona)

(72) INVENTOR (ES)

(73) TITULAR (ES)

ENVASES DEL VALLES, S.A.

(74) REPRESENTANTE

Da. Ma. LUISA ISERN CUYAS, Agente Oficial Propiedad Industrial

MEMORIA DESCRIPTIVA

El presente modelo de utilidad se refiere a un envase perfeccionado para productos alimenticios.

Mas concretamente, en la invención se ha ideado un envase del tipo constituido en material moldeado y que comprende dos departamentos para sendos productos -- que se mantienen independientes hasta el momento del desprecintado, en cuyo momento ambos productos pueden ser mezclados en el propio envase para su consumo.

El envase motivo de la invención se caracteriza por presentar una forma de cubeta, cuyo fondo configura una cavidad a modo de vaso, localizada preferentemente en el centro del recipiente principal.

Ambas embocaduras, del envase principal y del vaso, quedan enrasadas para su cierre a partir de una lámina de precinto común.

Con el fin de facilitar la explicación, se acompaña a la presente memoria descriptiva de una lámina de dibujos en la que se ha representado un caso de realización que se cita a título de ejemplo.

En los dibujos:

La figura 1, corresponde a una sección diametral del envase, según el modelo.

La figura 2, es una vista en perspectiva del envase.

Haciendo referencia a las figuras, se aprecia en su realización un envase moldeado, designado en general por -1-, cuyo fondo configura unreceptáculo -2-, en forma de vaso de paredes emergentes.

5 Según lo descrito, el envase -1- constituye una cavidad -3- para un tipo de producto, cuya cavidad -3- circunda al receptáculo -2-, destinado para otro tipo de producto.

10 Ambas cavidades -2- y -3-, se cierran y precin-  
tan con una tapa laminar común -4-.

El modelo, dentro de su esencialidad puede ser llevado a la práctica en otras formas de realización que difieran en detalle de la indicada a título de ejemplo en la descripción y a las cuales alcanzará igualmente la protección que se recaba. Podrá pues, construirse en cualquier forma y tamaño, con los materiales más adecuados por quedar todo ello comprendido en el espíritu de las reivindicaciones.

= . =

20

N O T A

Descrito el objeto del presente invento, se declaran como nuevas y no divulgadas en España las siguientes reivindicaciones:

25

1.- Envase perfeccionado para productos alimen

5 ticios, del tipo constituido por un cuerpo monopieza de material moldeado y que comprende un departamento independiente e incorporado en el envase principal, caracterizado esencialmente porque el fondo del envase principal configura un vaso emergente cuya boca queda enrasada con la enbocadura del envase principal; porque entre la pared lateral externa de dicho vaso y la pared lateral interna del envase principal, se constituye otra cavidad independiente, destinada para contener otro tipo de producto que el contenido en el receptáculo en forma de vaso; y porque 10 ambos receptáculos, vaso y cavidad circundante, se cierran con una lámina común de precinto. ....

2.- Envase perfeccionado para productos alimenticios. ....

15 Según se describe y reivindica en la presente memoria descriptiva que consta de 4 hojas foliadas y escritas a máquina por una sola cara. ....

Madrid, a

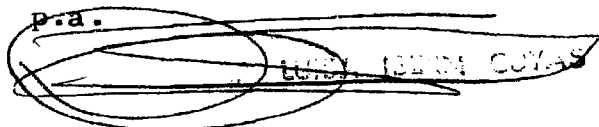
P.a.  LUIS JERÓN COYAS

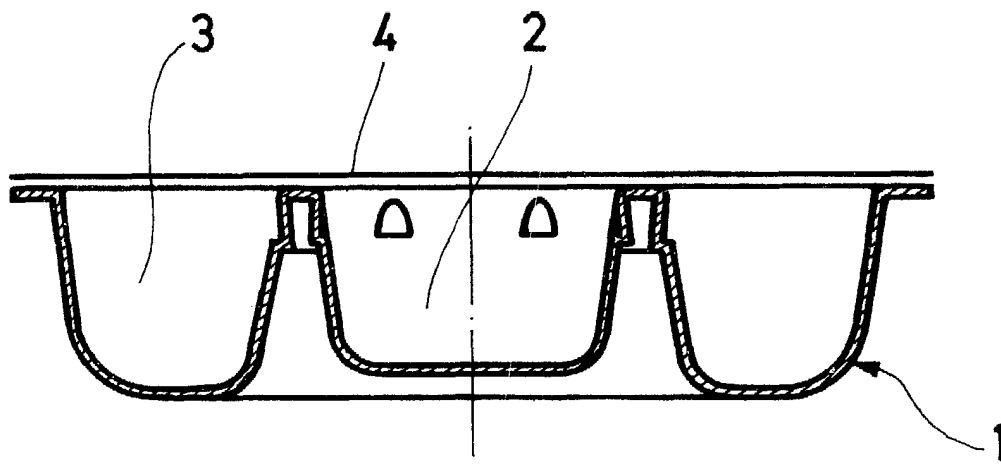

FIG. 1

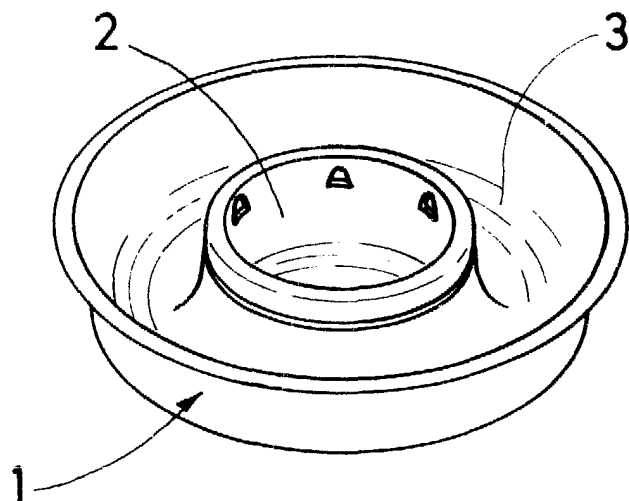

FIG. 2

Madrid, a 17 de Mayo de 1962  
p. a.  
M. LUCAS LÓPEZ CUYAS