



ESPAÑA

19 ES	11	NUMERO	10 Y
	21	265053	
	22	FECHA DE PRESENTACION	

MODELO DE UTILIDAD

DIC. 1992

30 PRIORIDADES:	31 NUMERO	32 FECHA	33 PAIS
-----------------	-----------	----------	---------

47 FECHA DE PUBLICIDAD	51 CLASIFICACION INTERNACIONAL B43K 7/00
------------------------	---

54 TITULO DE LA INVENCION

"SOBREMESA PARA INSTRUMENTO DE ESCRITURA."

71 SOLICITANTE (S)

D. EDUARDO SANCHEZ MULITERNO.

DOMICILIO DEL SOLICITANTE

ALBACETE.-Poligono Industrial Campollano, C/A, nº 2

72 INVENTOR (ES)

73 TITULAR (ES)

74 REPRESENTANTE

D. ANGEL LUIS DE LA HERRAN Y DE LAS POZAS.

El presente Modelo de Utilidad se refiere a un elemento de sobremesa para instrumento de escritura con cuerpo en bajo relieve componiendo un elemento de adorno y con intención evocativa en alegoria y porta-mensaje.

5.- Un elemento de escritorio resulta enormemente visible y ornamental por cuanto se dispone encima de una mesa y sirve de recordatorio siempre que se haga cualquier cosa de escritura y, por ello, muy buscado para cualquier tipo de regalo que conmemore determinada fecha o suceso que pueda ser materializada para su recuerdo.

10.- Con el fin de comprender mejor el alcance de la presente invención vamos a describirla sobre los dibujos adjuntos en los que se ha materializado un ejemplo preferido dado sin caracter limitativo.

15.- En los dibujos:
la fig. 1 muestra una vista perspectiva superior de la sobremesa según la invención, y
la fig. 2 muestra un alzado lateral de la sobremesa con elemento de escritura colocado.

20.- En los dibujos se ha representado por 1 al elemento

de escritura encajado en el alojamiento dispuesto en la propia sobremesa 2 planificada con la cara superior en pendiente ligeramente inclinada hacia el usuario, de forma que presente su plano a la vista para mostrar la figura evocativa labrada en bajorrelieve que recuerda el suceso y en cuya ladera terminal se labra un canal 3 , transversal a media caña para sostén de lápices o bolígrafos en uso y seguido de una zona alisada 4 en la cual se labra una leyenda cualquiera evocativa o alusiva al suceso o fecha.

5.-

10.-

Dentro de la esencialidad de la invención caben variantes de detalle, asimismo protegidas y así podrá ser cualquiera el volumen y la forma de la sobremesa, así como el ángulo de pendiente adoptado, cualquiera el bajorrelieve elegido y que se corresponderá con el suceso conmemorado, cualquiera la posición y tamaño del cual y de la meseta inferior y, desde luego, cualquiera las dimensiones y materias en que se realice.

15.-



N O T A

Hecha la descripción del presente invento se hace constar que lo que se declara como no practicado ni divulgado en España comprende las siguientes:

5.-

R E I V I N D I C A C I O N E S

- 1.- Sobremesa para instrumento de escritura a r a c -
t e r i z a d o por el hecho de constar de un bloque vo-
lumetrico de material sólido de perimetro labrado en for-
ma acoplada a un bajorrelieve tallado en la cara superior
del bloque dispuesta en pendiente hacia el usuario, faci-
litando la perspectiva y en cuya misma cara se disponen
los alojamientos apropiados para los instrumentos de es-
critura necesarios, así como un canal transversal a media
caña y una meseta al pié para poder labrar cualquier -
tipo de mensaje o recordatorio.

15.-

2.- "SOBREMESA PARA INSTRUMENTO DE ESCRITURA"

Según se describe y reivindica en la presente -
Memoria descriptiva que consta de cinco hojas foliadas

y mecanografiadas por una sola cara y de una lámina
de dibujos.

Madrid, a

10 MAYO 1982

EL AGENTE OFICIAL.

A. L. DELAHERAN Y DE LAS POZAS

LIQUIDADO

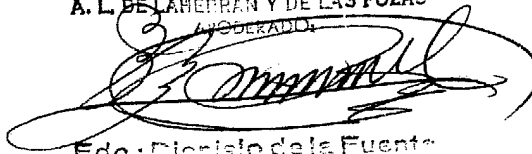

Fdo: Dionisio de la Fuente



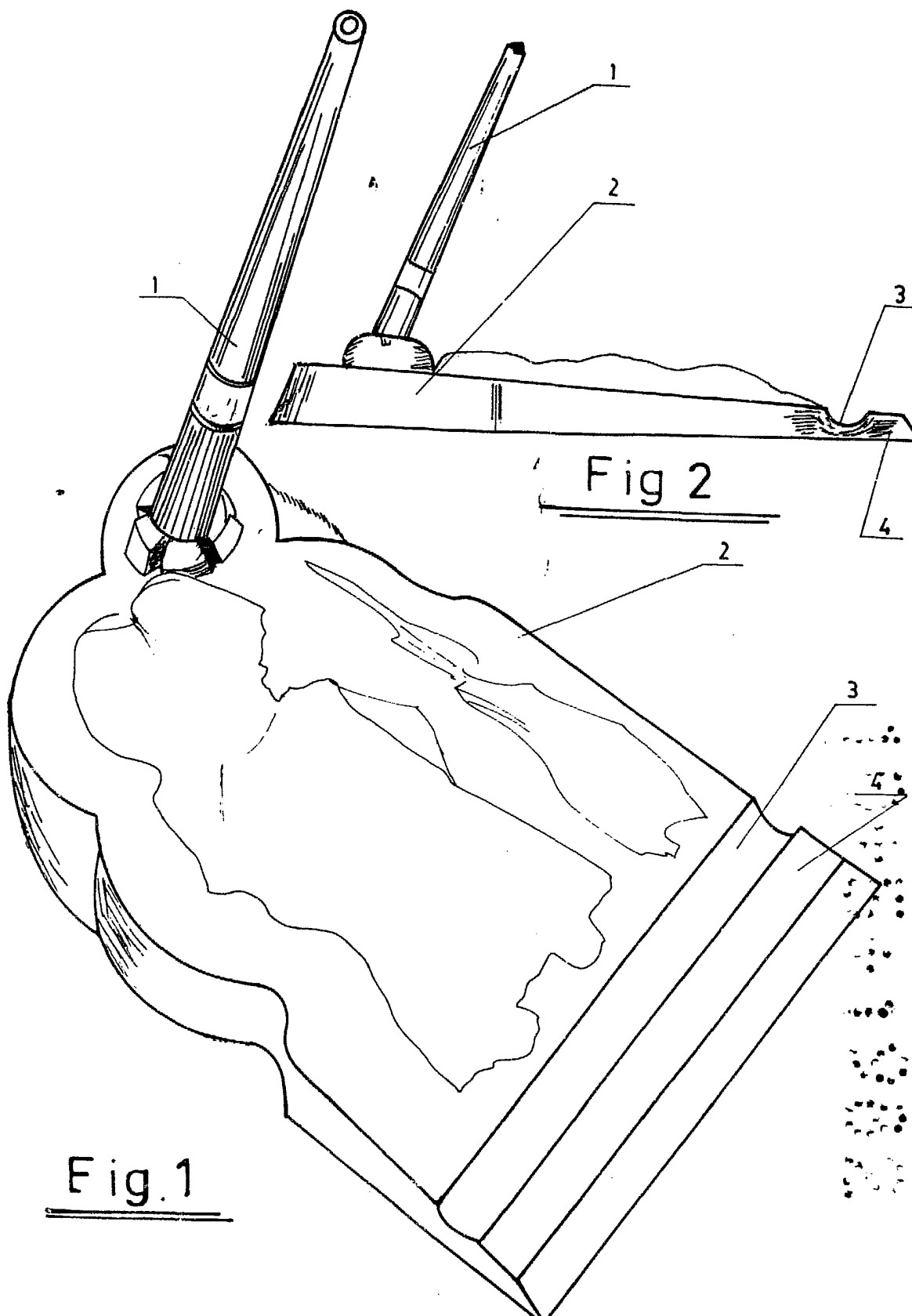

Fig.1

Madrid a 10 MAYO 1982

A. L. DE LA BERRA Y DE LAS POZAS

Fco.: D. ESCALA VARIABLE