



ESPAÑA

19 ES	21 20	NUMERO 264953	20 Y
52	FECHA DE PRESENTACION 5 MAYO 1982		

MODELO DE UTILIDAD

16 NOV. 1982

50 PRIORIDADES:	52 FECHA	53 PAIS
51 NUMERO		

47 FECHA DE PUBLICIDAD	61 CLASIFICACION INTERNACIONAL A63F 9/00
------------------------	--

54 TITULO DE LA INVENCIÓN	
JUGUETE DIDACTICO	

71 SOLICITANTE (S)	
D. José Calderón García	

DOMICILIO DEL SOLICITANTE	
COBRECES (Santander)	

72 INVENTOR (ES)	
------------------	--

73 TITULAR (ES)	
-----------------	--

74 REPRESENTANTE	FRANCISCO JAVIER PLAZA 281 X
------------------	-------------------------------------

1 Este modelo de utilidad, se refiere a un juguete didáctico, el cual está especialmente diseñado para ser utilizado en las distintas etapas de enseñanza, tanto en párvulos como en EGB, desde el primero hasta el cuarto curso, ya que según las distintas etapas, se va aplicando de forma que en las primeras se realizan las operaciones como un juego y en las últimas se llegan hasta realizar operaciones con decimales.

5 Así, en párvulos, se irán conociendo las cifras del uno al cero, al mismo tiempo que se juega. En primero, aprenderán, al mismo tiempo que juegan, a leer y escribir cantidades y hacer sumas elementales, en segundo y tercero, ya se aprenderán a leer y escribir todas las cantidades y en pocos días se llega a comprender la mecánica de la suma y de la resta, y por último, para tercero y cuarto, el juguete tendrá ya también los decimales y aprenderán rápidamente a entenderlos, sumándolos y restándolos.

10 Lo más importante es que tomando el manejo del juguete como un juego y que por tanto admite competiciones, se realizarán operaciones como si de tal juego se tratase.

15 Las adjuntas hojas de dibujos, nos muestran un ejemplo práctico de realización, aplicable a las distintas etapas anteriormente señaladas.

20 La figura 1 representa un disco con las divisiones correspondientes a la numeración.

25 La figura 2 es una vista frontal y en perfil del tablero posterior.

1 La figura 3 nos muestra el soporte intermedio.

La figura 4 muestra el juguete semimontado.

La figura 5 muestra el tablero anterior.

La figura 6 muestra el juguete montado.

5 Y la figura 7 muestra un juguete constituido por varios
cuerpos.

Haciendo referencia a las figuras indicadas, tenemos que
el juguete está constituido partiendo de un disco -1- de material -
adecuado a la utilización del mismo, el cual presenta su cara frontal
10 dividida en once secciones, numeradas correlativamente desde el uno al
cero y teniendo una de ellas en blanco y presentando en el centro de
dicho disco un espacio en hueco -2-.

Este disco -1- se acopla sobre un tablero posterior -3-
sobre el cual se ha acoplado un eje o pieza suplementaria -4- coinci-
15 dente con el orificio -2-, de manera que el disco -1- pueda girar so-
bre el citado eje -4- y a continuación se acopla sobre el tablero -3-
el soporte -5- intermedio representado en la figura -3-.

Según puede observarse en la misma, dicho tablero inter-
medio tiene las mismas dimensiones que el tablero -3-, pero en el mis-
mo se ha practicado un recorte que deja libre el espacio central del
20 mismo -6-, de mayor diámetro que el disco -1- y queda totalmente abier-
to por su parte superior dejando un espacio con los vértices redondea-
dos -7-.

El montaje de todos estos elementos queda bien claro en
25 la figura 4, donde se aprécia demás que una porción del disco -1- so-

1 bresale del borde superior del tablero -3-, de manera que pueda ser accionado con la mano.

5 La figura 5 nos muestra el tablero anterior. Este tablero que tiene la misma dimensión que el tablero posterior -3- tiene en su sección inferior un espacio hueco -8- coincidente con la cifra del disco -1- situada en posición normal, esto es, la que queda en el lado inferior del mismo.

El juguete ya montado queda representado en la figura 6, donde se aprecia como queda listo para su uso.

10 Por último, la figura 7 nos muestra, el mismo juguete didáctico que es utilizado en etapas superiores y que está dotado de varios discos con cifras, dispuestos correlativamente de forma que puedan formarse grupos de cifras. También se ha dotado al juguete de discos dispuestos en la parte inferior, de manera que puedan formarse
15 grupos de cifras por este lado y al mismo tiempo se ha acoplado unos pequeños marcadores -9-, mediante los cuales el alumno podrá señalar la cantidad que se lleva. Estos marcadores están constituidos por unos pequeños rectángulos -10- que por el interior llevan un soporte con una cifra, la cual quedará visible o no, según sea accionado el
20 pequeño resalte -11-.

25 Como se verá por lo expuesto, el juguete presenta una gran simplicidad de construcción y al mismo tiempo una gran sencillez de utilización pedagógica. Queda perfectamente entendido que podrán modificarse aquellos detalles de fabricación que no alteren sus características esenciales.

N O T A

En resumen la presente solicitud recaerá sobre las siguientes:

1

5

10

15

20

25

SECRET

REIVINDICACIONES

1
5
1.- Juguete didáctico, caracterizado por estar consti-
tuido por un disco dividido en secciones numeradas, el cual es aco-
plado sobre sendos soportes de manera que girará sobre un eje central,
quedando un arco del círculo del disco sobresaliente por el borde -
superior de los soportes, de manera que pueda ser accionado manual-
mente, teniendo el soporte frontal un espacio hueco a través del -
cual se observa una de las cifras impresas en el disco.

10
2.- Juguete didáctico, según la reivindicación primera,
caracterizado porque el juguete comprende opcionalmente varios discos
numerados dispuestos correlativamente, de manera que se forman gru-
pos de cifras de alcance variable, estando también dotado de marca-
dores para señalar las cantidades a añadir a las sumas siguientes a
cada grupo.

15
3.- JUGUETE DIDACTICO.

Según se describe en la presente memoria descriptiva que
consta de seis hojas escritas a máquina por una sola de sus caras y
dibujos.

Madrid, 5 MAYO 1982

20
Francisco Javier Plaza
P. P.

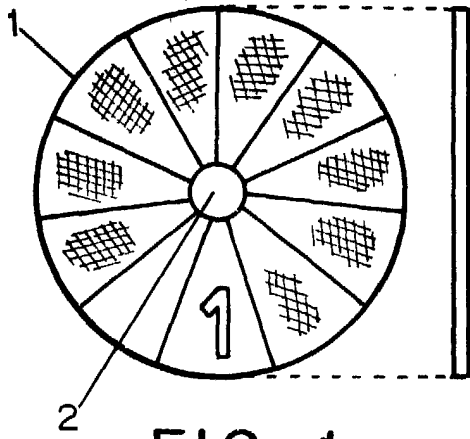

FIG.-1

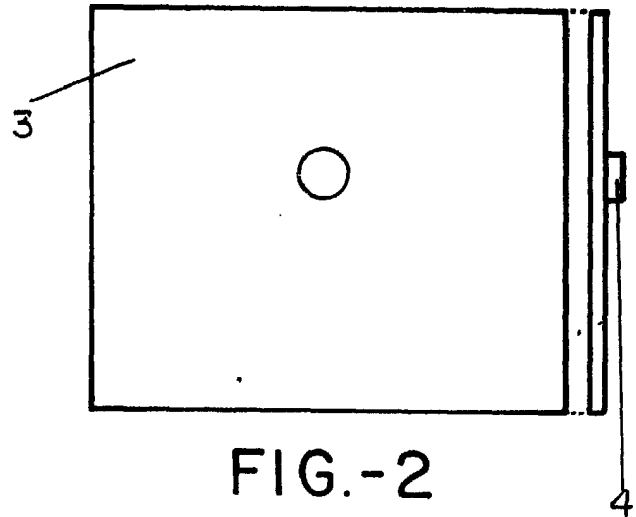

FIG.-2

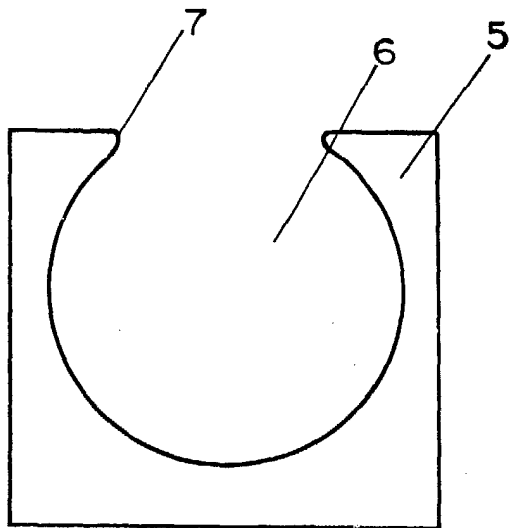

FIG.-3

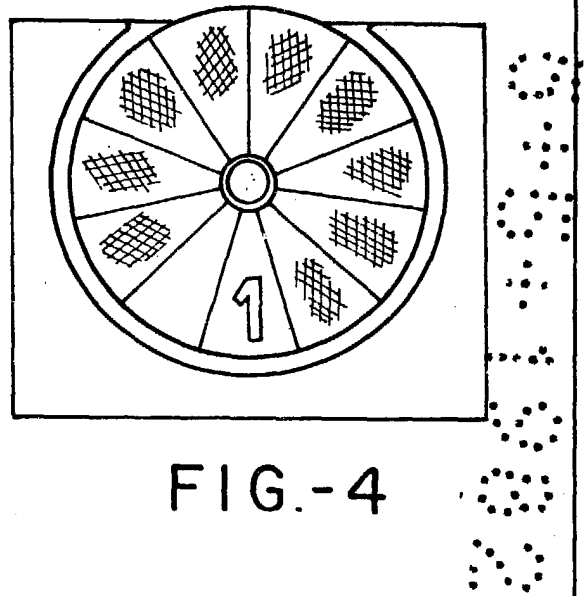

FIG.-4

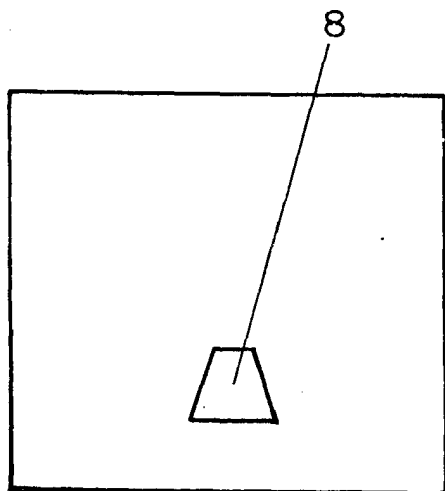

FIG.-5

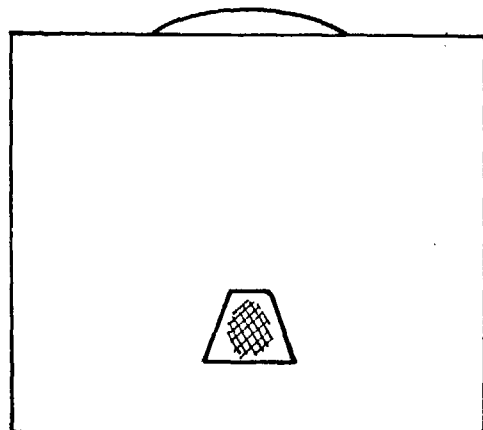

FIG.-6

ESCALA VARIABLE

5 MAYO 1982

Francisco Javier Plaza
P.P.

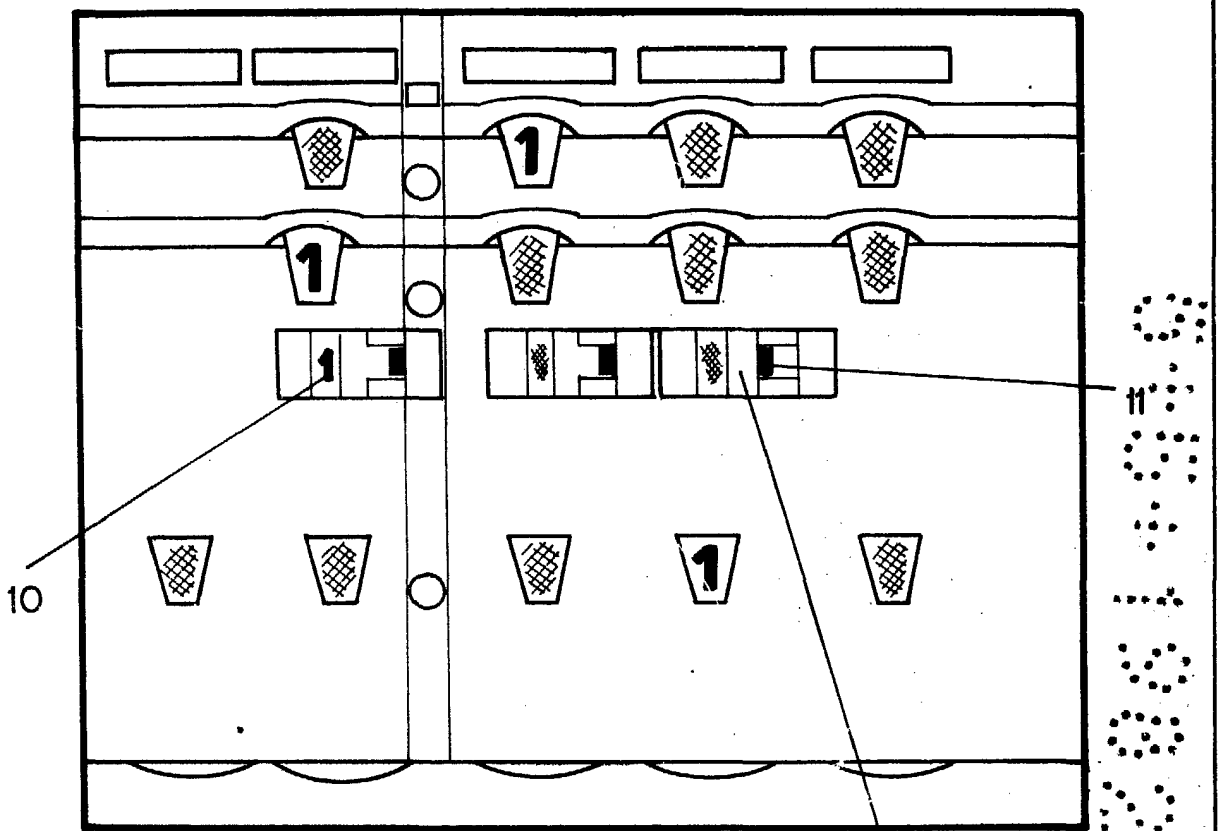

FIG. - 7

5 MAYO 1982