

264913

P A T E N T E
D E
I N T R O D U C C I O N

por "PERFECCIONAMIENTOS EN LOS REGULADORES DE TENSION PARA TELARES", a favor de DON ENRIQUE SALA FAURA, de nacionalidad española, residente en MANRESA (Barcelona), calle de Barcelona, núm. 37.

= . =

MEMORIA DESCRIPTIVA

La presente invención realizada con éxito en el extranjero se refiere a perfeccionamientos en los reguladores de tensión para telares.

5. Cerca de los telares están situados los plegadores contra el armazón del telar o sobre un bastidor independiente especial. El punto de giro del plegador de una manera habitual es irreversible y la urdimbre es por lo general guiada por un movimiento de palanca. Con respecto a los telares para seda o seda artificial, estos trabajarán para la economía de las materias de la urdimbre también muchas veces sin
- 10.



264913

15 F 6

bastidor independiente, de tal modo que la urdimbre será guiada por el plegador hacia el puesto de la formación de la calada. Debe ser constante la altura de la carrera de la urdimbre, suspendida en este brazo, de suerte que será compensada por elevación del rodillo, al disminuir el diámetro de éste al tejer. Esta elevación es efectuada hasta hoy a mano mediante volante y varilla fileteada en intervalos más o menos arbitrarios.

5.

10.

El objeto del invento está previsto para aligerar al personal de entretenimiento de esta actividad estableciéndose en un telar sin bastidor independiente el plegador de urdimbre cambiabile en altitud con medios para efectuar el levantado automático paso a paso del plegador de la urdimbre durante la operación de tejer, de forma que el punto superior de la circunferencia venga a estar puesto fijo siempre de nuevo sobre la altura original al quitar hilo del ovillo de la urdimbre.

15.

20.

En el dibujo adjunto, se presenta un ejemplo de realización del objeto de la invención, y muestra precisamente:

La figura 1, muestra el medio regulador en la posición entre dos ríoganos de trinquete.

La figura 2, muestra el medio regulador en su posición de trinquete.

25.

Un cilindro de contacto está soportado libre giratorio al extremo de un brazo 2, y es colocado suelto sobre la bobina de hilo de urdimbre 3 del plegador de la urdimbre 4 sobre de un telar no representado. El brazo 2 está unido con un brazo 5 y ambos brazos juntos está sobre del árbol 6, el cual está asegurado sobre una piezas soporte 7, susceptible

30.



264913

15 FEB

- de ser movida. Un resorte de torsión 8 es previsto sobre el eje 6, como para mover los brazos 2 y 5, de forma que el cilindro de contacto 1 esté situado contiguo sobre la periferia de la bobina de hilo de la urdimbre 3. El extremo libre del brazo 5 está unido con el brazo 10 de una palanca de desacoplamiento 10, 11, por medio de las varillas 9, 9', que llevan una tuerca de regulación 9". La palanca de desacoplamiento 10, 11, es susceptible de ser movida alrededor de un eje 12 y el brazo 11 descansa con un pivote 13 en un extremo bifurcado de un órgano basculante 14 y sobre de este órgano se encierra el resorte compresor 15. Este otro extremo del órgano basculante 14 lleva una rueda 16, que está asegurada sobre una pista 17 arqueada contra una pieza guía 18 rígida. La rueda 16 puede así moverse entre un brazo de la pieza guía 18 y un nervio 19' de un gatillo 19. El gatillo 19, susceptible de ser movido libre, es guiado juntamente con el extremo libre de un brazo 20, que está situado sobre un árbol 21, que es accionado por el telar no representado para variar su movimiento en un movimiento oscilante.
5. del brazo 5 está unido con el brazo 10 de una palanca de desacoplamiento 10, 11, por medio de las varillas 9, 9', que llevan una tuerca de regulación 9". La palanca de desacoplamiento 10, 11, es susceptible de ser movida alrededor de un eje 12 y el brazo 11 descansa con un pivote 13 en un extremo bifurcado de un órgano basculante 14 y sobre de este órgano se encierra el resorte compresor 15. Este otro extremo del órgano basculante 14 lleva una rueda 16, que está asegurada sobre una pista 17 arqueada contra una pieza guía 18 rígida. La rueda 16 puede así moverse entre un brazo de la pieza guía 18 y un nervio 19' de un gatillo 19. El gatillo 19, susceptible de ser movido libre, es guiado juntamente con el extremo libre de un brazo 20, que está situado sobre un árbol 21, que es accionado por el telar no representado para variar su movimiento en un movimiento oscilante.
10. El gatillo 19 puede, en ulterior circunstancia a la relatada, impulsar a peldaños a una rueda dentada 22, situada más abajo, la cual está sobre un eje 23 con el que gira conjuntamente. Sobre el eje 23 está colocada una rueda cónica dentada 24, que engrana con una rueda cónica dentada 25 sobre un eje giratorio, pero no impelido constantemente, en el que está situada la varilla fileteada soportada. Sobre esta varilla fileteada 26 está dispuesto como tuerca de giro el soporte 27 del plegador de la urdimbre.
15. El método de trabajo es como sigue:
20. Conjuntamente con el movimiento oscilante del eje 21
25. El método de trabajo es como sigue:
30. Conjuntamente con el movimiento oscilante del eje 21

264913 15 FEB.



se mueve el brazo 20 y por consiguiente el gatillo 19 se coge y se suelta. Ahora el diámetro de la bobina del hilo de la urdimbre 4 hasta el final de la urdimbre disminuye de tal suerte que el rodillo 1 va hacia abajo y el movimiento oscilante del brazo 2 y 5 podrá transferirse al otro lado de la varilla 9 y 9', sobre la palanca de desacoplamiento 10 y 11. La palanca de desacoplamiento 10, 11 se inclina hacia una pista del órgano basculador 14 con la rueda 16 fuera del asiento hacia la figura 1 en aquella hacia la figura 2, a cuyo efecto la rueda 16 sobre la colisa 17 rueda, y precisamente por el nervio 19' hacia la parte media de la pieza guía 18. El gatillo será, por eso, libre y se hunde como consecuencia en la rueda de gatillo 22. Esta última a través de dos ruedas cónicas dentadas 24 y 25 transmite hacia arriba el movimiento intermitente a una varilla fileteada 26, la cual hace mover hacia arriba el soporte 27, hasta disponer de nuevo a la altura primitiva el punto superior de la circunferencia de la bobina de hilo de la urdimbre. Serán llevados hacia atrás los brazos 2 y 5 (fig. por la periferia del plegador de la urdimbre y la palanca de desacoplamiento 10, 11 se situará de nuevo en su punto de partida, el órgano basculante 14 se inclina hacia atrás en el puesto hacia la figura 1 y baja hacia atrás el gatillo 19, mediante la rueda 16 sobre el nervio 19' de tal manera que viene además a engranar con la rueda de trinquete 22.

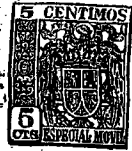

NOTA

264913

Descrito el objeto de la invención, lo que se declara como no divulgado ni practicado en España comprende las siguientes reivindicaciones:

5. 1. Perfeccionamientos en los reguladores de tensión para telares, sin rodillo de tensión, con plegador de la urdimbre nudable en altura, caracterizado por efectuar la elevación paso a paso del plegador de la urdimbre durante el tejido automático, viniendo a situar de nuevo el punto superior de la circunferencia cuyo diámetro es constantemente menguante sobre su altura primitiva.
10. 2. Perfeccionamientos, según la reivindicación 1, caracterizados porque la rueda de gatillo al otro lado de las ruedas dentadas está relacionado con una varilla roscada, sobre la cual está dispuesto el asiento del plegador de la urdimbre como tuerca de giro.
15. 3. Perfeccionamientos según la reivindicación 2, caracterizados porque el rodillo de contacto está unido a una palanca oscilante, la cual gobierna el gatillo o fuera del engrane con la rueda de gatillo.
20. 4. Perfeccionamientos en los reguladores de tensión para telares.

Según se describe y reivindica en la presente memoria que consta de cinco hojas, foliadas y escritas a máquina por una sola de sus caras, acompañadas de una lámina de dibujos.

25. Madrid, a 15 de Febrero de 1.961

ENRIQUE SALA FAURA

p. a.

JAMÉ IBERN MIRALLES

P.F.



264913

Fig. 1

Fig. 2

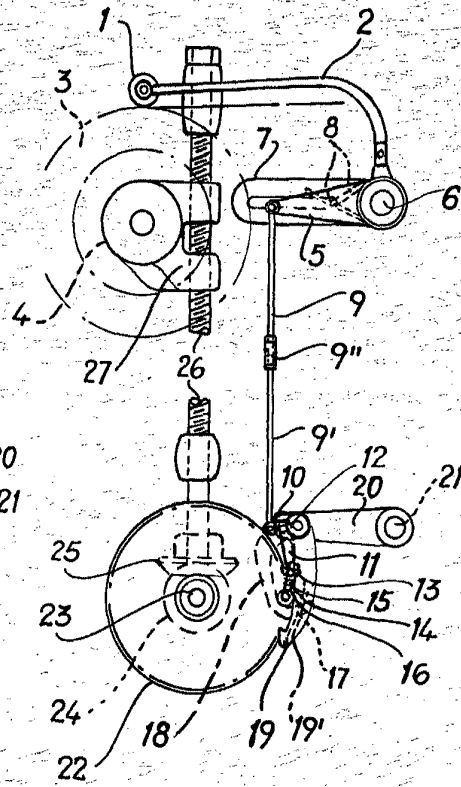
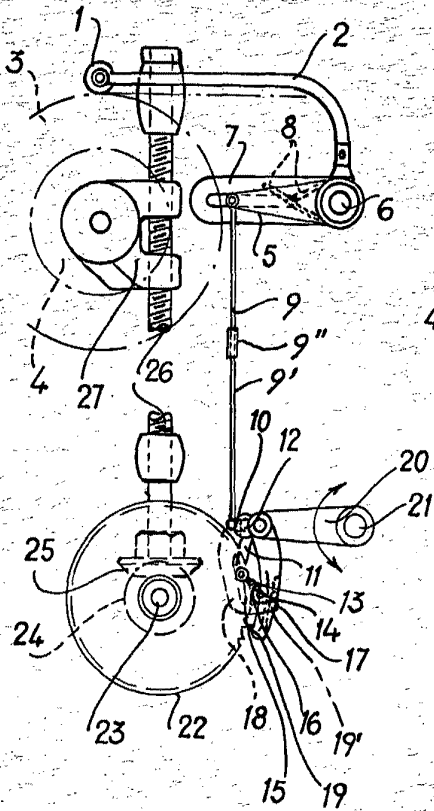

Madrid, 15 FEB. 1961
Jaime Isern

pp.