

MINISTERIO DE INDUSTRIA Y ENERGIA

Registro de la Propiedad Industrial



ESPAÑA

(19) ES (11) (E1) (28)	NUMERO 264790 (10) Y
	FECHA DE PRESENTACION

MODELO DE UTILIDAD

16 NOV. 1982

(20) PRIORIDADES:	(29) FECHA	(30) PAIS
(31) NUMERO 8113879	7 de mayo de 1981	Gran Bretaña

(47) FECHA DE PUBLICIDAD	(51) CLASIFICACION INTERNACIONAL B60R 1/06
--------------------------	---

(54) TITULO DE LA INVENCIÓN "ESPEJO RETROVISOR CONTROLADO REMOTAMENTE"

(71) SOLICITANTE (S) la compañía británica, BRITAX (WINGARD) LIMITED
--

DOMICILIO DEL SOLICITANTE Chandler Road, Chichester, West Sussex, PO19 2UG (Inglaterra)

(72) INVENTOR (ES)

(73) TITULAR (ES)

(74) REPRESENTANTE D. FRANCISCO GARCIA CABREIZO	Ref.: O.G.: 38.917/MT
--	-----------------------

La presente invención se refiere a un conjunto de espejo retrovisor controlado remotamente del tipo en el -- que se monta un miembro reflector a fin de ser inclinado dentro de una cubierta alrededor de dos ejes reciprocamente perpendiculares, estando conectado un control remoto mediante --

5. una unión a un miembro reflector para producir dicho movimiento de inclinación.

El miembro reflector es generalmente el espejo asegurado a una placa de apoyo dotada de puntos de unión.

10. En algunos conjuntos del tipo descrito, el miembro reflector no es totalmente estable sobre su punto de articulación o soporte de inclinación. Por lo tanto, generalmente es necesario proporcionar cierta forma de estabilización entre el miembro reflector y la cubierta. Dicha estabilización

15. toma comúnmente la forma de estabilizadores de resorte que se acoplan en la superficie interna de la cubierta. Esta disposición sufre el inconveniente de un movimiento lento y difícil incrementado ya que los estabilizadores proporcionan una fricción adicional a la inherente en el montaje de articulación.

20. De acuerdo con la invención, un conjunto de espejo retrovisor controlado remotamente comprende una carcasa, cuya parte de la superficie interna es de configuración cóncava parcialmente esférica y un miembro reflector montado en un transportador que tiene una superficie convexa parcialmente es

25. férica del mismo radio que el de dicha parte de la superficie interna de la carcasa, y estando montados primeros y segundos elementos de un soporte del punto de articulación en la carcasa y el transportador respectivamente, estando montado fijamente el primer elemento en su superficie de apoyo situada en

30. el centro de curvatura de las superficies esféricas, y el se-

gundo elemento está montado deslizadamente para su movimiento radial con relación a las superficies esféricas y torcido elásticamente en acoplamiento con el primer elemento.

Se describirá ahora una realización de la invención a modo de ejemplo, haciendo referencia a los dibujos que se acompañan, en los que:

La figura 1 es una vista parcialmente seccionada de un conjunto de espejo de acuerdo con la invención desde detrás de la superficie del espejo del miembro reflector.

La figura 2 es una vista en sección transversal tomada sobre la línea 2-2 de la figura 1.

Las figuras 3 y 4 son vistas fragmentarias, similares a la figura 2, de disposiciones de acoplamiento alternativo para el mecanismo de control remoto.

Haciendo referencia a las figuras 1 y 2, el conjunto comprende un miembro reflector 10 el cual está fijado a un transportador 12 que tiene una porción plana de soporte del espejo 14, una porción arqueada parcialmente esférica 16 en un extremo de la porción de soporte del espejo 14 y dos bordes de refuerzo reciprocamente paralelos y triangulares 18 y 20. El espejo 10 y el transportador 12 están montados en una carcasa 22, parte de cuya superficie interna está compuesta de una zona parcialmente esférica 24 del mismo radio de curvatura que la porción 16 del transportador 12. La carcasa 22 tiene una proyección que se extiende interiormente, generalmente central, 26 la cual tiene un punto de soporte 28 situado en el centro de curvatura de las dos superficies parcialmente esféricas 16 y 24. Un cursor 30 está situado entre los rebordes 18 y 20 y tiene una cara extrema cóncava, 32, la cual es impulsada para su acoplamiento al punto de soporte 28 mediante

un muelle de compresión 34 a fin de presionar las dos superficies parcialmente esféricas 16 y 24 para su acoplamiento entre si.

La superficie parcialmente esférica 24 en la - -

5. carcasa 22 tiene una abertura centralmente situada 36 a través de la cual se proyecta una palanca 38 asegurada a la porción arqueada 16. El extremo exterior de la palanca 38 contiene una ranura 40. Una palanca de control manualmente accionable 42 tiene un soporte central esférico 44 y tiene un pasador 46 que se acopla en la ranura 40 por un extremo. Moviendo el otro extremo de la palanca 42, el miembro reflector 10 puede ser articulado en cualquier dirección alrededor del punto de articulación 28. Como quiera que toda la periferia del miembro arqueado 16 está en contacto con la superficie esférica 24, el miembro reflector 10 permanece estable en la posición en la que se coloca.

El soporte esférico 44 está montado en un tetón 50. El tetón 50 puede ser montado en un vehículo a motor para que el extremo libre de la palanca 42 se proyecte al interior del compartimento del pasajero. A fin de protegerse de los impactos, la carcasa 22 está acoplada al tetón 50 mediante un mecanismo de desenganche de un solo eje de tipo conocido, siendo coincidente dicho eje formado por los remaches 52 y 54 con el eje del pasador 46 cuando éste último se encuentra en su posición central. Si el desenganche tiene lugar cuando el pasador 46 no está en su posición central, éste se mueve meramente a lo largo de la ranura 40 sin desacoplarse de la misma.

La figura 3 ilustra un sistema de acoplamiento alternativo en el que se conecta la palanca 40 mediante una junta universal 60 a una varilla 62. El movimiento del espejo

10 alrededor del eje perpendicular al plano del dibujo se --
efectúa empujando o tirando de la varilla 62 axialmente, mientr
tras que el movimiento alrededor del otro eje se efectúa me--
diante el movimiento angular de la varilla 62.

- 5. La figura 4 ilustra aún otro sistema alternati-
vo apropiado para su uso en un mecanismo de desenganche de dos
ejes. La palanca 40 es reemplazada por un miembro 70 que tie-
ne una cavidad campaniforme 72 en su extremo libre. Una palan-
ca de accionamiento 74, montada en un soporte esférico 96, --
10. tiene una proyección 76 que, en uso normal, se acopla en la -
parte inferior de la cavidad campaniforme 72. Durante el de--
senganche alrededor de cualquiera de los ejes 80 y 82, la pro-
yección 76 se desacopla de la cavidad 72 pero, cuando se vuel-
ve el conjunto de espejo a su posición normal, la proyección
15. 76 es "capturada" por el abocardado de la cavidad 72.

N O T A

El Modelo de Utilidad que se solicita por veinti
te años para España, de acuerdo con la vigente legislación,
deberá recaer sobre: "ESPEJO RETROVISOR CONTROLADO REMOTAMEN-
20. TE", con Prioridad de la solicitud de Patente en Gran Bretaña
nº 8113879, de fecha 7 de Mayo de 1981, según las caracterís-
ticas esenciales de las siguientes:

.../...

.../...

- 25./...

..../...

..../....

..../...

..../...

- 30./....

REIVINDICACIONES

1.- Espejo retrovisor controlado remotamente que comprende una carcasa (22) y un miembro reflector montado en un transportador (12) situado dentro de la carcasa (22), ca--

5. racterizado porque parte de la superficie interna (24) de la carcasa (22) es de configuración cóncava parcialmente esférica y el transportador (12) tiene una superficie convexa par--

10. tados primeros y segundos elementos (28, 32) de un soporte de punto de articulación en la carcasa (22) y en el transporta--

15. dor (12) respectivamente, estando montado fijamente el primer elemento (28) en su superficie de apoyo situada en el centro de curvatura de las superficies esféricas (16, 24) y estando montado deslizablemente el segundo elemento (32) para su movimiento radial con relación a las superficies esféricas (16, 24) y elásticamente torcido para su acoplamiento al primer elemento (28).

2.- Espejo retrovisor controlado remotamente,

20. según la reivindicación 1, caracterizado porque el primer elemento (28) del soporte de punto de articulación es fijo con relación a la carcasa (22) y el segundo elemento (32) del soporte de punto de articulación está montado deslizablemente sobre el transportador (12) y elásticamente torcido fuera de

25. las superficies esféricas (16, 24).

3.- Espejo retrovisor controlado remotamente, -

según la reivindicación 2, caracterizado porque el primer elemento del soporte de punto de articulación comprende un pasador (28) y el segundo elemento tiene una superficie de soporte cóncava (32).

30.

4.- Espejo retrovisor controlado remotamente, -
según la reivindicación 1, 2 ó 3, caracterizado porque la car-
casa (22) está pivotablemente conectada a un miembro base - -
(50) para su movimiento angular alrededor de un eje vertical
5. (52, 54) y el transportador (12) está acoplado a una palanca
de accionamiento (42) por una junta universal (46) coinciden-
te con dicho eje vertical (52, 54).

5.- Espejo retrovisor controlado remotamente, -
según la reivindicación 1, 2 ó 3, caracterizado porque la car-
10. casa (22) está pivotablemente conectada a un miembro base - -
(50) por medio de un mecanismo de desenganche de dos ejes y -
el transportador (12) está acoplado a una palanca de acciona-
miento (74) mediante acoplamiento de una proyección (78) en -
una cavidad (72) situada entre los ejes (80, 82) del mecanis-
15. mo de desenganche a fin de ser desacoplado en el supuesto de
desenganche alrededor de cualquier eje.

6.- "ESPEJO RETROVISOR CONTROLADO REMOTAMENTE".

Según queda sustancialmente descrito en la pre-
sente memoria que consta de seis hojas escritas a máquina por-
20. una sola cara y acompañada de dibujos.

Madrid, 27 ABR. 1982

BRITAX (WINGARD) LIMITED

P.P.

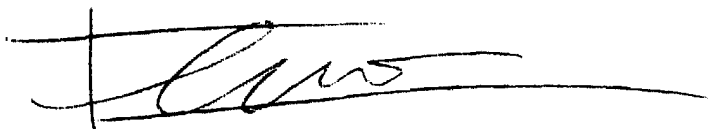

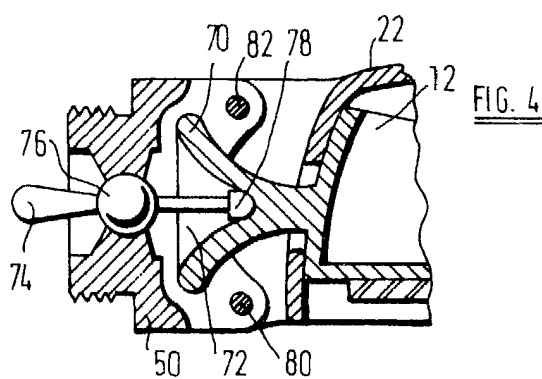
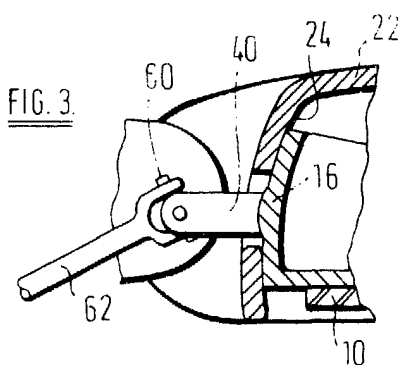
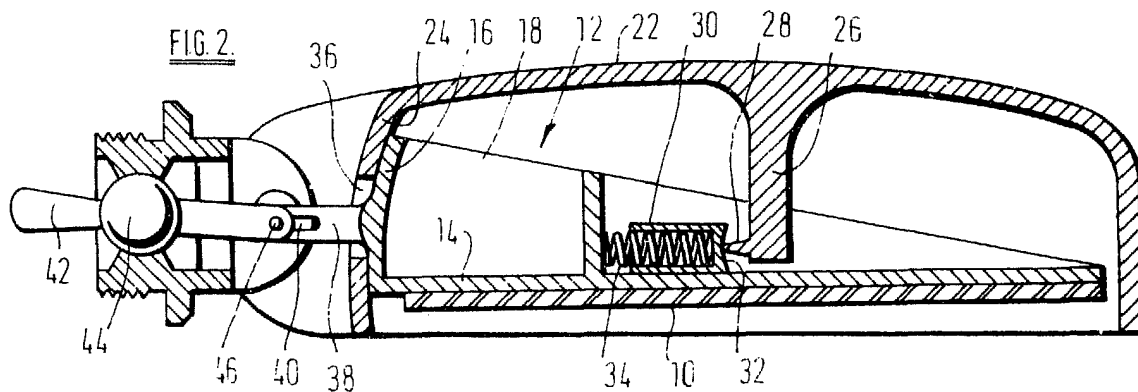
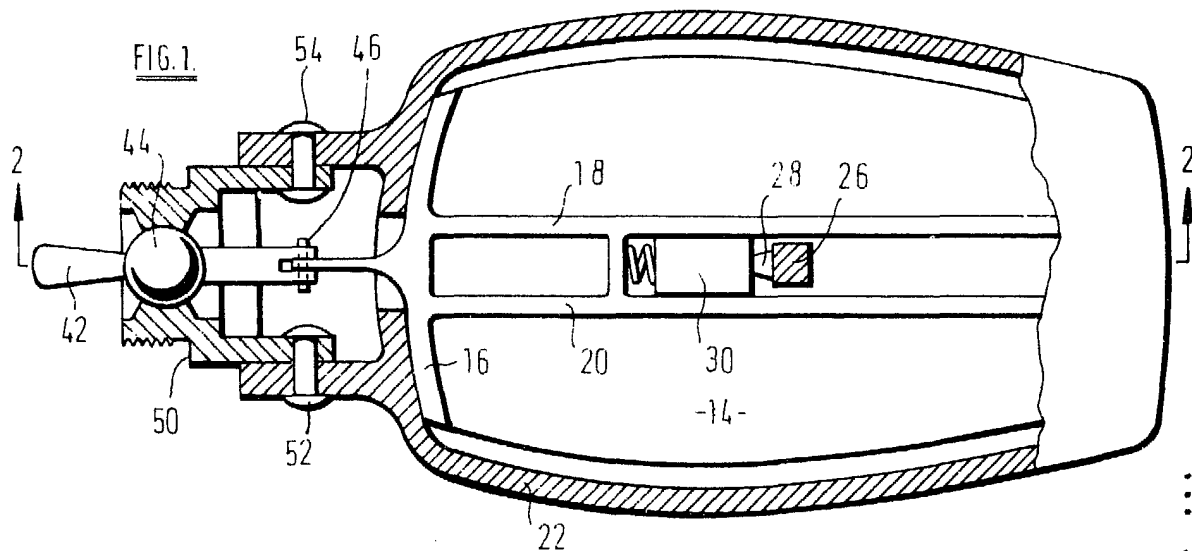

Madrid, 27 ABR. 1982

P.P.