

264728



8 FEB 1951

264728

PATENTE DE INVENCION

que por veinte, años para España y sus Posesiones se solicita a favor de DON FRANCISCO BALAGUER ARZO, de nacionalidad española, residente en CASTELLON (ESPAÑA), calle Cajal, núm. 15,- por: "UN MECANISMO PARA DECORAR AZULEJOS AUTOMATICA Y SIMULTANEAMENTE A LA OPERACION DE BARNIZADO".-

-Memoria Descriptiva-

Esta solicitud tiene por objeto garantizar la propiedad y explotación exclusiva en territorio español, de un mecanismo aplicable a las máquinas barnizadoras de azulejos, a fin de efectuar su decoración sucesiva y automática.

5 En el plano anexo se representa esquemáticamente -a título de ejemplo- el alzado longitudinal del mecanismo, apreciándose los medios integrantes del sistema, relacionados a continuación:

- 1.- bancada.
- 2.- transmisión de la barnizadora.
- 3.- depósito del barniz.
- 4.- rodillos para decorar.



5.- transmisión de los mismos.

6.- soporte.

264728

15 7.- enganches que se destinan al arrastre sincronizado de los azulejos.

8.- placas para estampación.

9.- depósito de color.

10.- azulejos.

20 El mecanismo comprende un soporte 6) que se dispone al final de la bancada 1), solidario y elevado sobre los largue-
ros de su armazón, de modo que, independientemente de la transmi-
sión 2) prevista para la máquina barnizadora, permite montar otro
sistema transmisor 5) conectado con el de aquella y que se desti-
25 na a accionar un rodillo 4), en cuya superficie van adosadas las
oportunas placas de estampación 8), quedando montado el mismo so-
bre cojinetes en el referido soporte 6).

30 Este rodillo 4) provoca a su vez el giro de otro 4) con
menor diámetro, dispuesto también en cojinetes montados en el sopor-
te y suspendido sobre un depósito 9), que fijado convenientemente
a aquél, contiene la materia colorante para permitir la impregna-
ción y trasladar el color con regularidad durante la marcha, a -
las placas del rodillo 4).

35 Para asegurar el arrastre sincronizado de los azulejos
10), la transmisión está provista de unos enganches 7) equidistan-
tes que hacen pasar las piezas cerámicas con separación adecuada
bajo el rodillo 4) para que se verifique sucesiva y automática-
mente la estampación del dibujo sobre la capa fresca de barniz,
aplicada al paso de aquéllas junto a la boca del depósito 3) de
40 este, con lo que se provoca una íntima amalgama entre ambas substan-
cias para establecer una capa uniforme cuando tiene lugar el se-
gado de la superficie decorada.



La capacidad o extensión de la máquina, será variable, tanto en lo que respecta a dimensiones como en lo relativo a multiplicidad en los medios de estampación, para según se trate de aplicar uno o varios colores, por lo que las modificaciones en este sentido se entienden amparadas por la presente solicitud.

Descrita la naturaleza y objeto de esta patente, declaro que los puntos cuyo registro trata de obtenerse por veinte años en España, están comprendidos en las siguientes:

-REIVINDICACIONES-

1ª.- Un mecanismo para decorar azulejos automática y simultáneamente a la operación de barnizado, que se caracteriza por que al final de la bancada que comprende la transmisión de la barnizadora, se dispone un soporte elevado sobre ambos largueros de aquella, a fin de montar dos juegos de cojinetes, en el primero de los cuales gira un rodillo accionado por una transmisión conectada con la general para la marcha de las piezas cerámicas, cuyo arrastre sincronizado se asegura con una sucesión de enganches equidistantes fijados en las correas. Este rodillo situado frente al depósito de barniz, lleva en la superficie unas placas portadoras del dibujo a estampar y provoca a su vez el giro de otro rodillo con menor diámetro, montado en el restante juego de cojinetes y suspendido sobre un depósito para el colorante, fijo también en el soporte, con objeto de permitir la impregnación del rodillo estampador.

2ª.- "UN MECANISMO PARA DECORAR AZULEJOS AUTOMATICA Y SIMULTANEAMENTE A LA OPERACION DE BARNIZADO.-"

Consta la presente memoria descriptiva de tres hojas numeradas y mecanografiadas por una sola cara a la que se une una hoja de planos para su mejor comprensión.

Madrid, 8 FEB. 1961

[Handwritten signature and stamp]

D. Francisco Balaguer Arzo.

264728

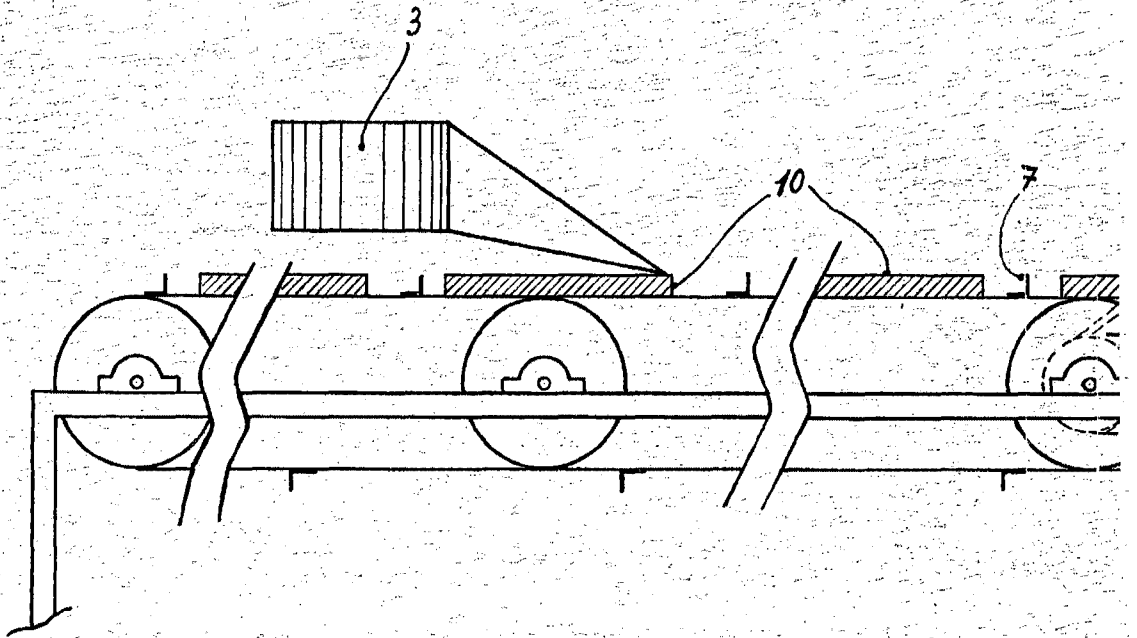



10 FEB 1898
P. R. C. P. R.

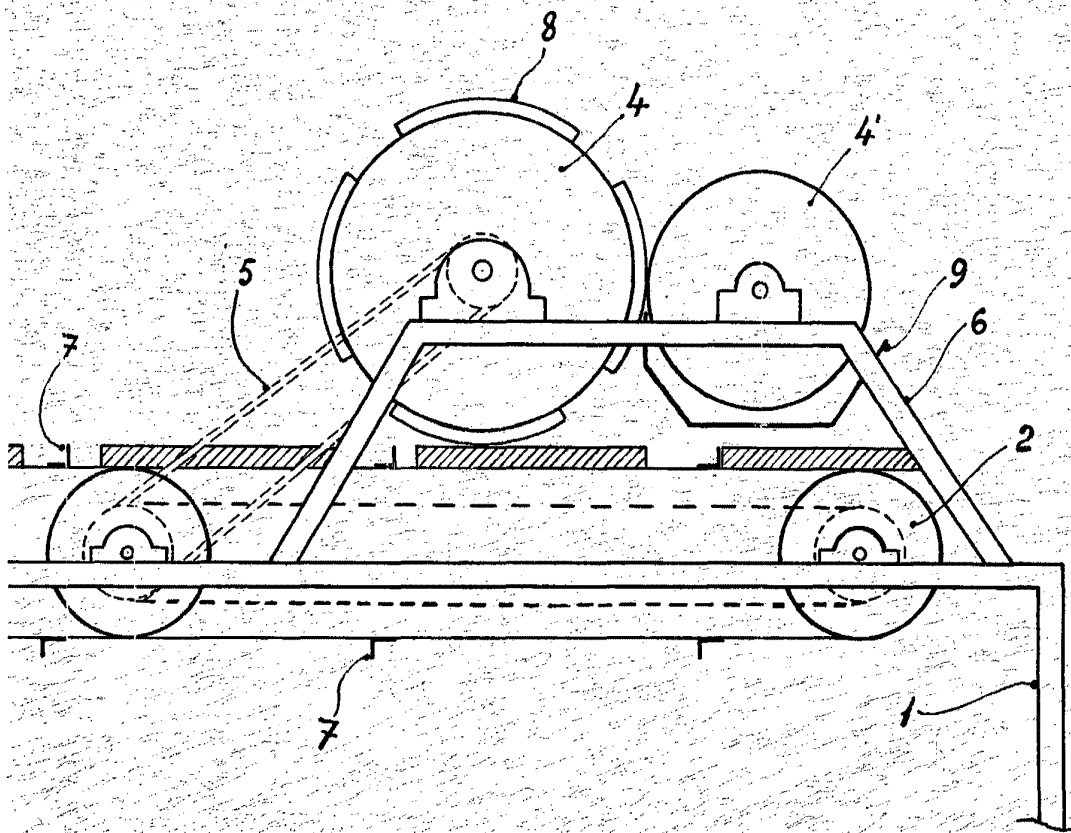

ESCALA VARIABLE
MORIS

Rodolfo de la Cruz

1/10