



ESPAÑA

10	ES	11	NUMERO	10	Y
22		21	FECHA DE PRESENTACION		
			64597		
			31.3.1982		

MODELO DE UTILIDAD

16 NOV. 1982

30	PRIORIDADES:	32	FECHA	33	PAIS
	31	NUMERO			

47	FECHA DE PUBLICIDAD	51	CLASIFICACION INTERNACIONAL
			G10D1100

54	TITULO DE LA INVENCIÓN
	"INSTRUMENTO MUSICAL DE CUERDA"

71	SOLICITANTE (S)
	D ^a MYRIAM MARTI FORNS

	DOMICILIO DEL SOLICITANTE
	BARCELONA, Sicilia 129-131

72	INVENTOR (ES)

73	TITULAR (ES)

74	REPRESENTANTE
	D. MANUEL DE RAFAEL GARCIA

MEMORIA DESCRIPTIVA

El presente modelo de utilidad se refiere a un instrumento musical de cuerda que ha sido concebido y realizado de manera que puede ser
5 tocado indistintamente por niños y adultos de una manera muy fácil sin necesidad de aprendizaje previo y con posibilidad de interpretar un sinfín de melodías muy gratas al oído.

El instrumento musical de cuerda en
10 cuestión es de construcción muy simple, lo que posibilita su obtención industrial en buenas condiciones económicas.

En consecuencia, dicho instrumento se caracteriza esencialmente porque consta de una
15 caja de resonancia aplanada provista en la pared superior de la oportuna abertura, cuya caja presenta contorno trapecial y en dicha cara superior tiene en correspondencia con los lados extremos del trapecio sendos resaltos encima de los cuales
20 se han previsto unas varillas longitudinales en las que se apoyan por sus zonas extremas las cuerdas metálicas de una pluralidad de ellas que aumentan de longitud desde la base mayor a la menor del trapecio y que por un extremo van unidas al lado
25 extremo menor de la caja y por el extremo opuesto se apoyan contra respectivas espigas salientes del resalto correspondiente al lado inclinado del trapecio, cuyas cuerdas se tensan por medio de respectivos

tornillos de cabeza accionable que emergen de dicho lado inclinado del trapecio.

Con el fin de facilitar la explicación, se acompaña a la presente memoria descriptiva una lámina de dibujos en la que se ha representado un caso práctico de realización el cual se cita solo a título de ejemplo no limitativo del alcance del presente modelo de utilidad.

En dichos dibujos:

La figura 1 es una vista en perspectiva del instrumento.

La figura 2 muestra el instrumento en planta.

De acuerdo con lo ilustrado, el instrumento musical de cuerda descrito como ejemplo consta de una caja de resonancia aplanada -1- provisto en su pared superior de la correspondiente abertura -2-. Dicha caja presenta contorno de trapecio rectángulo y en correspondencia con los lados del trapecio la caja presenta sendos resaltos -3-.

El instrumento comprende una pluralidad de cuerdas metálicas -4- que por sus zonas extremas se apoyan por un punto sobre unas varillas metálicas -5- salientes de los resaltos -3-, cuyas cuerdas -4- están dispuestas paralelas a las bases del trapecio de contorno de la caja -1- y aumentan de longitud desde la base menor hacia la base mayor. Dichas cuerdas por un extremo están unidas en el lado menor del trapecio a unos clavos -6- con cabeza, en tanto que por el extremo opuesto se tensan por

medio de sendos tornillos -7- con cabeza accionable
previstos en el lado mayor del trapecio, apoyándose
previamente dichas cuerdas contra el vástago de
respectivas tachuelas -8- salientes del resalto
5 -3- correspondiente al lado mayor del trapecio.

Para tocar el instrumento se utiliza
ventajosamente una púa convencional y a la inter-
pretación ayudan láminas -9- en las que están
impresas líneas indicativas -10- del recorrido
10 de pulsaciones que debe efectuarse para dicha
interpretación.

El modelo, dentro de su esencialidad,
puede ser llevado a la práctica en otras formas
de realización que difieran solo en detalle de
15 la indicada únicamente a título de ejemplo, a...
las cuales alcanzará igualmente la protección...
que se recaba. Podrá, pues, fabricarse este...
instrumento en cualquier forma y tamaño, con...
los medios y materiales más adecuados y los...
20 accesorios más convenientes, por quedar todo...
ello comprendido en el espíritu de las siguientes
reivindicaciones.

REIVINDICACIONES

Se reivindica como objeto del presente modelo de utilidad:

1.- Instrumento musical de cuerda,
 5 caracterizado porque consta de una caja de resonancia aplanada provista en la pared superior de la oportuna abertura, cuya caja presenta contorno trapecial y en dicha cara superior tiene, en correspondencia con los lados del trapecio, sendos resaltos encima
 10 de los cuales se han previsto unas varillas longitudinales salientes en las que por un punto se apoyan por zonas extremas unas cuerdas metálicas paralelas a las bases del trapecio y que aumentan de longitud desde la base menor hacia la base mayor, cuyas cuerdas por un extremo van unidas al lado menor del trapecio
 15 y por el extremo opuesto se apoyan contra respectivas espigas salientes del resalto correspondiente al lado inclinado del trapecio, tensándose dichas cuerdas por medio de respectivos tornillos de cabeza accionable
 20 previstos en dicho lado inclinado del trapecio.

2.- INSTRUMENTO MUSICAL DE CUERDA.

Consta la presente memoria descriptiva de cinco páginas mecanografiadas y una lámina de dibujos.

Barcelona a 31 de Marzo de 1982

MYRIAM MARTI FORNS

p.a.

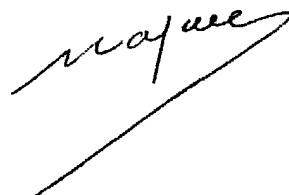

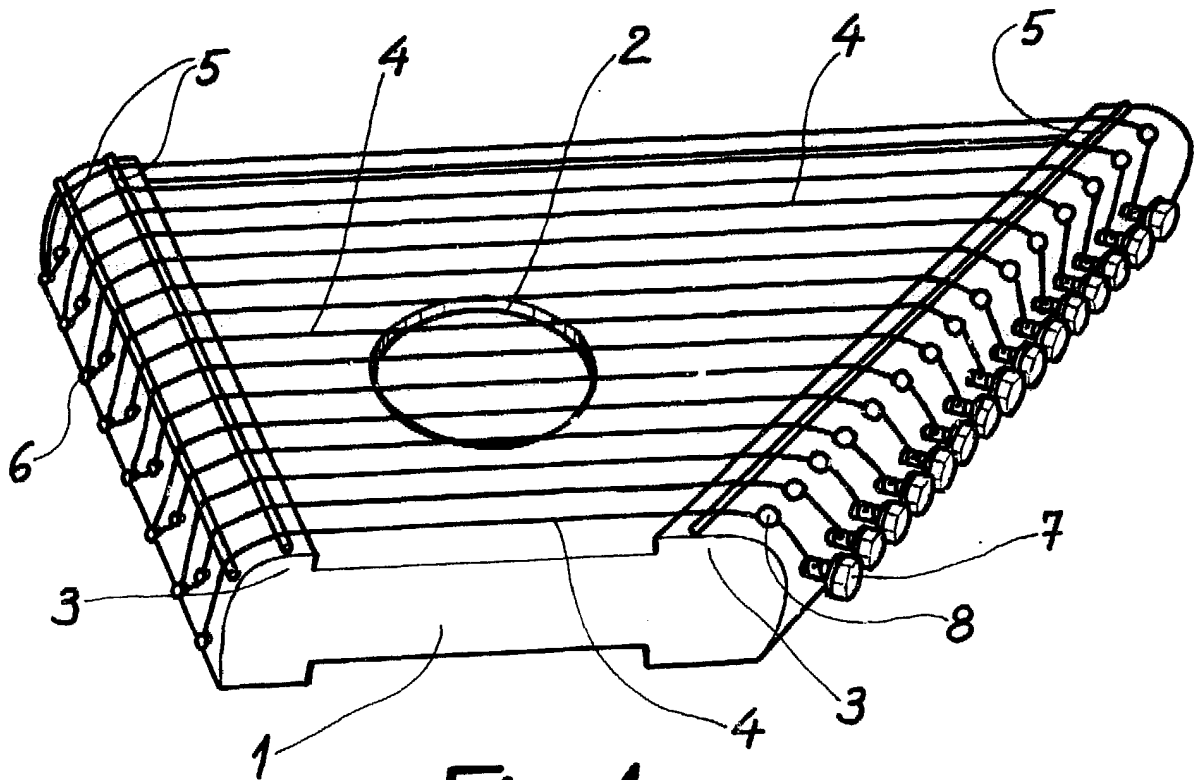

Fig. 1

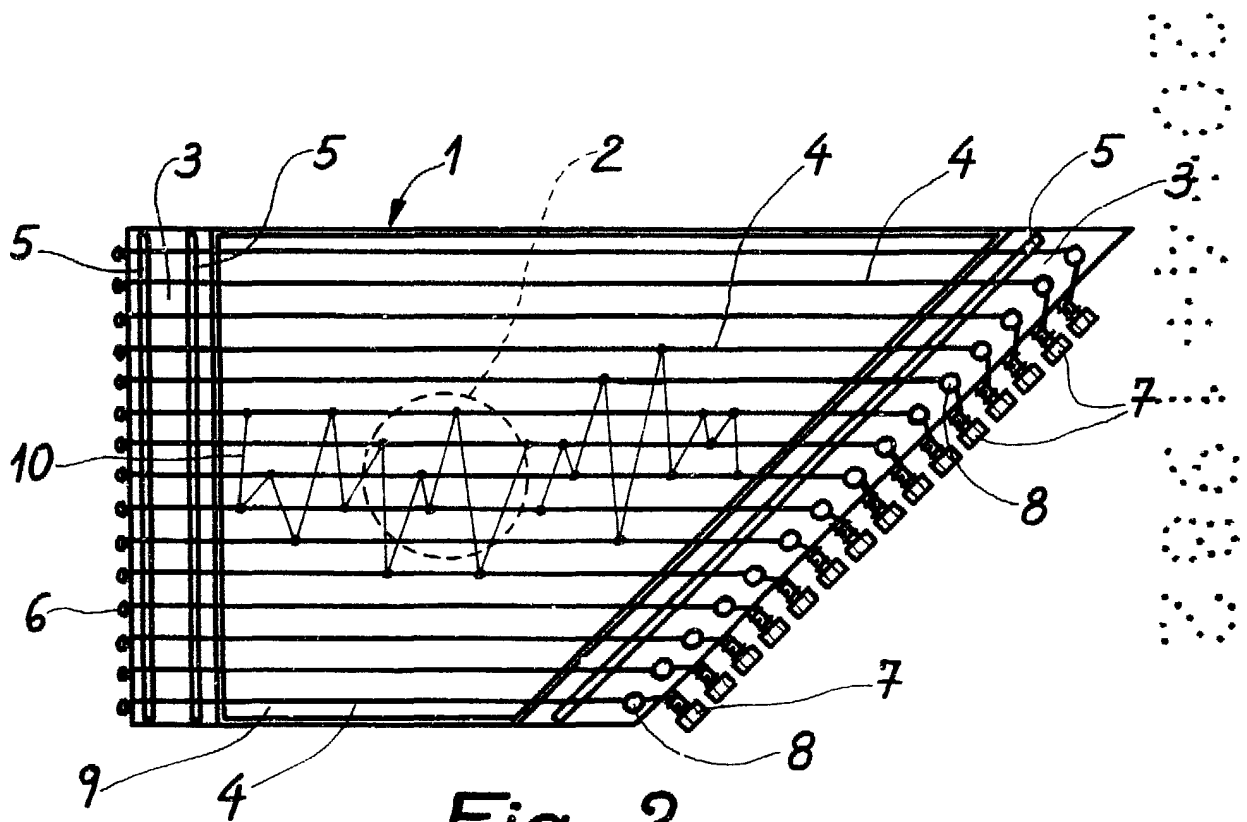

Fig. 2

Barcelona 31 Marzo 1.982

p.a.
Myriam Marti Fornas

Escala variable.