



ESPAÑA

(10) ES (11) 21 (22)	NUMERO 264.528	(16) Y
	FECHA DE PRESENTACION 15-4-82	

16 NOV. 1982

MODELO DE UTILIDAD

(30) PRIORIDADES:	(32) FECHA	(33) PAIS	
(31) NUMERO			

(47) FECHA DE PUBLICIDAD	(51) CLASIFICACION INTERNACIONAL
	B65H 35/07

(54) TITULO DE LA INVENCIÓN
SOPORTE PARA CINTA AUTOADHESIVA POR UNA O VARIAS CARAS.

(71) SOLICITANTE (S)
D. PEREGRIN MONZO GOMEZ.

DOMICILIO DEL SOLICITANTE
Avda. de Suecia, nº 21 - VALENCIA -

(72) INVENTOR (ES)

(73) TITULAR (ES)

(74) REPRESENTANTE
D. JOSE MIGUEL GOMEZ-ACEBO Y POMBO.

El presente Modelo de Utilidad se refiere a un soporte para cinta autoadhesiva por una o varias caras, produciéndose el corte de la misma de forma automática por medio de una cuchilla montada convenientemente en el interior del soporte.

5 Ya se conocen en la actualidad soportes de cinta autoadhesiva de sobremesa. En este tipo de soportes, el usuario tiene que desprender la cinta del rollo y luego cortarla mediante presión sobre un dispositivo de corte fijo que lleva el soporte.

10 Esto implica unas dificultades de uso y colocación de la cinta sobre las superficies a unir o pegar.

Otro inconveniente es que en este tipo de soportes después del último uso, el extremo libre de la cinta del rollo o bobina se suele pegar con lo que el usuario se encuentra en dificultades para el siguiente uso de la cinta, ya que tiene que despegar el extremo pegado y en la mayoría de las veces necesita un elemento auxiliar que normalmente no tiene a mano, en cuyo caso utiliza la uña con lo que deteriora una porción de cinta que hay que desechar. Todo esto conlleva a un desperdicio de parte de la cinta autoadhesiva.

20 Con el soporte de la invención se palián los anteriores inconvenientes señalados, dado que dicho soporte está constituido por un cuerpo o caja, preferentemente prismática.

25 El portarrollos presenta una escotadura central a través de la cual se acopla el portarrollos a un eje que emerge interiormente y perpendicular a una de las caras del soporte. En dicha escotadura va dispuesto convenientemente un muelle en el espacio comprendido entre el eje y uno de los extremos de la escotadura. Este muelle regula el desplazamiento del portarrollos en sentido contrario al punto donde se encuentra el rodillo guía de la

cinta mientras que dicho portarrollos es posicionado en todo momento por un dispositivo de retención y deslizamiento que hace que en la posición de uso del soporte mantenga la distancia ideal y conveniente entre los ejes del portarrollos y del rodillo guía, en función del estado de carga de la cinta.

Este dispositivo consiste en dotar a la superficie o cara superior del portarrollos de un estriado en dientes de sierra, mientras que a la porción de la tapa enfrentada al portarrollos se le dota de otro estriado en sentido contrario, de manera, que cuando el portarrollos se desplaza hacia el rodillo guía, a medida que se gasta la cinta, los dientes de una y otra parte facilitan el desplazamiento en ese sentido pero se encastran entre sí cuando la acción del muelle tiende a separar en sentido contrario al portarrollos.

El rodillo guía está posicionado sobre un eje de la pared de fondo de la caja y próximo a una abertura lateral de la misma, definiendo la abertura con la porción de superficie correspondiente del rodillo guía un paso de salida de la cinta, cuyo extremo se pega a la superficie correspondiente a pegar mediante presión del rodillo guía de manera que al girar éste se va pegando la cinta y afianzándose por medio de un rodillo próximo y paralelo al anterior.

El soporte tiene una forma extrema tal capaz de poderse adaptar fácilmente a la mano, presentando el soporte en su cara frontal y en la zona extrema inferior un pulsador o botón capaz de accionar la cuchilla que va dispuesta convenientemente en el interior de la caja.

El pulsador está constituido por un eje, por cuyo extremo libre, va solidario un soporte de la cuchilla. En el eje va montado un muelle que trabaja a tracción, uno de cuyos extremos

va solidario a la pared de la caja y el otro va solidario al so
porte de la cuchilla, de forma, que cuando el pulsador es accio-
nado la cuchilla se desplaza hacia abajo entre dos guías parale-
las y sale para efectuar el corte de la cinta tangente al rodillo
5 guía, para lo cual, un elemento transversal dirige el desplaza-
miento de la cuchilla en su salida,

Para un mayor entendimiento de la invención, a
continuación se refiere un ejemplo práctico de realización del
soporte, en un aspecto meramente enunciativo y en ningún caso li
mitativo de la invención, todo ello con referencia a los dibujos
10 adjuntos, en los que:

La figura 1 muestra una vista en alzado del soporte
te.

La figura 2 muestra una vista por debajo de la
15 figura 1.

La figura 3 muestra una vista en alzado interior
del soporte sin tapa.

La figura 4 muestra una vista de la tapa.

La figura 5 muestra un detalle del dispositivo de
20 corte.

El soporte 1 está constituido por una caja pris-
mática de base irregular para adaptarse fácilmente a la mano, y
está constituido por un cuerpo 2 y una tapa 3.

En la pared de fondo 4 del cuerpo 2 aparece un
25 eje 5 acoplado en la ranura 6 del portarrollos 7 de la cinta 8
y cuyo portarrollos presenta en su cara 9 una ranura 10 en las
que se acoplan las ranuras 11 que presenta la parte central 12
de la tapa.

La cinta 8 discurre por entre el rodillo guía 13
30 y la cuchilla 14 de zona cortante puntiaguda mientras que el rodi

llo 15 presiona la cinta pegada afianzándola en la superficie a pegar.

El rodillo 15 va montado en un eje 16 paralelo al eje 17 del rodillo guía.

5 Próximo al rodillo 15 se dispone lateralmente un pulsador 18 dotado de un eje 19 solidario por su extremo inferior al soporte 20 de la cuchilla 14, en cuyo eje 19 se dispone un muelle 21 solidario por su extremo 22 al soporte 20, mientras que por su otro extremo 23 se fija a la pared 24 de la caja.

10 La cuchilla 14 discurre por entre dos guías paralelas 25 y es guiada por un elemento 26 para actuar tangencialmente al rodillo guía.

15 En la cara inferior del soporte aparecen practicados unos rebajes que cooperan en el desprendimiento fácil de la cinta autoadhesiva una vez que se desea utilizar el soporte.

20 Descrita suficientemente la naturaleza del invento, así como la manera de realizarlo en la práctica, debe hacerse constar que las disposiciones anteriormente indicadas son susceptibles de modificaciones de detalle en cuanto no alteren su principio fundamental.

REIVINDICACIONES

1.- Soporte para cinta autoadhesiva por una o varias caras, del tipo constituido por un cuerpo o caja preferentemente prismática, caracterizado porque el portarrollos presenta una escotadura central en sentido diametral por medio de la cual se acopla el portarrollos a un eje excéntrico con respecto al eje de dicho portarrollos, en el espacio interior de dicha escotadura aparece posicionado un muelle que regula el desplazamiento del portarrollos en sentido contrario al punto donde se encuentra dispuesto un rodillo guía de la cinta mientras que dicho portarrollos es posicionado en todo momento por un dispositivo de retención y desplazamiento que hace que en la posición de uso del soporte mantenga la distancia ideal y conveniente entre los ejes del portarrollos y del rodillo guía en función del estado de carga de la cinta, mientras el rodillo guía está posicionado sobre un eje de la pared de fondo de la caja y próximo a una abertura lateral de la misma, la cual define con la porción de superficie correspondiente del rodillo un paso de salida de la cinta cuyo extremo se pega a la superficie correspondiente mediante presión del rodillo guía de manera que al girar éste se va pegando la cinta y afianzándose por medio de un rodillo próximo y paralelo al anterior, que a su vez, sirve de eje de basculamiento a una estructura que porta un rodillo y la cuchilla de corte, encontrándose posicionada la estructura en todo momento por efecto de un muelle solidario a la estructura y al soporte; y porque cuando se desea cortar la cinta el rodillo de la estructura es presionado sobre la superficie a pegar en cuyo momento bascula la estructura sobre su eje y la cuchilla corta la cinta en la zona comprendida entre el rodillo guía y el rodillo afianzador.

2.- Soporte según la reivindicación 1, caracteriza-

do porque el dispositivo de retención y deslizamiento está cons-
tituido por un dentado en forma de dientes de sierra que aparece
en la base libre del portarrollos, en cuyo dentado se acopla y/o
desliza un elemento o dentado similar que forma parte de la tapa
5 del soporte, de manera que al ir consumiéndose la cinta y disminu-
yendo su diámetro, y por el efecto de la tracción de la cinta al
pegarse sobre la superficie que se traduce en una tensión que es
superior a la del muelle, hace que el portarrollos se desplace,
en contra de la acción del muelle hacia el rodillo guía cuyo des-
plazamiento es regulado por el dispositivo y cuya acción desapa-
10 rece al abrirse la tapa del soporte con el fin de recargar la cin-
ta en cuyo momento el efecto del muelle desplaza en sentido con-
trario el portarrollos.

3.- Soporte para cinta autoadhesiva por una o varias
15 caras, tal y como queda sustancialmente descrito en la presente
Memoria e ilustrado en los dibujos adjuntos.

Esta Memoria consta de 6 hojas escritas a máquina
por una sola cara.

Madrid, 22 JUN 1957
D. PEREGRIN MONZO GOMEZ.

J. M. GOMEZ AGUDO Y FUMERO
A. P. Firmador J. Suarez Diaz

FIG.1

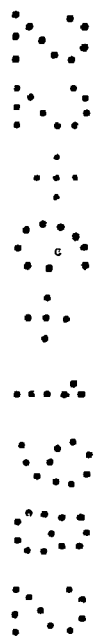
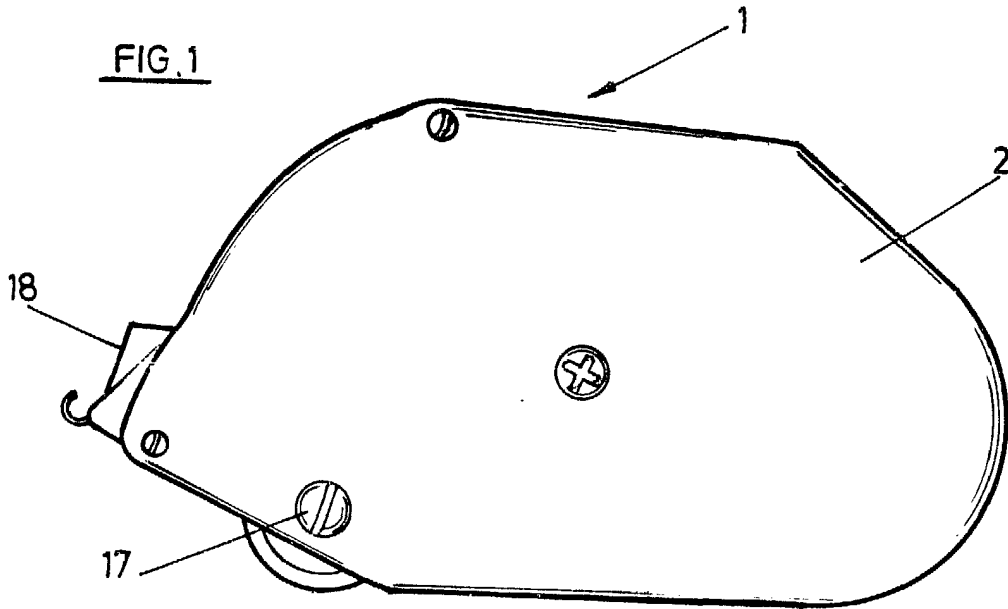
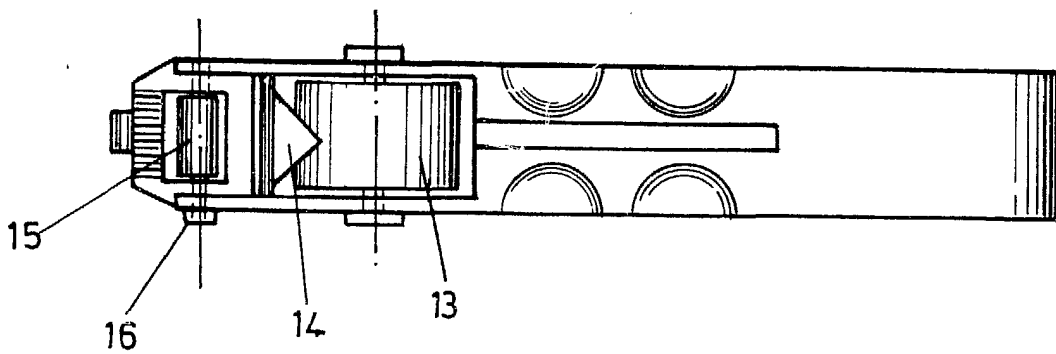

FIG.2



ESCALA VARIABLE.

22 JUN 1962
~~MONZO GOMEZ~~
MONZO GOMEZ Y PUNZON
Calle Número 1, Guayaquil, Ecuador

FIG. 4

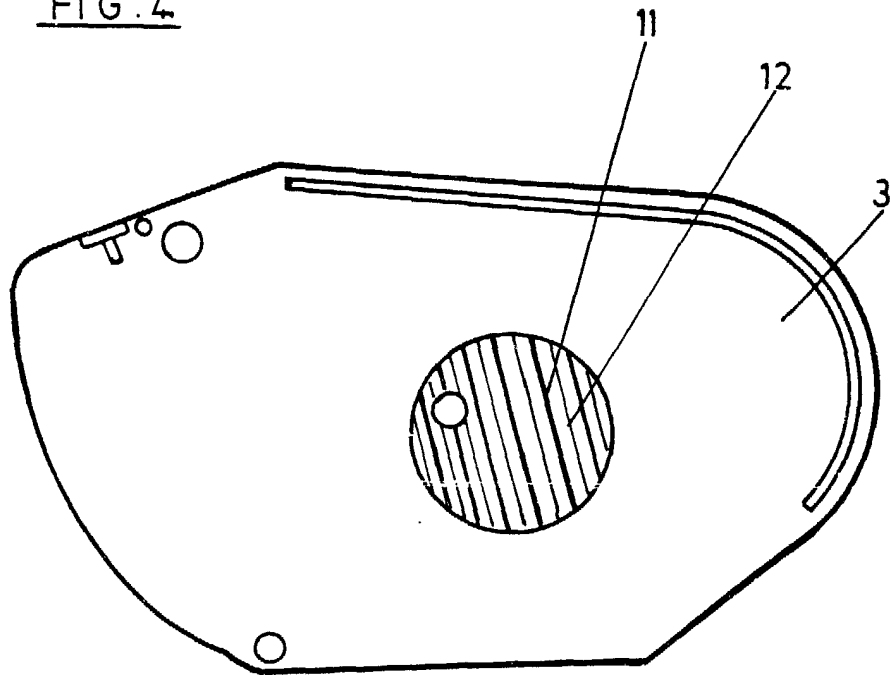
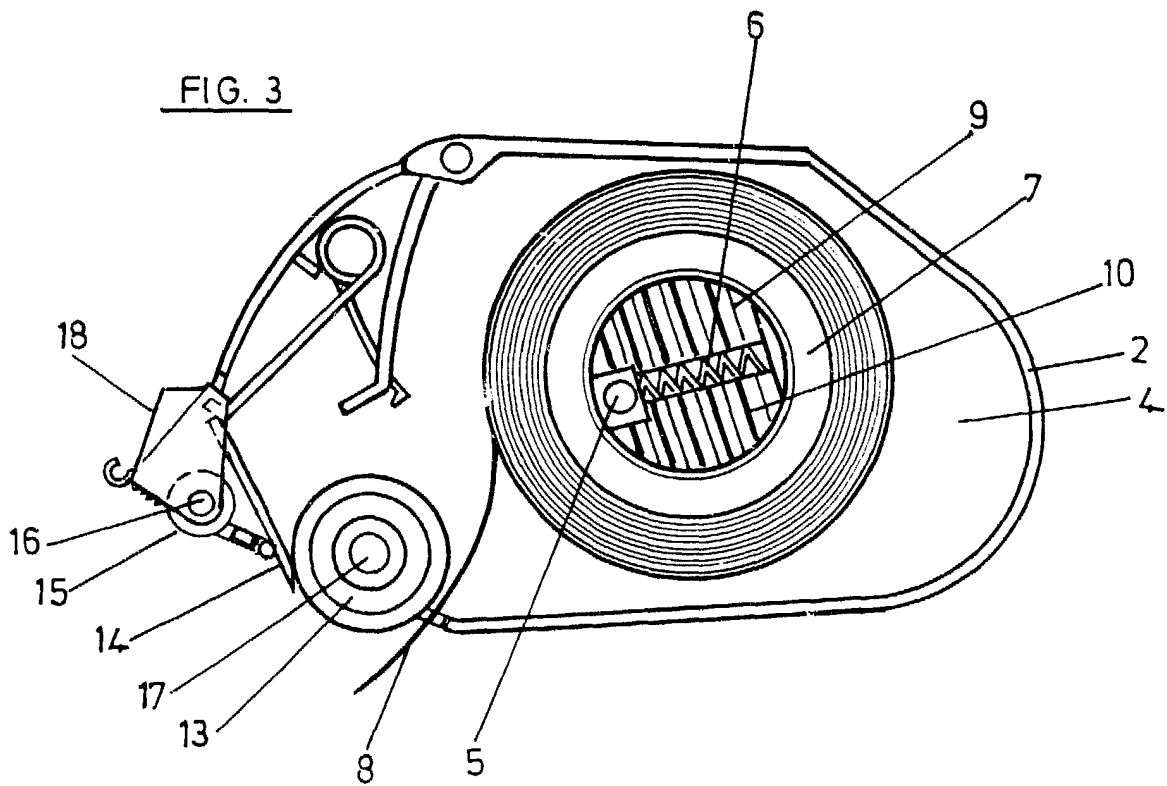

FIG. 3



ESCALA VARIABLE.

Madrid
I. M. GOMEZ AGEBO Y PARRA
e.a. Firmador I. Suarez Diaz